

RESTAURACIÓN Y AMPLIACIÓN DEL TEATRO SAN JORGE

OMAR LEONARDO RODRÍGUEZ MENDOZA

FREDY JACKSON CUBILLOS CARDOZO



UNIVERSIDAD LA GRAN COLOMBIA

FACULTAD DE ARQUITECTURA

PROGRAMA ACADÉMICO DE ARQUITECTURA

BOGOTÁ D.C.

2020

**Restauración y Ampliación del Teatro San Jorge**

**Equipamiento para el Fortalecimiento de la Cultura y la Educación del Barrio**

**San Victorino**

**Omar Leonardo Rodríguez Mendoza**

**Fredy Jackson Cubillos Cardozo**

**Trabajo de Grado presentado como requisito para optar al título de Arquitecto**

**Arq. Mgs. Román Darío García León**

**Director de Proyecto de Grado**



Universidad La Gran Colombia

Facultad de Arquitectura

Programa académico de Arquitectura

Bogotá D.C.

**Tabla de Contenido**

Resumen .....	12
Abstract .....	13
Introducción .....	14
1. Objetivos .....	16
1.1 Objetivo General .....	16
1.2 Objetivos Específicos .....	16
2. Formulación del Problema .....	17
2.1 Pregunta Problema .....	20
3. Justificación .....	21
3.1 Población Objetivo .....	22
4. Hipótesis .....	23
5. Marco Teórico .....	24
5.1 Estado del Arte .....	24
5.1.1 Proyecto de restauración para el teatro San Jorge de Bogotá .....	24
5.1.2 Escuela teatro San Jorge .....	25
5.1.3 “Vestigios” de azul cobalto) .....	26
5.2 Fundamentos Teóricos .....	27

# RESTAURACIÓN Y AMPLIACIÓN DEL TEATRO SAN JORGE

	4
5.2.1 Metamorfosis de monumentos y teorías de la restauración.....	27
5.2.2 Patología de la construcción y restauro de obras arquitectónicas .....	29
5.2.3 Perspectiva del diseño, prefiguración, configuración y refiguración. ....	30
5.2.4 La performatividad generadora del espacio y cuerpo.....	31
5.2.5 Arquitectura polivalente .....	32
6. Marco Referencial.....	34
6.1 Enfoque Histórico .....	34
6.2 Antecedentes del Tema a Tratar.....	40
6.2.1 Recuperación al teatro San Jorge como espacio académico y de prácticas para la Academia Superior de Artes de Bogotá.....	40
6.2.2 Proyecto Idartes. ....	41
6.3 Análisis de Referentes.....	41
6.3.1 Teatro Oscense de Granada, España.....	42
6.3.2 Teatro Colón de Bogotá, Colombia.....	44
6.3.3 Facultad de Enfermería Leonardo Álvarez.....	47
6.3.4 Centro Cultural Gabriel García Márquez .....	49
7. Marco Normativo.....	51
7.1 Normas Generales .....	51
7.1.1 Ley 397/1997.....	51

# RESTAURACIÓN Y AMPLIACIÓN DEL TEATRO SAN JORGE

	5
7.2 Normas Específicas .....	52
7.2.1 Dec 606/2001.....	52
7.2.2 Dec 187/2002.....	53
8. Aspectos Metodológicos.....	54
8.1 Investigación Cualitativa.....	54
8.1.1 Fase I, Idea.....	54
8.1.2 Fase II, Planteamiento del problema. ....	54
8.1.3 Fase III, Inmersión inicial en el campo. ....	55
8.1.4 Fase IV, Concepción del diseño de estudio.....	55
8.1.5 Fase V, Definición de la muestra inicial del estudio y acceso a esta.....	56
8.1.6 Fase VI, Recolección de datos.....	56
8.1.7 Fase VII, Análisis de los datos. ....	57
8.1.8 Fase VII, Elaboración del reporte de resultados. ....	57
8.2 Proyectual.....	58
8.3 Programa de Necesidades.....	59
9. Análisis Urbano Arquitectónico .....	61
9.1 Plan Parcial de Renovación Urbana “La Sabana”.....	66
10. Criterios de Intervención.....	68
11. Planteamiento del Proyecto.....	70

# RESTAURACIÓN Y AMPLIACIÓN DEL TEATRO SAN JORGE

	6
11.1 Propuesta Urbana .....	70
11.1.1 Estructura funcional.....	71
11.1.2 Estructura de movilidad.....	73
11.1.3 Estructura de espacio público.....	75
11.1.4 Estructura ambiental .....	76
11.2 Propuesta Arquitectónica .....	78
11.2.1 Sistema Funcional.....	79
11.2.2 Sistema estructural.....	81
11.2.3 Sistema de circulación.....	83
11.2.4 Sistema técnico bioclimático.....	84
11.2.5 Sistema de fachada o revestimiento.....	86
12. Conclusiones .....	88
13. Recomendaciones .....	89
14. Lista de Referencias .....	90

**Lista de Tablas**

Tabla 1 *Programa arquitectónico*..... 60

**Lista de Figuras**

<i>Figura 1.</i> Estado actual del teatro San Jorge .....	17
<i>Figura 2.</i> Patologías del teatro San Jorge 1 .....	18
<i>Figura 3.</i> Patologías del teatro San Jorge 2. ....	18
<i>Figura 4.</i> Patologías del teatro San Jorge 3. ....	19
<i>Figura 5.</i> Axonometría del teatro San Jorge.....	25
<i>Figura 6.</i> Proyecto de restauración y ampliación del teatro San Jorge. ....	26
<i>Figura 7.</i> Fachada del teatro San Jorge .....	27
<i>Figura 8.</i> Teatro griego.....	34
<i>Figura 9.</i> Teatro Romano .....	35
<i>Figura 10.</i> Teatro Medieval.....	36
<i>Figura 11.</i> Tipología del teatro Italiano.....	37
<i>Figura 12.</i> Teatro Isabelino .....	37
<i>Figura 13.</i> Teatro Colón .....	38
<i>Figura 14.</i> Teatro San Jorge .....	39
<i>Figura 15.</i> Implantación del teatro Oscense .....	42
<i>Figura 16.</i> Primera planta del teatro Oscense.....	43

## RESTAURACIÓN Y AMPLIACIÓN DEL TEATRO SAN JORGE

	9
<i>Figura 17.</i> Fotos de teatro Oscense. ....	44
<i>Figura 18.</i> Estrategias del teatro Oscense.....	44
<i>Figura 19.</i> Implantación del teatro Colón.....	45
<i>Figura 20.</i> Renders de la ampliación del teatro Colón .....	46
<i>Figura 21.</i> Estrategias del teatro Colón .....	46
<i>Figura 22.</i> Facultad de Enfermería Leonardo Álvarez.....	47
<i>Figura 23.</i> Fotos de la Facultad de Enfermería Leonardo Álvarez. ....	48
<i>Figura 24.</i> Estrategias de la facultad de Enfermería.....	48
<i>Figura 25.</i> Fotos del Centro Cultural Gabriel García Márquez.....	49
<i>Figura 26.</i> Estrategias del Centro cultural Gabriel García Márquez .....	50
<i>Figura 27.</i> Llenos y vacíos. ....	61
<i>Figura 28.</i> Usos del suelo. ....	62
<i>Figura 29.</i> Tipo de lotes.....	63
<i>Figura 30.</i> Alturas predominantes. ....	64
<i>Figura 31.</i> Movilidad.....	65
<i>Figura 32.</i> Relación de equipamientos. ....	66
<i>Figura 33.</i> Plana Parcial La Sabana.....	67
<i>Figura 34.</i> Plan Parcial Estación Sabana .....	67

## RESTAURACIÓN Y AMPLIACIÓN DEL TEATRO SAN JORGE

	10
<i>Figura 35.</i> Criterio de implantación. ....	68
<i>Figura 36</i> Criterio de implantación. ....	69
<i>Figura 37.</i> Vista aérea del proyecto.....	70
<i>Figura 38.</i> Elementos principales del proyecto. ....	71
<i>Figura 39.</i> Ejes conectores para los equipamientos.....	72
<i>Figura 40.</i> Fotos actuales de carrera 15 y calle 14 .....	73
<i>Figura 41.</i> Espacio público.....	74
<i>Figura 42.</i> Nuevo sentido vial. ....	74
<i>Figura 43.</i> Espacio público.....	75
<i>Figura 44.</i> Plazoleta.....	76
<i>Figura 45.</i> Árbol carbonero. ....	77
<i>Figura 46.</i> Espacio público.....	77
<i>Figura 47.</i> Memoria compositiva.. ....	78
<i>Figura 48.</i> Fachada principal del proyecto. ....	78
<i>Figura 49.</i> Axonometría. ....	80
<i>Figura 50.</i> Planta estructural del sótano. ....	81
<i>Figura 51.</i> Axonometría estructural. ....	82
<i>Figura 52.</i> Circulaciones .....	83

## RESTAURACIÓN Y AMPLIACIÓN DEL TEATRO SAN JORGE

	11
<i>Figura 53.</i> Asolación.....	85
<i>Figura 54.</i> Análisis de las sombras.....	85
<i>Figura 55.</i> Fachadas de la ampliación.....	86
<i>Figura 56.</i> Fachadas del teatro.....	87

### Resumen

El teatro San Jorge, construido entre los años 1936 y 1938 con un estilo art déco, se ubica en el barrio San Victorino y se convirtió en el teatro más importante de Bogotá en los años cuarenta. A pesar de su importancia y con el paso del tiempo, múltiples eventos contribuyeron a su destrucción. Fue hasta el año 2001 que lo declararon Bien de Interés Cultural de la ciudad. Al día de hoy el teatro se encuentra abandonado y en un avanzado estado de deterioro, transformando no solo su imagen, sino también la del barrio. Por este motivo se propone la restauración e intervención del teatro, manteniendo y reintegrando aquellos elementos que lo caracterizaban y hacían único; además de su ampliación con un enfoque educativo-artístico que sirva de apoyo para el teatro y, arquitectónicamente, ayude a cambiar la imagen del sector.

Se realizará un levantamiento patológico del teatro donde se identifique el grado de deterioro en el que se encuentra. Además, se realizará un estudio del contexto a nivel local para hallar las potencialidades y deficiencias del sector, sin dejar de lado toda la normativa que se debe implementar por ser un Bien de Interés Cultural. Lo anterior se hará con base en la teoría que habla sobre la restauración patrimonial en tanto beneficie al teatro como a su contexto.

La restauración y ampliación del teatro San Jorge, acompañada de un tratamiento al espacio público, ofrecerá nuevos espacios culturales y educativos exitosos que cambiarán la imagen y la dinámica del barrio San Victorino.

**Palabras claves:** Patrimonio cultural, restauración, ampliación, revitalización, teatro San Jorge, San Victorino.

### Abstract

The San Jorge Theater, built between 1936 and 1938 with an Art Deco style in the San Victorino neighborhood, became the most important theater in Bogota in the 1940s. Despite its importance, multiple events contributed to its destruction during the following years and it was not until 2001 that it was declared a Cultural Property. Today the theater is abandoned and in an advanced state of deterioration, transforming not only its image, but also that of the neighborhood. For this reason, the restoration and intervention of the theatre is proposed, maintaining and reintegrating those elements that characterized it and made it unique; as well as generating an extension with an artistic educational focus, which will serve as a support for the theatre and architecturally help to modify the image of the sector.

A pathological survey of the theatre will be carried out to identify the degree of deterioration in which it is, as well as a study of the context at a local level to find out the potentialities and deficiencies of the sector, without leaving aside all the regulations that must be implemented because it is a Property of Cultural Interest. Also, based on theory related to heritage restoration, we will take a position which benefits both the theatre and its context.

The restoration and expansion of the San Jorge Theater, accompanied by a treatment of public space, will offer new cultural and educational spaces that will successfully change the image and dynamics of the San Victorino neighborhood.

**Keywords:** Cultural heritage, restoration, enlargement, revitalization, San Jorge theater, San Victorino.

## **Introducción**

El teatro San Jorge se encuentra ubicado en la carrera 15 con calle 14, barrio San Victorino, localidad de Los Mártires. Fue inaugurado en el año 1938 y cuenta con la singularidad de ser el único teatro de cine con un estilo art déco en Colombia. Desde el año 1997 se encuentra en abandono lo que lo ha llevado al deterioro tanto interno como externo, perdiendo algunos atributos que poseía.

En el año 2001 fue catalogado como un Bien de Interés Cultural y a la fecha no ha recibido el debido proceso de protección y restauro que necesita, dejando así que día a día se vayan perdiendo esos potenciales patrimoniales que posee y que históricamente fueron importantes para Bogotá.

Con base en lo anterior, se propone una restauración con el objetivo de revitalizar el teatro San Jorge con el fin de mantener todos sus atributos patrimoniales, añadiendo una ampliación que sea de apoyo y que interactúe con las diferentes actividades presentes dentro del barrio San Victorino.

Es por eso que, partiendo del hecho de que el teatro es un Bien Patrimonial, se adoptan varios referentes teóricos basados en restauración y conservación del patrimonio, para sentar una postura en donde se beneficie el teatro y el contexto en el que se encuentra. Además, se realizará una investigación enfocada en la reparación de patologías arquitectónicas para que el restauro del teatro sea efectivo. También se analizarán las características del estilo art déco para entender el gran movimiento artístico que fue.

Los resultados obtenidos nos ayudarán a resolver cómo reutilizar el teatro, permitiendo nuevamente su aprovechamiento por parte de los residentes del sector y por toda la población que sigue los eventos culturales de la ciudad. También se darán a conocer los parámetros que hacen parte de una ampliación para la gestación de nuevos espacios de formación artística exitosos y, en la misma línea, coherentes con la realidad de un sector que ha evolucionado y cambiado su configuración urbana en el tiempo.

## **1. Objetivos**

### **1.1 Objetivo General**

Proponer la restauración del teatro San Jorge con base en los lineamientos estilísticos y patrimoniales del estilo art déco y su ampliación bajo los parámetros teóricos de la Metamorfosis de monumentos.

### **1.2 Objetivos Específicos**

- Identificar las potencialidades patrimoniales que aún conserva el teatro San Jorge.
- Evaluar las patologías presentes en el teatro San Jorge y así proceder con la reparación de las partes afectadas.
- Diseñar un espacio alternativo al teatro San Jorge para generar una interacción entre actividades culturales, educativas y comerciales.

## 2. Formulación del Problema

El teatro San Jorge presenta un deterioro y abandono, lo que ha generado una imagen de inseguridad en el barrio San Victorino. Este se encuentra en condiciones deplorables desde el año 1997, cuando fue abandonado. Como consecuencia, en su exterior e interior se localizan patologías como humedades, grietas, fisuras, algunas deformaciones y desprendimientos en elementos decorativos ubicados en muros y pisos, corrosión de elementos metálicos, moho y pérdida de revestimiento en otros lugares.

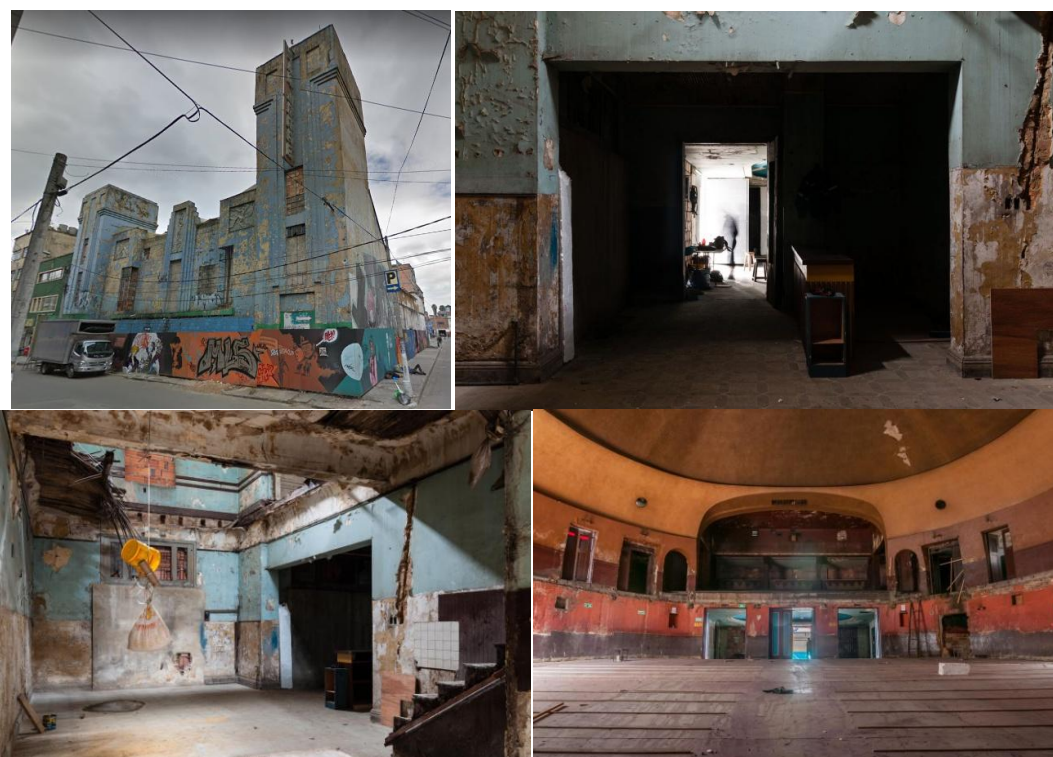

*Figura 1.* Estado actual del teatro San Jorge. Patologías presentes. Tomado de “Teatro San Jorge”. Comisión Fílmica de Bogotá. (s.f.). Recuperado de [https://directorioicc.gov.co/comision-filmica/espacio-los-martires/teatro-san-jorge?field\\_localidad\\_value](https://directorioicc.gov.co/comision-filmica/espacio-los-martires/teatro-san-jorge?field_localidad_value)



*Figura 2.* Patologías del teatro San Jorge 1. De izquierda a derecha, grietas en los muros, presencia de moho. Tomado de “Diagnóstico técnico”. Instituto Distrital de Patrimonio Cultural (2018).

Igualmente, hay filtraciones en la cubierta, deterioro y desplome del entramado en algunas secciones, un muro descolgado y algunas columnas mutiladas como consecuencia del descuido de su último dueño.



*Figura 3.* Patologías del teatro San Jorge 2. De izquierda a derecha, filtración en la cubierta, caída del entramado. Tomado de “Diagnóstico técnico”. Instituto Distrital de Patrimonio Cultural (2018).



*Figura 4.* Patologías del teatro San Jorge 3. De izquierda a derecha, muro descolgado, mutilación de columna. Tomado de “Diagnóstico técnico”. Instituto Distrital de Patrimonio Cultural (2018).

En el año 2001 el teatro fue declarado un Bien de Interés Cultural (BIC), es decir, que fue valorado con ciertos criterios que lo califican como tal. Esos criterios dictan que el teatro representa una época importante en la ciudad, además de ser un ejemplo culturalmente importante, convirtiéndose en un hito urbano significativo para Bogotá. Del mismo modo, se evaluaron características arquitectónicas del teatro, demostrando que posee una volumetría, fachada y decoración que lo hacen único. En conclusión, la ficha de valoración categorizó al teatro como un “Inmueble de Conservación Integral”, ya que cuenta con valores culturales excepcionales que deben ser conservados. (Departamento Administrativo de Planeación Distrital [DAPD], 2001).

A pesar de esto, el teatro ha perdido algunos de sus elementos más importantes como el palco en forma de herradura, la silletería y la caja escénica, quitándole ese potencial de patrimonio que lo destaca.

También se le ha restado importancia respecto a que el teatro está ubicado en el centro histórico de Bogotá, debido a la segregación causada por la construcción de la carrera Décima (1960) y la ampliación de la avenida Caracas (1967), donde al mismo tiempo se le daba una continuidad a la calle 14, cambiando la morfología de la manzana en la que se encuentra el teatro y dándole una segunda fachada que jamás fue tratada. Además, existe una interacción deficiente entre las actividades educativas y culturales que se realizan dentro de la localidad.

En los años 40 el barrio San Victorino fue uno de los más prestigiosos en Bogotá, ya que gracias al teatro tenía una dinámica cultural diferente y era uno de los lugares frecuentados por algunos expresidentes de la República. Después del Bogotazo (1948), muchos habitantes del barrio migraron al norte de la ciudad y, otras personas por el inicio del conflicto armado comenzaron a llegar. Hoy en día el teatro San Jorge se encuentra rodeado de comercio, por lo que podemos encontrar bodegas, venta de materiales para construcción, pequeñas empresas, parqueaderos, dejando de lado la cultura que allí se vivió.

## **2.1 Pregunta Problema**

¿Cómo la restauración y ampliación del teatro San Jorge puede reactivar las actividades culturales, educativas y comerciales del barrio San Victorino?

### 3. Justificación

Partiendo de la problemática y basándonos en el Plan de Ordenamiento Territorial (POT, 2019), en el Capítulo 7: Estructura Social y Económica, Subcapítulo 1. Patrimonio Cultural Material, Sección 5. Normas Relacionadas Con La Gestión Del Patrimonio Cultural Material y Artículo 197. Niveles Permitidos de Intervención, encontramos en el Nivel 1 la Conservación Integral, la cual habla sobre los bienes inmuebles que tiene un valor arquitectónico excepcional, por lo tanto, deben ser preservados en su totalidad. Estos podrán ser ampliados siempre y cuando favorezcan la revitalización y sostenibilidad de los valores patrimoniales del bien. Sobre estos bienes se permiten las obras de restauración, reparaciones locativas, rehabilitación o adecuación funcional, reforzamiento estructural, reintegración, consolidación y liberación.

Con la restauración y revitalización del teatro se creará otra dinámica en el barrio San Victorino con un enfoque más cultural y educativo. Además, se generará una ampliación que servirá de apoyo para el teatro, adicionando una conexión con tres puntos importantes dentro del sector: la Escuela Taller de Bogotá, la Facultad de Artes de la Universidad Distrital y el nuevo Bronx Distrito Creativo. El Teatro San Jorge será un nodo importante entre ellos, ya que la ampliación tendrá como enfoque un lugar de formación cultural, el cual crea un espacio público con múltiples propósitos.

Dicha ampliación, tendrá como prioridad ofrecer un espacio versátil que puedan cumplir con todas las actividades propuestas por Idartes y la Cinemateca Distrital, en el espacio público existente en la localidad de Los Mártires.

Este proyecto servirá como referente en cuanto a la restauración y ampliación de teatros patrimoniales, sobre todo, en edificios con un estilo art déco.

Con la restauración del teatro San Jorge se beneficiarán, principalmente, las personas que trabajan y/o estudian en el barrio San Victorino o sitios aledaños al sector. Es un proyecto que regresará un equipamiento que en su época fue muy importante para la ciudad.

### **3.1 Población Objetivo**

La restauración y ampliación del teatro San Jorge se enfocará inicialmente en los jóvenes que estén y no estén estudiando de la localidad de Los Mártires que, según los datos de la Secretaría de Educación (2014), son aproximadamente 14.500 estudiantes a los cuales se les brindará un espacio cultural y educativo alternativo al del colegio. Estos jóvenes que poseen mucho tiempo libre y son susceptibles a problemáticas como las drogas y la delincuencia, serán los principales beneficiados, por lo que serán el principal foco del proyecto. También se tendrán en cuenta los artistas callejeros y estudiantes universitarios, quienes podrán participar en todas las actividades que se llevarán a cabo en el teatro y en la plazoleta exterior al público.

#### 4. Hipótesis

La restauración del teatro San Jorge y la ampliación reactivarán la función principal del teatro y conservará los elementos patrimoniales que posee como lo es su fachada en art déco, la cual será el mayor atractivo del teatro. Por otro lado, la ampliación servirá como un equipamiento enfocado en la formación artística para los jóvenes de la localidad de Los Mártires, ofreciendo además una plazoleta de la cual se beneficiarán todos los habitantes de ese sector de la ciudad.

El teatro será restaurado bajo las normas de Conservación Integral para recuperar los vestigios patrimoniales que aún conserva y devolver ese valor histórico que tuvo. De nuevo se pondrá en funcionamiento el llamado “teatro de los ricos”, el único cine con estilo art déco que ha tenido Bogotá con una gran relevancia en los años cuarenta (40).

La ampliación del teatro generará una interacción entre actividades culturales y educativas y, de esta manera, dará otra dinámica al barrio San Victorino siendo un apoyo directo para el teatro como lugar de formación artística. Este proyecto será el nodo de equipamientos educativos y culturales, además de prestar un espacio público apto para actividades que realizan IDARTES y la Cinemateca Distrital en algunos parques y plazoletas de esa localidad.

## 5. Marco Teórico

### 5.1 Estado del Arte

#### 5.1.1 *Proyecto de restauración para el teatro San Jorge de Bogotá, Laura Viviana Quintero Agudelo, (2016).*

Esta tesis que trata sobre la restauración del teatro San Jorge se enfoca en potenciar los valores patrimoniales aún presentes y recobrar la esencia que tuvo el teatro en Bogotá. Además, busca recuperar un espacio que fue del teatro, utilizándolo como zona administrativa y de apoyo.

Internamente se proyecta un reforzamiento en todo el sistema estructural del teatro ya que se encuentra en deterioro; además se realizarán aperturas en algunos muros con columnas y dintel para generar nuevos accesos. La idea principal del proyecto es una revitalización total del teatro para darle de nuevo ese aspecto cultural al barrio San Victorino.

Puntualmente, la restauración del teatro tiene como eje central la revitalización de este, con el fin de devolverle sus atributos y potencializarlo para usos culturales en beneficio de las personas que lo visiten.

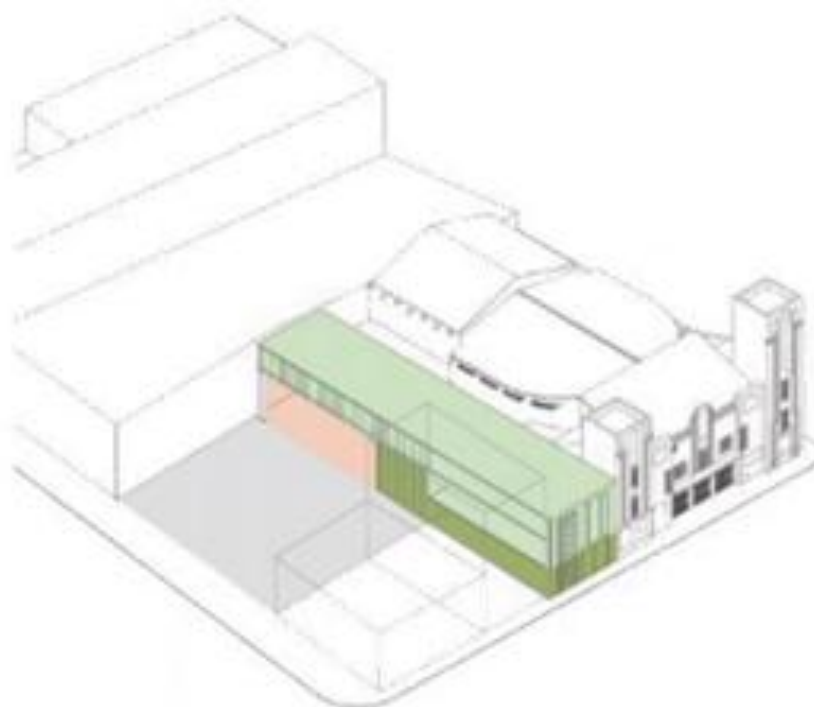

*Figura 5. Axonometría del teatro San Jorge. Zonificación en proyecto de restauración. Tomado de "Proyecto de restauración para el teatro San Jorge de Bogotá". L. Quintero, 2016. Recuperado de [bit.ly/2MOzB7n](https://bit.ly/2MOzB7n)*

### *5.1.2 Escuela teatro San Jorge, Luis Carlos García Mass, (2018).*

Escuela teatro San Jorge es una tesis enfocada en la restauración y ampliación del teatro San Jorge. Esta se apoya en la Facultad de Artes de la Universidad Distrital para crear dicha ampliación y recuperar la importancia del teatro San Jorge.

La ampliación servirá como un centro de música, artes escénicas y danza, además de servicios y talleres que complementen y ayuden al teatro. Será un espacio de aprendizaje con un enfoque netamente cultural para cambiar un poco las dinámicas del sector.

Se proyecta como un apoyo para la Universidad Distrital, además de diseñar el espacio público del contexto, para no solo cambiar el teatro sino el sector en general.



Figura 6. Proyecto de restauración y ampliación del teatro San Jorge. Zonificación en proyecto de restauración. Tomado de “Escuela teatro San Jorge”. L. García, 2018. Recuperado de <http://polux.unipiloto.edu.co:8080/00004606.pdf>

### 5.1.3 “Vestigios” de azul cobalto, Orlando Castañeda, (2015).

En esta tesis podemos evidenciar más a fondo todas las características particulares del teatro San Jorge desde una perspectiva artística, sin dejar de lado lo arquitectónico. Explica el potencial y el por qué fue uno de los teatros más importantes en Bogotá, demostrando todo el carácter artístico e histórico que tuvo y aún conserva.

El teatro está diseñado con un estilo art déco, con el propósito de demostrar la popularidad que tuvo este en Europa y Estados Unidos. Es bien sabido que ese estilo posee muchas ramas en el arte, por eso resalta en la arquitectura.

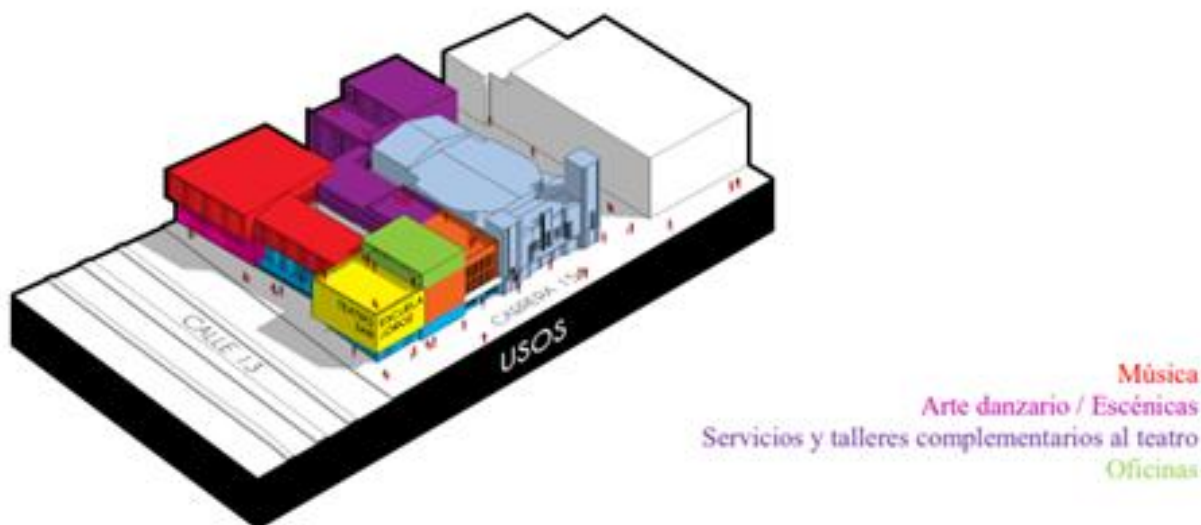
La premisa principal de este trabajo es resaltar y preservar la historia del teatro, para no dejar en el olvido un lugar que fue un hito en Bogotá en la parte cultural y artística.



*Figura 7.* Fachada del teatro San Jorge. Comparación de lo existente con lo antiguo. Tomado de “Vestigios” de azul cobalto”. O. Castañeda, 2015. Recuperado de <http://repository.udistrital.edu.co/handle/11349/5521>

## 5.2 Fundamentos Teóricos

### 5.2.1 *Metamorfosis de monumentos y teorías de la restauración. Antón Capitel.*

En este libro y, a manera de analogía, Capitel (1998) nos muestra varias posturas frente a la restauración de monumentos históricos y patrimoniales. Todos los autores a los que él hace referencia en el libro tienen diferentes opiniones frente al mismo tema, dando nuevas

perspectivas en cuanto al cómo abordar un proyecto de restauración sin dejar de lado la importancia del patrimonio material.

Por lo anterior, es importante resaltar dos posturas de arquitectos de quien habla el autor, cada una de ellas encaminadas al resultado que se quiere con la restauración. El autor explica que:

Viollet proclamó implícitamente un concepto de autenticidad arquitectónica que demanda la correcta interpretación de la estructura formal del edificio en cuanto sometida a un plan compositivo con leyes y principios propios, y que exige la permanencia de una relación, coherente, aunque diversa, entre forma y construcción (p. 63-64).

Es por eso que se quiere realizar una intervención de restauración netamente revitalizadora dentro del teatro San Jorge, reintegrando cada uno de los elementos que hicieron parte de dicho lugar y que le daban identidad y así recuperar el valor patrimonial y cultural que poseía.

Por otro lado, el autor menciona de nuevo a Viollet, quien habla de “la conveniencia de una intencionada y pertinente relación arquitectónica de toda parte nueva con la obra antigua” (1998, p. 64), haciendo énfasis en todo lo nuevo que se le quiera agregar a un restauro. Para el teatro San Jorge, en cuanto a la ampliación que se le va a realizar, se buscará que sea un elemento que se unifique con el teatro, pero que no le reste importancia al mismo. También que haya una relación interna, pero que externamente exista un contraste entre lo nuevo y lo viejo, para que a los ojos de los visitantes sea fácil de percibir.

La segunda postura tiene un enfoque más urbano, haciendo énfasis en el contexto del Bien Patrimonial. El autor habla sobre Giovannoni, quien dice que “al destacar la importancia del ambiente urbano como parte de las propias cualidades formales del monumento, expresó la importancia que en su misma constitución arquitectónica alcanza del hecho de la relación con la ciudad” (Capitel, 1998, p.64). Con base en esto, se busca generar un espacio libre para resaltar la arquitectura del teatro por medio de una plazoleta y, a su vez, generar una conexión entre lo urbano y lo arquitectónico.

### *5.2.2 Patología de la construcción y restauro de obras arquitectónicas, Enrique Zanni.*

En este libro se encuentra una temática centrada en el manejo de patologías en construcción y una dinámica de restauro frente a cada una de ellas. Define cada término y concepto que es relevante frente a la restauración y lesiones en construcción, además de mostrar un claro protocolo de intervención, que maneja una lógica para solucionar lesiones presentes en todo tipo de estructura o edificación, para obtener el mejor resultado.

Zanni (2015) explica que la patología debe verse desde un punto de vista preventivo para luego iniciar la restauración. Todo este estudio solo tiene que ver con lo conservativo y lo restaurativo y no con una mejora del bien patrimonial o cualquier otro mal que presente el predio. Se entiende que el objetivo principal de solucionar las patologías presentes en cualquier predio, más allá de mejorar o cambiar dicho lugar, es devolver aquello que lo caracterizaba y le daba una identidad.

El teatro San Jorge, con un poco más de 80 años de haber sido construido, ha sufrido una serie de acontecimientos no tan favorables que al día hoy se ven reflejados en cada una de las esquinas del lugar. Tanto su exterior como su interior presentan una serie de patologías, las cuales dejan clara la necesidad de una intervención para restaurarlo. Por esta razón el proyecto de investigación se guiará por el protocolo presentado por el autor, en donde explica un decálogo y sigue una lógica que le permite ejecutar un buen procedimiento de restauración en cuanto a patologías presentes, siendo el último punto uno de los más sobresalientes, así como lo explica Celso (1986): “Documentar lo realizado en un legajo de la obra, a fin de dejar constancia para futuras eventualidades. Este punto pasa a revestir un carácter fundamental en el caso de intervenciones sobre bienes de valor patrimonial” (citado por Zanni, 2008, p.29).

De esta manera, esta investigación servirá como un referente a futuro para eventuales proyectos de restauración o bien, para la propia restauración del teatro.

### *5.2.3 Perspectiva del diseño, prefiguración, configuración y refiguración, Vannesa León.*

El art déco fue un estilo artístico muy representativo de los años veinte (20), sobre todo en Europa y Estados Unidos y tuvo sus influencias en el arte con elementos del cubismo, el expresionismo, entre otros. También contó con características muy marcadas de figuras geométricas, en ocasiones de abstracciones de elementos faunísticos o fitomorfos.

Este estilo se vio reflejado en diseño gráfico, diseño de interiores, moda, artes visuales y arquitectura, siempre mostrando las características ya mencionadas. En la arquitectura tomó

mucha relevancia, ya que “la obsesión del art déco por el diseño es latente hasta en los más mínimos detalles de la construcción, y en algunos casos de la arquitectura se pone más atención en el efecto decorativo que en la estructura en sí” (León, 2016 p. 4).

El teatro San Jorge, en el momento de su proyección dentro del barrio San Victorino, fue pensado con un diseño art déco, siguiendo la tipología del teatro italiano, pero buscando en este estilo un sello para que fuera más reconocido. En su fachada podemos apreciar vestigios de ese hermoso estilo aun estando despintadas, se siente la armonía del manejo de las figuras geométricas, resaltando ese gran estilo de los años veinte (20).

Por tal motivo, se tendrán en cuenta cada uno de los detalles internos y externos que conserven algún vestigio de art déco, sin llegar a realizar un falso histórico y manteniendo las características de este estilo artístico.

#### *5.2.4 La performatividad generadora del espacio y cuerpo, Sara Gómez.*

La performatividad es uno de los conceptos que estamos manejando dentro del proyecto: consiste en una relación directa entre la acción y un lugar determinado que involucra el tiempo, el espacio, el artista y el público. Estos dos últimos son los más importantes, pues son los que hacen que cada representación artística sea diferente.

Este concepto explica que el espacio mismo, es el que le da el nombre y uso al lugar en el momento en el que se le dé una acción, generando un espacio muy versátil. Por ejemplo, si en determinado espacio se desarrolló un espectáculo musical, este se volverá, en teoría, un espacio

totalmente musical, y de esta manera con cualquier actividad que se pueda presentar en dicho espacio. Se puede decir que “el espacio performativo no refiere a su materialidad en tanto que locación o lugar material, se construye con el acto y no es referente a una materia en tanto que física sino en tanto que construcción de una circunstancia” (Gómez, 2016, p. 33).

En la ampliación al teatro San Jorge, se va a construir una plazoleta para actividades culturales, lugar en donde se aplicará el concepto de performatividad. Será un espacio que, además de ofrecer a la población cultura y arte, también será un lugar de permanencia que permite una gran posibilidad de actividades.

#### *5.2.5 Arquitectura polivalente, Crosset Aguilar.*

En la arquitectura los espacios polivalentes son áreas multifuncionales que, a su vez, permiten una flexibilidad en cuanto a las necesidades del usuario. Además, son lugares que se pueden transformar dependiendo de las actividades que en esa zona se vayan a realizar. Asimismo, hay un estrecho vínculo entre el espacio y el usuario, quien es el que le da el sentido a ese espacio. Este está muy relacionado con la versatilidad, ya que lo que se busca con un espacio polivalente, es que pueda prestar más servicios o ser más útil en la medida que se pueda adaptar a múltiples funciones.

La autora de esta publicación explica que el espacio polivalente:

pretende contribuir socialmente al permitir que los usuarios disfruten de espacios flexibles en los que se puedan desarrollarse libremente al proponer funciones

dependiendo de sus necesidades, habitando espacios multifuncionales que se adaptan a ellos y no rígidos que los condicionen a un solo uso (Aguilar, 2013, p.4).

En la ampliación del teatro San Jorge, se crearán espacios educativos basados en la polivalencia, de este modo se aprovecharán al máximo dichos lugares, que serán de gran utilidad además de funcionar respecto a la actividad que ahí se quiera generar.

## 6. Marco Referencial

### 6.1 Enfoque Histórico

El Anfiteatro, el cual fue el primer teatro creado en el mundo, tomó como referencia las laderas de las montañas para diseñar las graderías en donde se ubicaba el público. Este contaba con tres partes principales: el Skene, el cual era el escenario; el Koilon, que era el conjunto de las gradas con los espacios de acceso a las mismas y por último la Orchestra, la cual era el sitio donde se situaba el coro (Guzmán, 2005).



Figura 8. Teatro griego. Partes del teatro griego. Elaboración propia.

Tiempo después llegaría el teatro Romano que, a diferencia del griego, amplió el escenario y le añadió techo, mejoraron la visibilidad y la acústica y lo volvieron un edificio exento.

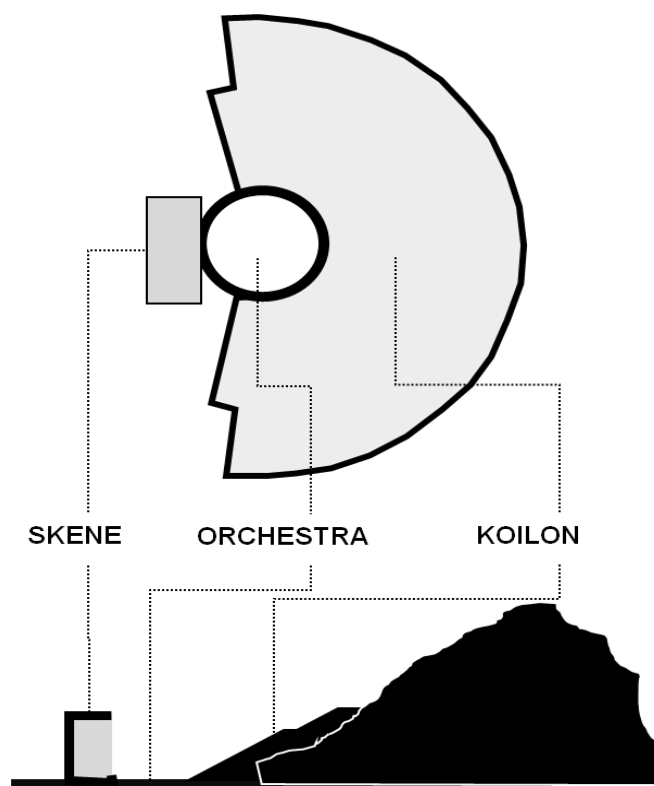

Figura 9. Teatro Romano. Partes del teatro Romano. Elaboración propia.

Luego del teatro Romano llegó el teatro Medieval, que se caracterizó por usar carruajes para sus representaciones artísticas. Estos carruajes tenían dos pisos: la parte baja servía como vestidores para los actores y la parte alta funcionaba como escenario. Fueron los pioneros en el

teatro callejero, ya que los carruajes facilitaban el transporte de todo el escenario a cualquier lugar.

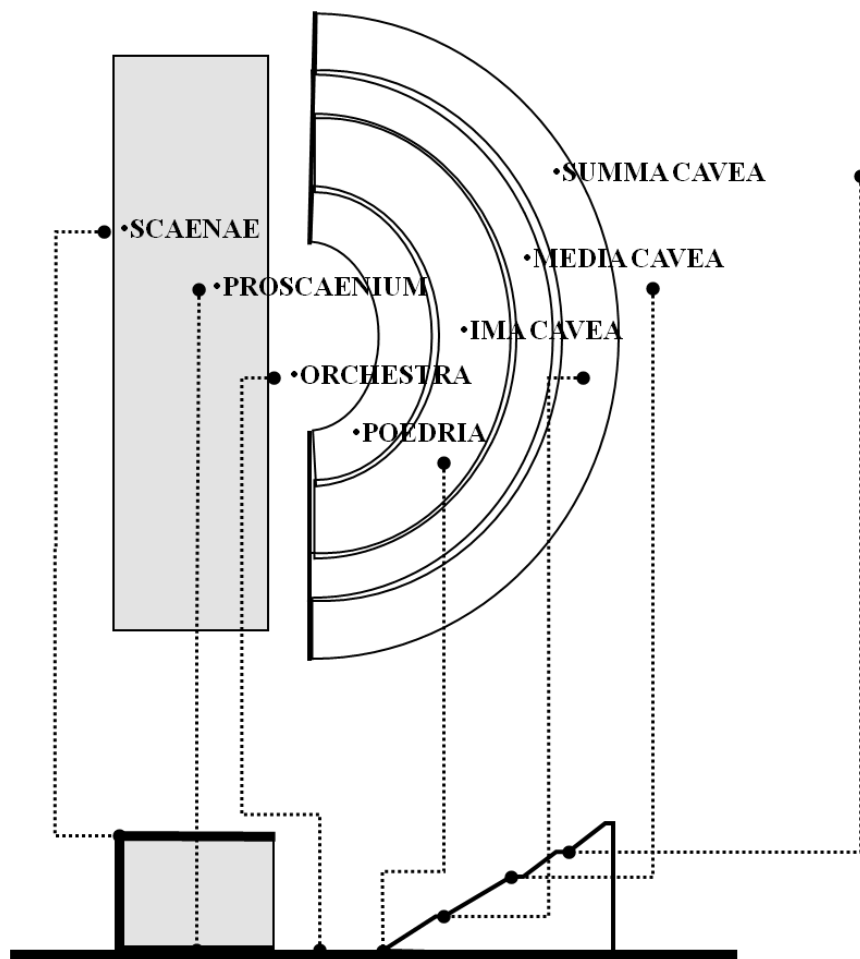
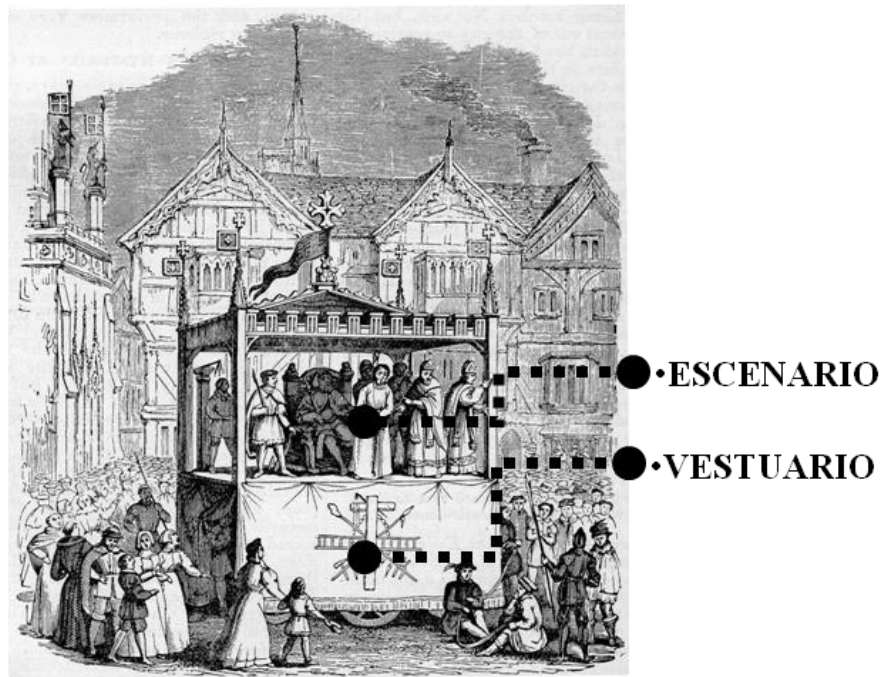

*Figura 10.* Teatro Medieval. Composición de teatro Medieval. Adaptado de “Misterio: las grandes representaciones medievales”. *Literaturaeuropea.es* (s.f). Recuperado de <https://www.literaturaeuropea.es/generos-subgeneros/misterio/>

Después del teatro Medieval, vendría una de las transformaciones más importantes para el teatro, ya que esta sentaría un precedente al convertirse en la tipología más común de teatro en el mundo y que aún sigue presente. El teatro Italiano fue el primero en ser cubierto y cerrado y se enfocaba en la escena y el espectador, ya que el escenario se encontraba elevado por la caja escénica (Ramos, s.f.).



Figura 11. Tipología del teatro Italiano. Relación entre el escenario y el público. Elaboración propia.

Años más tarde se creó el teatro Isabelino, generalmente construido en madera. Este situaba su sala de espectáculo al aire libre o en patios centrales, además contaba con un proscenio prominente haciéndolo muy funcional.

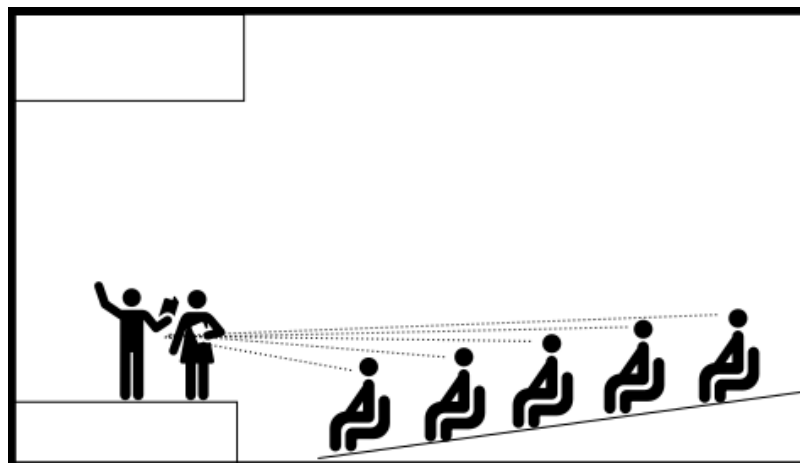

Figura 12. Teatro Isabelino. Forma espacial del teatro Isabelino. Tomado de "Teatro Isabelino". Teatro para jóvenes, (s.f.). Recuperado de <https://sites.google.com/site/parajovenesteatro/home/teatro-isabelino>

En Latinoamérica el teatro no llegaría sino hasta el año 1492 debido a la conquista por parte de los españoles, trayendo consigo muestras y representaciones artísticas propias de su cultura (Rodríguez et al. 2018). Estos mantendrían la tipología de teatro más usada en Europa, la cual era la italiana.

Posteriormente, el teatro Coliseo Ramírez sería el primer teatro de la Nueva Granada el cual fue construido a petición de los soldados españoles y diseñado con una tipología italiana. Después de muchos años pasó a llamarse teatro Maldonado, sin embargo en el año 1892, el teatro pasa a llamarse Cristóbal Colón, nombre que aún conserva. Es el primer teatro en Colombia y uno de los más importantes tanto por su arquitectura, como por su historia (Rivera, 2009).

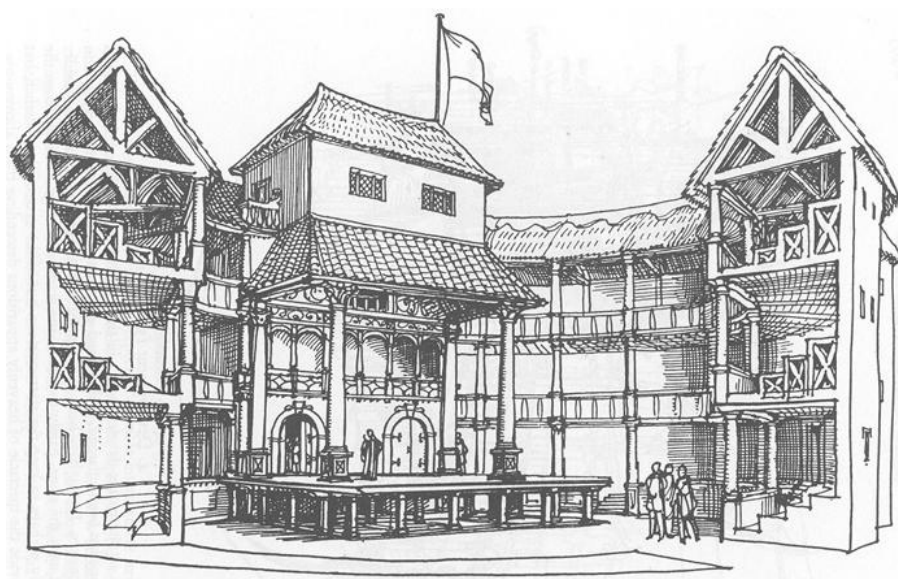
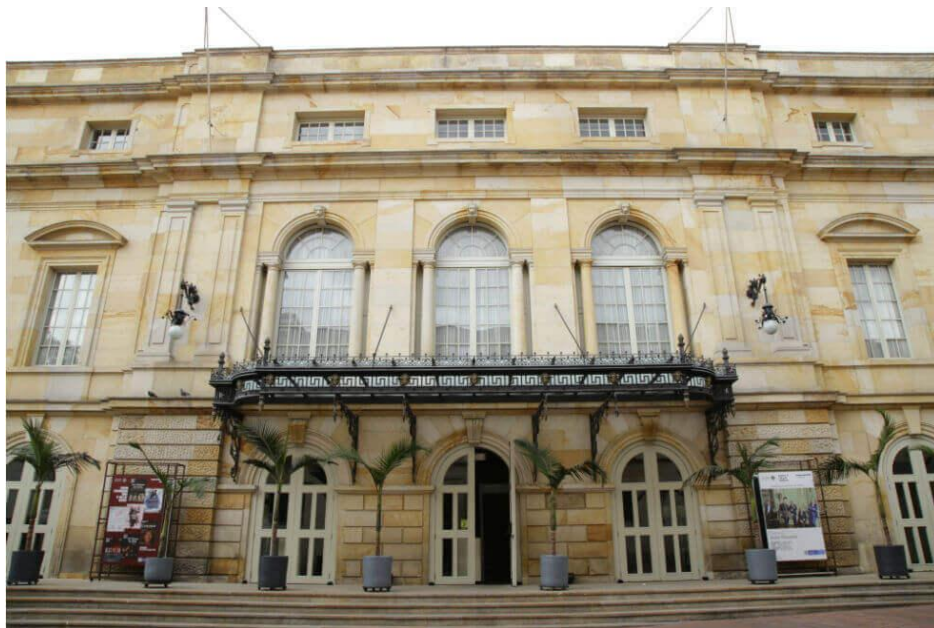

*Figura 13.* Teatro Colón. Fachada del teatro Colón. Tomado de “Redacción Bogotá. Prográmese con los últimos conciertos de la franja "Calle Colón", en el centro de Bogotá”. El Espectador, 2019. Recuperado de [bit.ly/3h44cM0](https://bit.ly/3h44cM0)

En el año 1936, se empieza a construir el teatro San Jorge en la ciudad de Bogotá con una tipología italiana y un estilo decorativo art déco. Dicha construcción duró dos años, por lo que, en 1938, no dieron espera a su inauguración. Ya en los años cuarenta es considerado uno de los mejores teatros de la ciudad, sin embargo, hoy en día, solo quedan recuerdos de lo que en aquel teatro pasaba (Mercado, 2019).



*Figura 14.* Teatro San Jorge. Foto antigua del teatro San Jorge. Adaptado de “Teatro San Jorge Bogotá Arquitecto Alberto Manrique Martín”. C. Páez, (s.f.). Recuperado de <https://co.pinterest.com/pin/542894930076453126>

## 6.2 Antecedentes del Tema a Tratar

### 6.2.1 *Recuperación al teatro San Jorge como espacio académico y de prácticas para la Academia Superior de Artes de Bogotá, Instituto Distrital de Cultura y Turismo, (2000).*

En el año 2000 se creó un proyecto para la recuperación del teatro San Jorge. La Academia Superior de Artes de Bogotá (ASAB) quería restaurar el teatro para que fuera apoyo de sus actividades, sustentando la necesidad académica en ámbitos culturales y sociales por parte del sector donde se encuentra el teatro, como complemento de lo ya existente. El teatro estaría a bajo la dirección del Instituto Distrital de Cultura y Turismo, quienes se encargarían de los temas administrativos y el funcionamiento, además de demostrar la viabilidad y sustentabilidad de este.

Este proyecto tiene como objetivo general:

El proyecto San Jorge genera una dinámica de desarrollo cultural y social que lo convierte en un centro de fomento y promoción de manifestaciones artísticas, fortaleciendo la integración y el desarrollo de proyectos culturales participativos que benefician no solo pedagógicamente a los estudiantes y profesores de la Academia Superior de Artes de Bogotá, sino que también contribuye a la formación socio cultural de la comunidad. (Instituto Distrital Cultura y Turismo [IDCT], 2000, p. 17).

### 6.2.2 *Proyecto Idartes.*

El teatro San Jorge, en el año 2014, es comprado por Idartes con el interés de restaurarlo y ponerlo a funcionar de nuevo (Giraldo 2015):

El Instituto Distrital de las Artes (Idartes) tiene este año el mayor presupuesto que se ha asignado para cultura en la historia de Bogotá: \$128.000 millones. Con este dinero, que representa el 72,9% más del que se le había entregado el año pasado y que arrancó en 2011 con \$6.000 millones, se van a hacer grandes proyectos en infraestructura en la capital: la restauración del Teatro San Jorge en el centro, una nueva Cinemateca Distrital y se construirá la Galería Santa Fe en la Plaza de la Concordia (párr. 1).

Luego de esta compra, no fue sino hasta el año 2016 donde hicieron uso del teatro en una actividad organizada por el Ministerio de Cultura denominada “Encuentro Nacional de Patrimonio, Lugares de la Memoria”, en donde, como ya se mencionó, el teatro San Jorge prestó sus espacios para recibir público. El Instituto Distrital de las Artes (IDARTES, 2017), publicó un archivo de cumplimiento de metas de proyectos para el 2017, en donde el teatro San Jorge se encuentra entre los equipamientos culturales, a los cuales se les debe realizar adecuación, dotación y mantenimiento.

## **6.3 Análisis de Referentes**

### 6.3.1 Teatro Oscense de Granada, España, (1547).

Antiguamente este lugar funcionaba como un claustro, el cual años más tarde lo convertirían en teatro. Tiene una tipología de teatro Italiano y un escenario tipo proscenio.



Figura 15. Implantación del teatro Oscense. Morfología de la manzana con llenos y vacíos, y diferencia de alturas. Elaboración propia

También cuenta con una restauración debido a su antigüedad y una ampliación que se enfoca en crear un espacio de apoyo, teniendo como ejes de implantación la morfología de la manzana y en las alturas las manejan de modo tal que se empalme con el teatro. Hay un gran contraste entre los dos espacios: exteriormente se identifica lo nuevo y lo viejo fácilmente y, en el interior, hay una buena relación entre espacios. En la ampliación, también hubo un tratamiento al espacio público, creando una plazoleta para generar nuevas actividades.

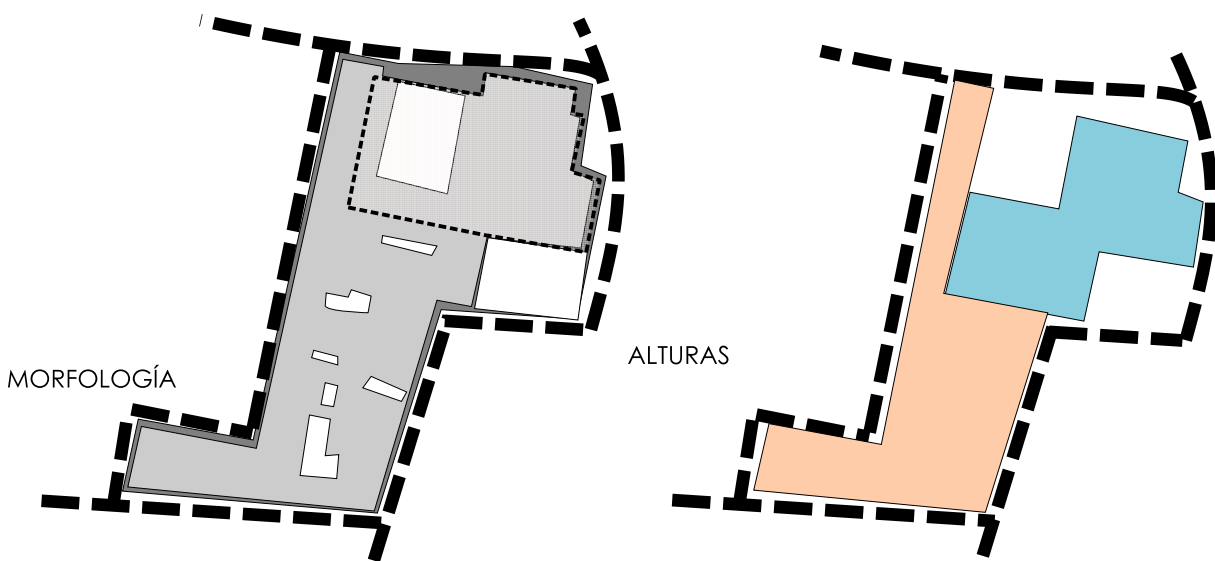

Figura 16. Primera planta del teatro Oscense. Ampliación, tratamiento de espacio público y restauración. Tomado de “Rehabilitación del Teatro Oscense y Claustro Anexo”. ArchDaily Colombia, 2015. Recuperado de [bit.ly/2AMhzQl](http://bit.ly/2AMhzQl)

La ampliación de este proyecto tiene un enfoque claro y es ofrecer algo diferente, más allá de una presentación escénica. Es un espacio polivalente, capaz de transformarse según las necesidades, muy bien acoplado internamente al teatro, además de ser una transición entre el teatro y la plazoleta, siendo un espacio casi obligatorio que recorrer. En cuanto al exterior, nunca buscaron replicar lo ya existente, en cambio hicieron todo lo contrario y diseñaron un elemento que es visible.

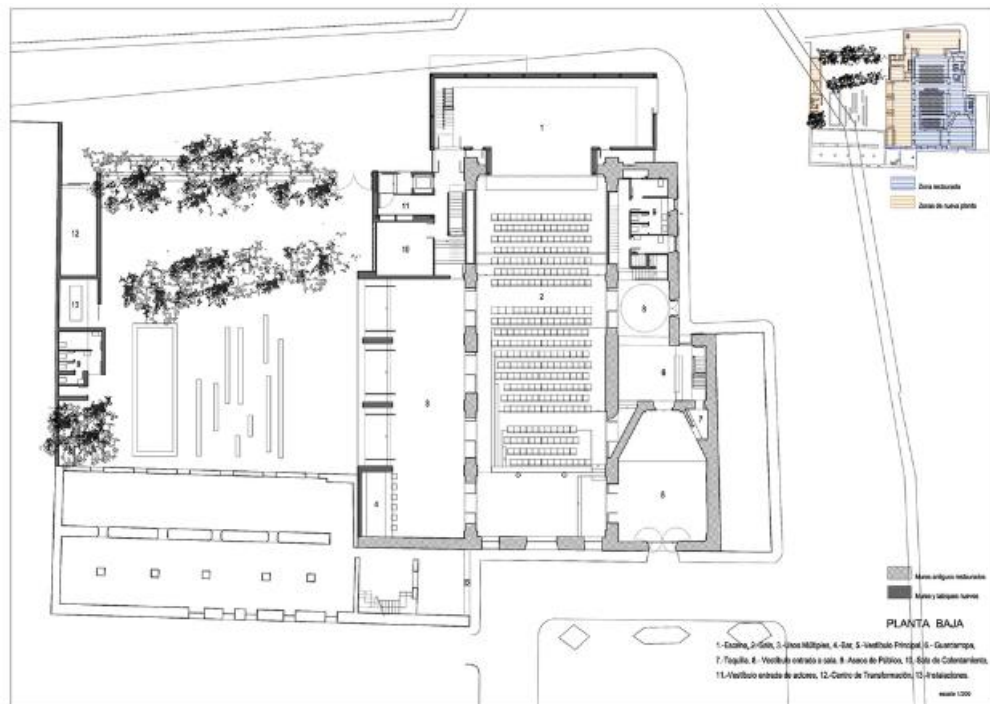

Figura 17. Fotos de teatro Oscense. Contraste en fachadas. Tomado de “Rehabilitación del Teatro Oscense y Claustro Anexo”. ArchDaily Colombia, 2015. Recuperado de [bit.ly/2AMhzQI](https://bit.ly/2AMhzQI)

De este proyecto se extrajeron tres estrategias: la primera, es el manejo de los ejes de la morfología de la manzana y del teatro para la implantación de la ampliación. La segunda, es el manejo de la ampliación como apoyo para la función del teatro. La última fue la accesibilidad, ya que, tanto el teatro como su ampliación, cuentan con un acceso independiente.



Figura 18. Estrategias del teatro Oscense. De izquierda a derecha, manejo de ejes, espacio de apoyo, accesos independientes. Elaboración propia.

### 6.3.2 Teatro Colón de Bogotá, Colombia, (1892).

El Teatro Colón, es el primer teatro en construirse en Colombia, por eso tiene una gran importancia histórica además de arquitectónica. Fue construido con un estilo Italiano, el cual ha sido el más popular en el mundo y su escenario es proscenio. Por su antigüedad ya ha sido restaurado, de manera que se encuentra en muy buena condición.

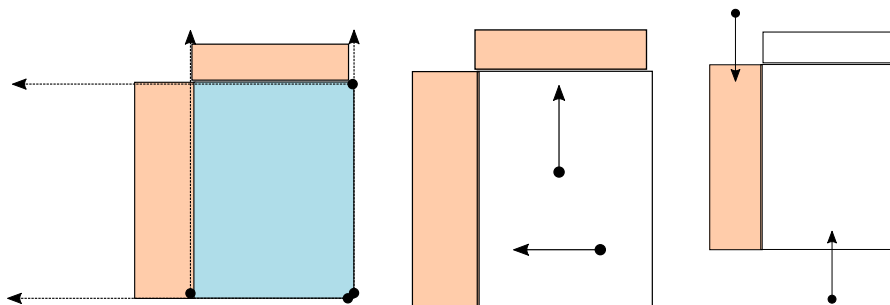
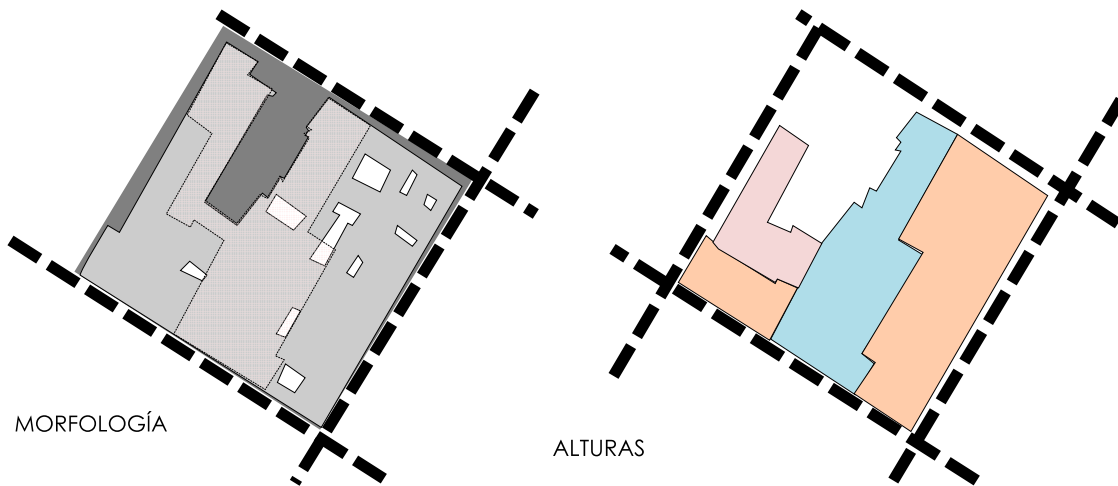

*Figura 19.* Implantación del teatro Colón. Morfología de la manzana con llenos y vacíos, y diferencia de alturas. Elaboración propia

El proyecto de ampliación de este teatro tiene un objetivo claro, el cual consiste en generar más salas para tener más capacidad de público. Por otro lado, ser un espacio de investigación y producción en cuanto a temas artísticos se refiere.

La implantación de la ampliación mantiene los ejes de la manzana y su manejo de alturas y corresponde a los ejes de las alturas del contexto inmediato, por lo tanto, es un proyecto que se acopla bien con el entorno y se adecúa con el ritmo y el escalonamiento en cuanto a diseño. En la esquina liberan el primer piso para hacer más permeable el acceso a un patio central que se genera por la ampliación, ya que tiene forma de “c”.



Figura 20. Renders de la ampliación del teatro Colón. Manejo de alturas y espacios. Tomado de “). Primer Lugar Concurso Internacional: Ampliación del Teatro Colón de Bogotá, Colombia”. ArchDaily Colombia, 2014. Recuperado de [bit.ly/2Uk9LMv](http://bit.ly/2Uk9LMv)

Cada elemento que se maneja en este proyecto de ampliación está pensado para acoplarse a su contexto. Es por eso que se plantea crear un patio central que será público, basados en el concepto de espacios performativos, el cual permite que sea un lugar transformador y de arte, con el fin de que cada actividad allí realizada le dé un propósito. Internamente hay una clara conexión con el teatro Colón, pero externamente se perciben como dos espacios totalmente diferentes.

De este referente se extrajeron tres estrategias: la primera es la centralidad con base en la tipología de la manzana con uso performativo. Le segunda estrategia es el escalonamiento como respuesta a los predios colindantes. La tercera estrategia es la liberación de espacios para permitir permeabilidad en el proyecto.



Figura 21. Estrategias del teatro Colón. De izquierda a derecha, centralidad, escalonamiento, liberación de espacios. Elaboración propia.

### 6.3.3 Facultad de Enfermería Leonardo Álvarez, (2016).

Este proyecto duró un poco más de 20 años en hacerse realidad. Se tuvo que implantar de una excelente manera debido a que se encontraba en un punto de gran valor histórico. Además, se encontraba frente a un recorrido importante dentro de la universidad, el cual conectaba con dos avenidas importantes de la ciudad como lo son la Av. NQS y la Av. El Dorado.

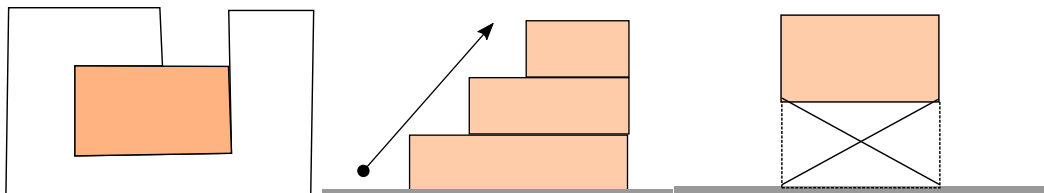
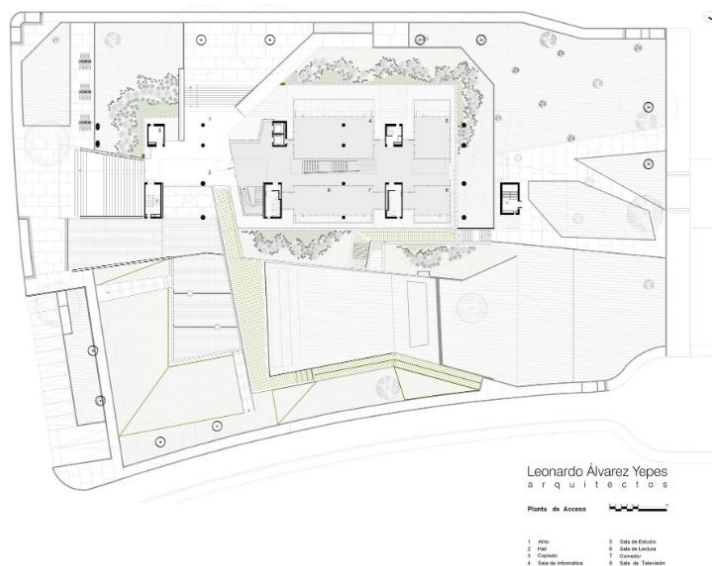

*Figura 22.* Facultad de Enfermería Leonardo Álvarez. Planta de la facultad Leonardo Álvarez. Tomado de “Edificio Facultad de Enfermería Universidad Nacional de Colombia / Leonardo Álvarez Yepes”. ArchDaily Colombia, 2017. Recuperado de [bit.ly/2AK9gV1](https://bit.ly/2AK9gV1)

Tomaron la decisión de levantar el proyecto del suelo para utilizar el menor número de elementos estructurales y así conseguir una mejor relación de visuales, con el fin de generar conexiones con los espacios libres del campus universitario.



*Figura 23.* Fotos de la Facultad de Enfermería Leonardo Álvarez. Manejo de fachadas y espacios libres. Tomado de “Edificio Facultad de Enfermería Universidad Nacional de Colombia / Leonardo Álvarez Yepes”. ArchDaily Colombia, 2017. Recuperado de [bit.ly/2AK9gV1](https://bit.ly/2AK9gV1)

Internamente se encargaron de que el manejo de la luz natural fuera el óptimo, ya que lo aprovechan al máximo al manejar lucarnas en los recorridos verticales. Por otro lado, utilizan concreto color ocre para generar calidez interior y un excelente sistema de ventilación gracias a sus amplios espacios libres.



*Figura 24.* Estrategias de la facultad de Enfermería. De izquierda a derecha, iluminación, graderías, fachada. Tomado de “Edificio Facultad de Enfermería Universidad Nacional de Colombia / Leonardo Álvarez Yepes”. ArchDaily Colombia, 2017. Recuperado de [bit.ly/2AK9gV1](https://bit.ly/2AK9gV1)

De este proyecto se extrajeron tres estrategias: la primera es el manejo de iluminación interna por medio de lucarnas. La segunda es el uso de una plazoleta con gradería, con el fin de

conectar lo externo con el proyecto. La tercera es el uso de listones de madera en la fachada como regulador de la iluminación.

#### 6.3.4 *Centro Cultural Gabriel García Márquez, (2008).*

Este proyecto cuenta con una localización privilegiada, ya que se encuentra en el centro de Bogotá y está rodeado por hitos arquitectónicos. Antes de su construcción funcionaba como parqueadero, para luego convertirse en el centro cultural que es hoy. Su manejo de niveles hace que sus circulaciones sean uno de sus atractivos porque permite transportarse por todo el proyecto de manera fluida.



*Figura 25.* Fotos del Centro Cultural Gabriel García Márquez. Contrastes. Tomado de “Clásicos de Arquitectura: Centro Cultural García Márquez / Rogelio Salmona”. ArchDaily Colombia, 2016. Recuperado de [bit.ly/2YgevEe](https://bit.ly/2YgevEe)

El emplazamiento de este proyecto, ubicado en medio de un sector patrimonial, se hace tan efectivo que no se percibe el contraste. Además, sus recorridos invitan al peatón a ingresar.

De este proyecto se rescataron tres estrategias: el manejo de circulaciones al permitir que las personas en condición de discapacidad transiten libremente. La segunda es la construcción de una plazoleta versátil y funcional. La tercera es el uso de sótanos como galerías para generar dinámicas allí.



*Figura 26.* Estrategias del Centro cultural Gabriel García Márquez. De izquierda a derecha, circulaciones, plazoleta, galería. Tomado de “Clásicos de Arquitectura: Centro Cultural García Márquez / Rogelio Salmona”. ArchDaily Colombia, 2016. Recuperado de [bit.ly/2YgevEe](https://bit.ly/2YgevEe)

## 7. Marco Normativo

### 7.1 Normas Generales

#### 7.1.1 Ley 397/1997.

Es una Ley que dicta todas las normas nacionales en cuanto a patrimonio cultural, además de ser la creadora de lo que actualmente se conoce como Ministerio de Cultura. Uno de los puntos a resaltar habla sobre que “el Estado fomentará la creación, ampliación y adecuación de infraestructura artística y cultural y garantizará el acceso de todos los colombianos a la misma” (art 1). De aquí se puede deducir que es necesario hacer una intervención al teatro San Jorge, no solo por lo importante de su infraestructura, sino también por todo el tema cultural que representa.

Esta ley también busca fomentar la cultura e historia mediante estímulos y así protegerla y conservarla como lo dice el siguiente artículo:

La política estatal en lo referente al patrimonio cultural de la Nación tendrá como objetivos principales la protección, la conservación, la rehabilitación y la divulgación de dicho patrimonio, con el propósito de que este sirva de testimonio de la identidad cultural nacional, tanto en el presente como en el futuro (art. 5, 1997)

El teatro San Jorge es declarado Bien de Interés Cultural, por lo tanto lo acobija esta Ley y, debe ser restaurado, para garantizar su conservación.

## **7.2 Normas Específicas**

### *7.2.1 Dec 606/2001.*

Este Decreto es el que acobijó al teatro San Jorge, ya que hace parte del inventario que este realizó de todo los Bienes de Interés Cultural, además de toda la reglamentación que corresponde.

Se le realiza una ficha de valoración individual al teatro la cual identifica valores artísticos, urbanos, arquitectónicos, ambientales e históricos. Esto indica que el teatro es un Bien de Conservación Integral por lo que “aplica a los inmuebles que cuentan con valores culturales excepcionales, representativos de determinadas épocas del desarrollo de la ciudad y que es necesario conservar como parte de la memoria cultural de los habitantes” (art. 4).

De acuerdo con lo anterior, los inmuebles de Conservación Integral pueden tener obras de intervención como lo son la “restauración, adecuación funcional, ampliación, liberación, mantenimiento, consolidación, reconstrucción parcial, reparación locativa y subdivisión por propiedad horizontal” (art. 6). En cuanto a la ampliación, se puede realizar siempre y cuando “no se alteren los valores morfológicos, tipológicos y demás características de la edificación de conservación” (art. 9).

También se aclara que para poder realizar la ampliación “se debe definir un área de protección en torno a la edificación a conservar, para lo cual, se deben tener en cuenta los elementos ambientales y urbanísticos existentes y en dicha área, no se permiten nuevas edificaciones” (art. 9). Por este motivo se conservará en el predio que se encuentra junto al teatro, sirviendo de conexión y protección para el Bien.

En cuanto a los aislamientos (art. 20), se dicta que no se exigen siempre y cuando se conserve el predio colindante al Bien patrimonial.

Los sótanos se pueden construir siempre y cuando sean en ampliaciones aisladas, donde por lo menos debe haber 5 metros de distancia con respecto a la edificación que se quiere conservar.

En cuanto a voladizos por parte de la ampliación, se puede desarrollar siempre y cuando no afecte al Bien patrimonial (art. 22).

#### *7.2.2 Dec 187/2002.*

El tratamiento del lote es de Consolidación. Su actividad es comercial y de servicios, además de estar en una zona de comercio cualificado.

En este Decreto se estipula que en el predio no se exigen antejardines debido a la tipología de lote y al sector en el que se encuentra.

El índice de construcción es de 4.5 % y el índice de ocupación de 0.75%.

## 8. Aspectos Metodológicos

### 8.1 Investigación Cualitativa

#### 8.1.1 *Fase I, Idea.*

Se quiere proponer una restauración al teatro San Jorge que se complemente con una ampliación, en donde el interés principal será la cultura y el apoyo hacia el sector. Se generarán nuevas dinámicas que servirán para ayudar a las existentes.

La restauración buscará revitalizar el teatro, devolviéndole todos esos atributos que tuvo y potenciando los que aún conserva. En cuanto a la ampliación, se diseñará con el fin de crear más cultura en un sector que se volvió muy comercial.

#### 8.1.2 *Fase II, Planteamiento del problema.*

El teatro San Jorge se encuentra en abandono desde el año 1997, lo que ha causado un deterioro dentro y fuera del mismo; además de convertirse en hogar de consumidores de estupefacientes, el sector donde se ubica se ha ido marcando por la delincuencia, haciéndolo un lugar poco atractivo para visitar, después de haber sido un lugar que fue hito y de gran relevancia no solo en el barrio San Victorino, sino en todo Bogotá.

### 8.1.3 *Fase III, Inmersión inicial en el campo.*

Dentro del teatro podemos ver cómo los años de abandono lo han dejado en condiciones deplorables con algunas patologías a simple vista, la notable ausencia de la silletería, además de la mutilación del palco, el cual era uno de los referentes principales del teatro.

En el contexto del lugar donde se ubica el teatro se evidencian fácilmente problemas de drogadicción e indigencia, además de un notorio deterioro en el paisaje urbano del sector. En su contexto inmediato encontramos un parqueadero en desuso que puede servir como vacío dentro de la manzana y ahí generar alguna actividad.

### 8.1.4 *Fase IV, Concepción del diseño de estudio.*

Para determinar el estado del teatro, requerimos de un levantamiento patológico para encontrar e identificar el grado del deterioro en el que se encuentra. Al conocer cada patología, también se conocerá la manera de reparar y proceder frente a cada una de ellas. También debemos conocer la normativa para poder realizar la construcción de la ampliación. Por otro lado, conocer muy bien el contexto para saber cómo funciona el lugar, respecto a la implantación y los usos.

#### *8.1.5 Fase V, Definición de la muestra inicial del estudio y acceso a esta.*

Para la muestra es necesario saber lo que piensan los residentes y trabajadores del barrio San Victorino, además de conocer la historia del teatro y tener en cuenta la importancia que tuvo en Bogotá. Se hace un estudio del contexto, enfocándonos en actividades culturales y educativas que se realizan en la localidad y, de esta forma, ver falencias y oportunidades frente a lo propuesto.

#### *8.1.6 Fase VI, Recolección de datos.*

Debido a la problemática vivida en el sector al día de hoy, las personas que transitan estas calles quieren ver un cambio. Algunos residentes aún recuerdan aquella época en la que funcionaba el teatro y les gustaría volver a verlo de nuevo con vida, ofreciendo cultura y entretenimiento.

San Jorge sigue siendo un teatro importante para la capital de la República, incluso poseído por el deterioro, este fue considerado Bien de Interés Cultural y posee una ficha técnica en donde está declarado de Conservación Integral, lo que quiere decir que posee características muy importantes tanto arquitectónicas como urbanas, además de ser un hito cultural en Bogotá.

El barrio San Victorino tiene un uso de suelo muy comercial, dándole un dinamismo al sector y atrayendo personas. También se encontraron puntos educativos cerca al teatro, los cuales pueden ser importantes en cuanto a cultura se refiere.

### 8.1.7 *Fase VII, Análisis de los datos.*

Una restauración le cambiaría la imagen al teatro y quizá se logre revitalizar, pero solo hasta que se realice esta intervención, no se lograrían mejorar las condiciones tanto del teatro como las del barrio. El teatro posee características que lo hacen único, por eso su restauración debe respetar cada elemento existente para conservarlo y tratar de recuperar lo que le han robado sin llegar a realizar un falso histórico. Existen centros educativos en el sector, todos estos sin una conexión cultural, pero sí rodeados de comercio y otras dinámicas totalmente diferentes a lo educativo.

### 8.1.8 *Fase VII, Elaboración del reporte de resultados.*

En el teatro San Jorge encontramos patologías físicas, químicas, biológicas, mecánicas e indirectas, las cuales lo han llevado a su deterioro y es por eso que se requiere una pronta restauración. Por otra parte, internamente el teatro no cuenta con ningún tipo de red, ya que fue saqueado lo poco que poseía después de su abandono, entonces reintegrarlas sería de vital importancia.

Todos los equipamientos existentes cercanos al teatro San Jorge no cuentan con ninguna relación debido a su índole. Cada uno de ellos tiene diferentes enfoques, aunque un equipamiento de fortalecimiento cultural sería de utilidad para todos estos.

Para lograr una revitalización del teatro es necesario, no solo restaurarlo, sino también transformar su contexto y cambiar la imagen existente, manteniendo algunas dinámicas del sector, pero a su vez devolviendo la cultura que alguna vez existió.

## **8.2 Proyectual**

Para realizar el proyecto de restauración y ampliación del teatro San Jorge, Idartes, que es el actual dueño, cuenta con 28 mil millones de pesos que serán utilizados para mejorar la infraestructura del teatro y revitalizarlo, en conjunto con la ampliación.

Para dicho fin se deben iniciar reparaciones locativas del teatro, haciéndolo foco de atención y el principal atributo del proyecto, retornando todas esas características de las que fue despojado. Además, se tiene conocimiento de las patologías presentes dentro y fuera de él, las cuales serán las primeras en ser tratadas.

En cuanto a la ampliación es necesario conocer a la población del sector, tanto residente como flotante, para proyectar la capacidad de personas, que puedan acceder a las actividades que se prestarán en el teatro y la ampliación.

Para adquirir los predios que son necesarios para la ampliación del teatro se deberán expropiar, ya que son privados y fundamentales para cambiar la imagen del sector.

Es indispensable para ejecutar el proyecto que se tenga en cuenta el estado en el que se encuentra el teatro. Por este motivo, la primera fase se enfoca en la restauración y reforzamiento estructural, para que la ampliación no lo afecte. Después se realizará la excavación y se

construirá el sótano de la ampliación, con el fin de continuar con el reciclaje del edificio que fue del teatro. Aquí se utilizará la estructura existente, pero se liberarán algunos muros para darle otra función y diseño. Al mismo tiempo, se debe ir construyendo el bloque de formación, ya que este se implanta sobre el edificio a reciclar. En la misma línea, se construirá el bloque de la cafetería y biblioteca, para finalizar con la construcción de la plazoleta con todo el nuevo espacio público.

### **8.3 Programa de Necesidades**

El proyecto está dividido en 5 elementos, siendo el teatro San Jorge el más importante, donde además de seguir cumpliendo la función por la que fue construido, se ubicará la parte administrativa entre el piso 3er y 4to piso. En el bloque de formación se ubican todos los salones y baños del proyecto de ampliación. En otro bloque se sitúan la biblioteca y la cafetería que da al primer piso, además de tener una cubierta transitable con un jardín. En el sótano estarán ubicados algunos salones de música y la galería, además de la parte de servicios de la ampliación. Por último, en el bloque de conexión y transición, estarán ubicados los camerinos, bodegas y espacios de reunión de los estudiantes.

Tabla 1.

*Programa arquitectónico.*

<b>Programa Arquitectónico Escuela de Artes Plásticas, música y Artes escénicas</b>		
<b>ADMINISTRACION GENERAL</b>		
Esta referido a los lugares en donde se realizan las gestiones internas como externas a la institución. Un lugar ampliamente seguro con sistemas de vigilancia y monitoreo.		
RECEPCION	49,40	M2
SALA DE ESPERA	49,40	M2
BAÑOS HOMBRES Y MUJERES	27,75	M2
DIRECCION GENERAL DE LA INSTITUCION	34,15	M2
BAÑO DIRECCION	4,00	M2
AREA CONTABLE, ADMINISTRATIVA Y DIFUCION	84,91	M2
<b>TOTAL M2 ADMINISTRACIÓN GENERAL</b>	<b>249,61</b>	<b>M2</b>
<b>SALA DE USOS MULTIPLES</b>		
Son servicios destinados a eventos culturales. Están dirigidos al público en general. Pueden ser programados como parte del trabajo de extensión de la escuela. Se realizaran trabajos para difusión de la cultura, a la cual se la debe entender como una nueva cultura donde se el disfrute y encuentran las nuevas posibilidades que les brindan las nuevas formas de expresión artísticas.		
DESCUBIERTO	514,92	M2
SALÓN DE ARTES (plásticas, pintura, escultura)	87,16	M2
AULAS TEÓRICAS	114,40	M2
LOBBY INGRESO	101,10	M2
TAQUILLA	15,17	M2
DEPOSITOS	53,76	M2
BAÑOS HOMBRES Y MUJERES	114,66	M2
SALA DE BASURA	10,00	M2
LOCALES COMERCIALES	83,90	M2
LIBRERÍA	36,67	M2
SALA DE LECTURAS	71,12	M2
CUARTO DE SEGURIDAD Y CONTROL	15,00	M2
TABLEROS ELECTRICOS	8,00	M2
BAR (opcional estudiantes – personal) – 50 M2	49,52	M2
SALAS DE TUTORIAS	75,07	M2
CAMERINOS	35,52	M2
SALA O GALERIA DE EXPOSICION	261,99	M2
<b>TOTAL M2 ESCUELA</b>	<b>1897,57</b>	<b>M2</b>

Nota: Elaboración propia

## 9. Análisis Urbano Arquitectónico

Se hizo un análisis en el barrio San Victorino y en primera medida se estudiaron los llenos y vacíos de este sector. Encontramos que todas las manazas cuentan con grandes espacios vacíos, ya sea porque son parqueaderos o porque son patios centrales.

En la parte vial, dos de los límites del barrio son vías arteriales como la calle 13 y la avenida Caracas, aunque estas en ocasiones se encuentran llenas de desechos. Sus otros dos límites son vías locales: la carrera 18 y la calle 16. La carrera 15, la cual se encuentra frente al teatro San Jorge, está deteriorada.

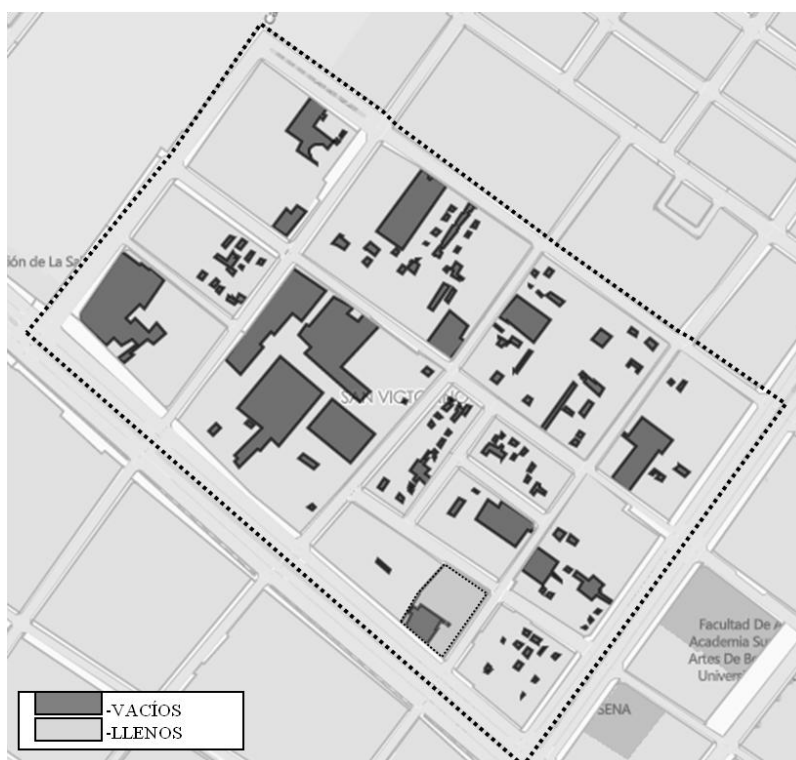

*Figura 27.* Llenos y vacíos. Llenos ya vacíos del barrio San Victorino. Adaptado de “Barrio San Victorino”. Mapas Bogotá, 2019. Recuperado de <https://mapas.bogota.gov.co/>

El uso del suelo que más predomina en los primeros pisos dentro del sector es el comercial. Esto es lo que mueve al sector y atrae diariamente personas. Existe también un uso industrial, pero este es a pequeña escala y no afecta a los pocos residentes del barrio. La inseguridad es notable, ya que después del desalojo del Bronx, muchas de las personas que allí habitaban, se trasladaron a este punto.



*Figura 28.* Usos del suelo. Usos del suelo del barrio San Victorino. Adaptado de “Barrio San Victorino”. Mapas Bogotá, 2019. Recuperado de <https://mapas.bogota.gov.co/>

Dentro de su tipología de trazado, todo es regular simple. El barrio San Victorino tiene una característica residencial de loteo sin antejardín y una manzana con tipología no residencial de complejo empresarial.



Figura 29. Tipo de lotes. Lotes sin antejardín y complejos empresariales del barrio San Victorino. Adaptado de “Barrio San Victorino”. Mapas Bogotá, 2019. Recuperado de <https://mapas.bogota.gov.co/>

Las alturas que predominan en el barrio San Victorino son entre 2 y 4 pisos. Sin embargo, existen edificios que superan esta altura. También el promedio de altura por piso es de 3 metros, con pocas excepciones de 4 metros.

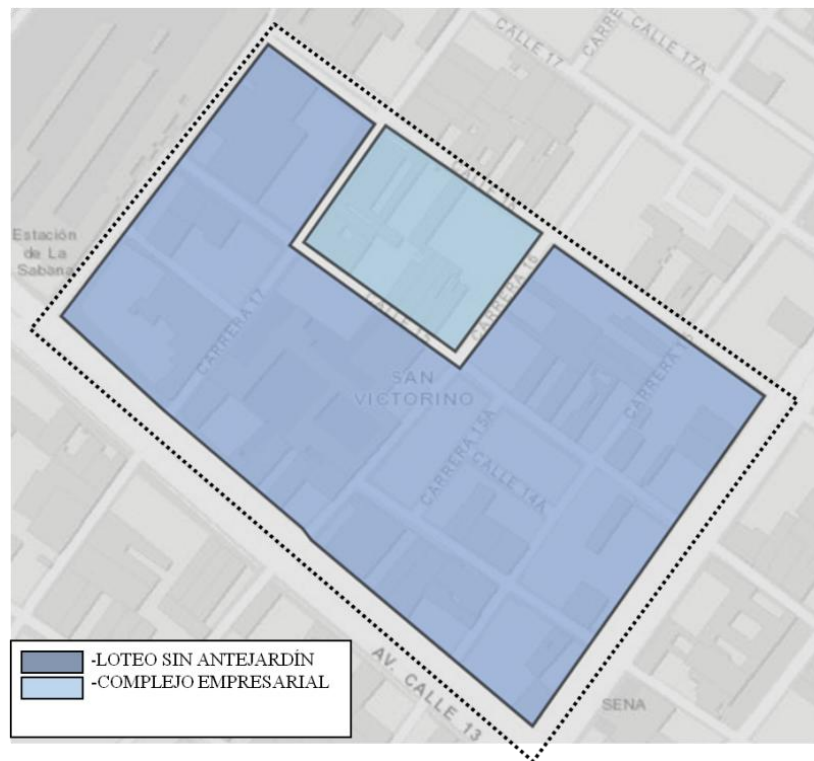

Figura 30 Alturas predominantes. Alturas que predominan del barrio San Victorino. Adaptado de “Barrio San Victorino”. Mapas Bogotá, 2019. Recuperado de <https://mapas.bogota.gov.co/>

Para llegar al barrio San Victorino, más exactamente al teatro San Jorge, existen dos vías arteriales las cuales poseen estaciones de Transmilenio como La Sabana y la estación Avenida Jiménez. También hay tres paraderos del SITP los cuales se encuentran uno frente a la estación De La Sabana, otro a su costado por la carrera 18 y el último en la carrera 17. Esto facilita el traslado hacia ese punto de la ciudad por medio del transporte público.

Por otra parte, si se quiere llegar en carro particular, alrededor del teatro existen 5 parqueaderos públicos con gran capacidad, brindando este servicio para todo aquel que visite el sector.

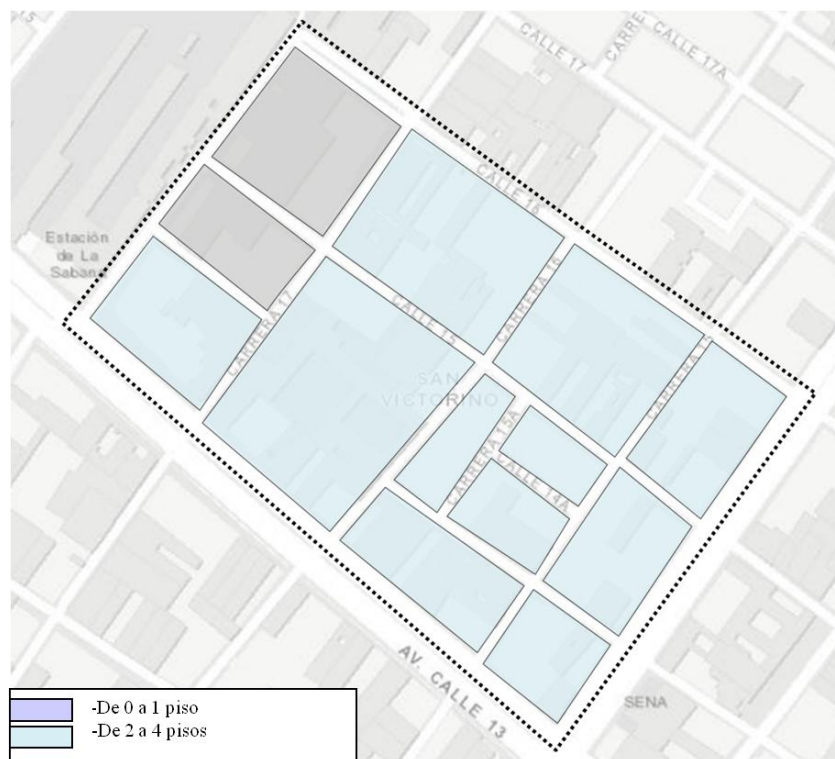

Figura 31. Movilidad. Movilidad en el barrio San Victorino. Adaptado de “Barrio San Victorino”. Mapas Bogotá, 2019. Recuperado de <https://mapas.bogota.gov.co/>

Cabe destacar que el teatro San Jorge se encuentra ubicado cerca a tres equipamientos importantes de formación artística. Uno de estos es un proyecto que está pendiente por realizar, el cual se llamará Bronx Distrito Creativo, en el que se contará principalmente con una renovación urbanística, enfocado en una economía artística y que, al mismo tiempo, ofrezca espacios de enseñanza y de negocios. Otro equipamiento es la Academia Superior de Artes de Bogotá, la cual hace parte de la Facultad de Artes de la Universidad Distrital. Por último, está la Escuela Taller de Bogotá, que es otro espacio de formación artística, siendo otro complemento para el teatro San Jorge. En ese sentido, el proyecto podrá ser apoyo y conexión para dichos equipamientos, fortaleciendo todo el tema artístico y cultural del sector.

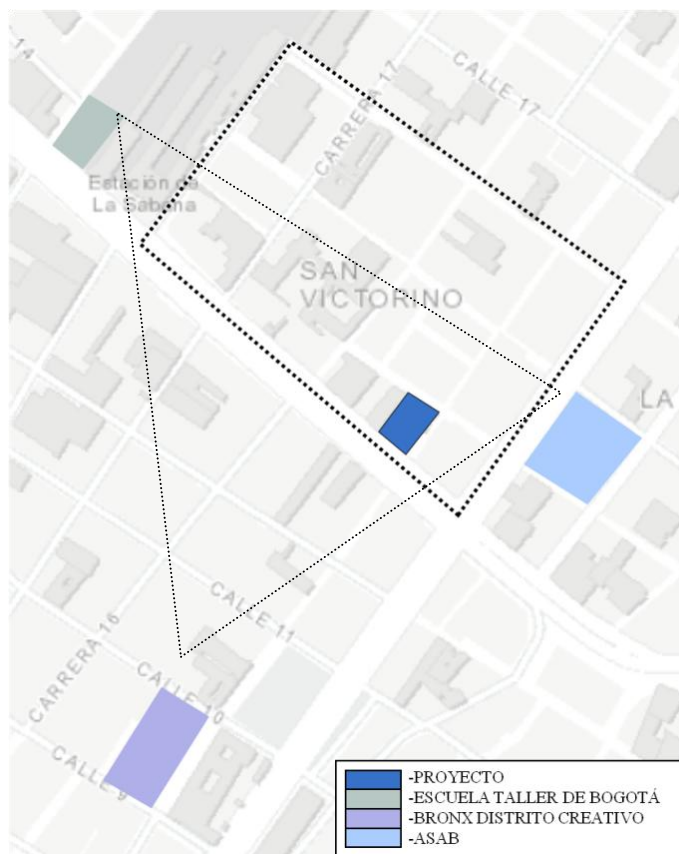

*Figura 32* Relación de equipamientos. Equipamientos de formación artística cerca al teatro San Jorge. Adaptado de “Barrio San Victorino”. Mapas Bogotá, 2019. Recuperado de <https://mapas.bogota.gov.co/>

### 9.1 Plan Parcial de Renovación Urbana “La Sabana”.

Este plan parcial es un proyecto que busca redensificar el barrio San Victorino y, del mismo modo, se desarrollará una renovación urbana necesaria para este sector de la ciudad. Contará con vivienda de interés social y prioritario para aproximadamente 6.000 familias, además tendrá un hotel, oficinas y comercio. Por último, se mejorarán las vías y el espacio público, cambiando la imagen que tiene.

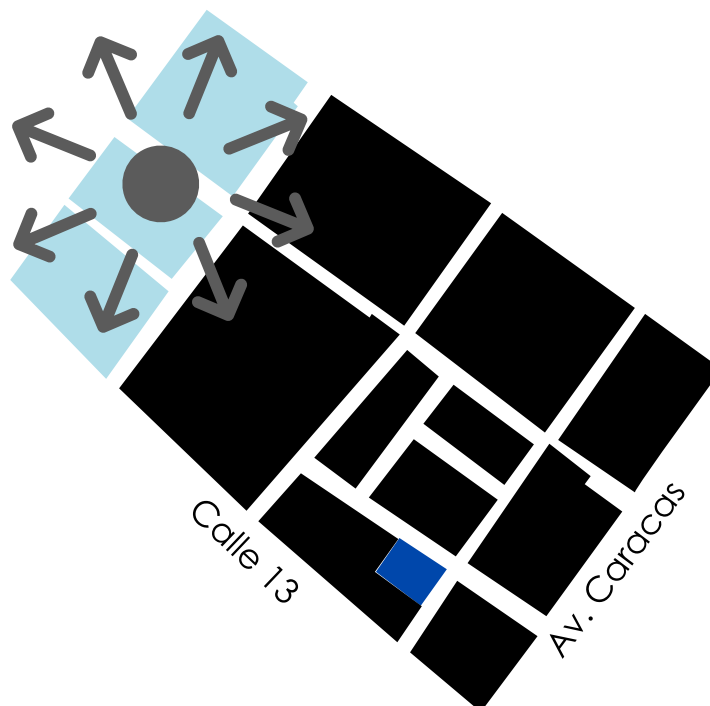

*Figura 33.* Plana Parcial La Sabana. Localización Plan Parcial La Sabana. Elaboración propia.



*Figura 34.* Plan Parcial Estación Sabana .Render del Plan Parcial Estación Sabana. Tomado de “Plan Parcial de Renovación Urbana La Sabana”. Secretaria Distrital de Planeación (s.f). Recuperado de [bit.ly/2zg5imP](https://bit.ly/2zg5imP)

## 10. Criterios de Intervención

La restauración del teatro San Jorge busca recuperar y conservar todo el estilo art déco que posee, con el fin de revitalizarlo y traer de nuevo la cultura artística a un sector en donde ahora predomina el comercio.

Para que la revitalización del teatro funcione, necesita más que solo la restauración, ya que el sector ha cambiado y en su día a día se vivencian otras dinámicas. Por esta razón se proyecta la ampliación y, para esto, se tomarán 4 predios: uno de ellos es un parqueadero abandonado. Otro fue hace un tiempo parte del teatro y ahora es una bodega contigua. Los otros dos son almacenes y ninguno de ellos es de conservación.

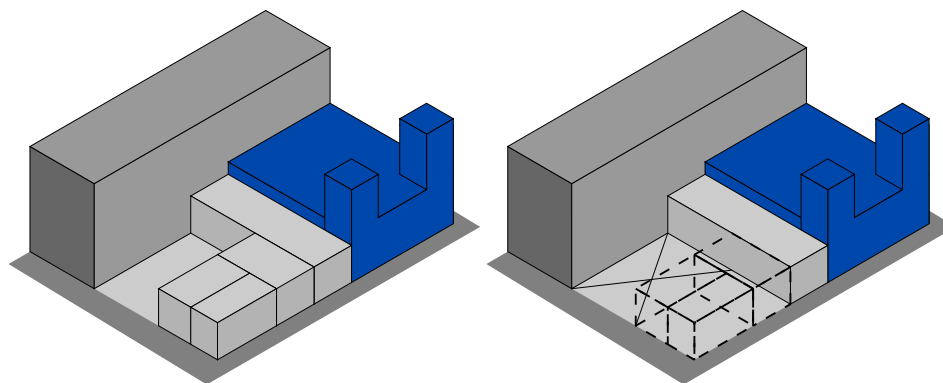

*Figura 35.* Criterio de implantación. Predios a tomar para la ampliación al teatro San Jorge. Elaboración propia.

Ese vacío del parqueadero se mantendrá para no cambiar la morfología de la manzana, la cual tendrá una intervención para espacio público que también es escaso dentro del barrio San

Victorino. Este espacio público se convertirá en una plazoleta que se conecta con la calle 13, permitiendo una accesibilidad y visibilidad hacia el proyecto e invitando al peatón a ingresar.

Al diseñar dicha plazoleta se perdía espacio importante para la generación de otras actividades. Es por eso que se decidió enterrar parte del proyecto y así crear un sótano funcional.

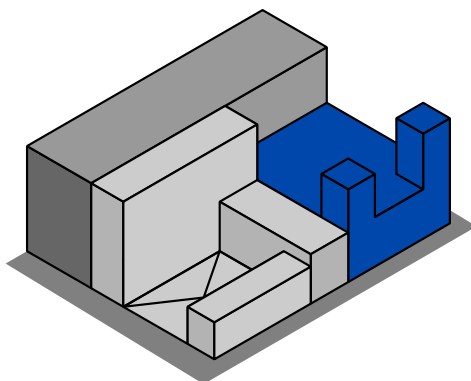

*Figura 36* Criterio de implantación. Alturas para la ampliación al teatro San Jorge. Elaboración propia.

En el espacio de los predios restantes se crearán nuevas salas y espacios, todos con un enfoque claro que es el de la formación artística. Las alturas que se manejan responden a las alturas de su contexto, generando un escalonamiento en el proyecto. El edificio con más altura en el proyecto se acopla con su contexto, además de brindar más espacio útil y aprovechable.

En cuanto al tramo de la carrera 15, vía que es de baja circulación, se le dará un nuevo tratamiento, con el fin de ampliar el paso peatonal frente a la fachada del teatro San Jorge, generando masas arbóreas para cambiar también su imagen.

Se tendrá en cuenta el Plan Parcial de Renovación Urbana “La Sabana”, ya que, al generar vivienda, aumentará la población residente del barrio San Victorino y esta podrá dar uso al programa de actividades que ofrecerá el teatro con su ampliación.

## 11. Planteamiento del Proyecto

### 11.1 Propuesta Urbana

Se identificaron dos secciones de vías poco transitadas que favorecerán al teatro mediante una intervención del espacio público, las cuales son la sección de la carrea 15 entre calle 13 y calle 14, justamente frente al teatro, y la sección de la calle 14 entre carrera 15 y carrera 15ª, la cual está costado derecho del teatro. También se creará una plazoleta en el espacio que funcionó como parqueadero, el cual servirá como escenario o espacio para actividades propuestas por Idartes y la Cinemateca Distrital.



*Figura 37.* Vista aérea del proyecto. Nuevo tratamiento a espacios existentes. Elaboración propia.

### 11.1.1 Estructura funcional.

El proyecto funciona con tres elementos importantes: el primero es el teatro catalogado como ente principal, ya que es el que posee una historia cultural; el segundo elemento es la ampliación, ya que ofrecerá programas de formación artística ligada con el teatro y, por último, está el elemento de transición entre el teatro y la ampliación, el cual será el punto obligatorio de tránsito entre los dos primeros elementos.

Otra parte importante dentro del proyecto es la plazoleta, ya que es el punto articulador entre el espacio público y el proyecto. Este lugar libre se abre hacia la calle 13 permitiendo el acceso peatonal y el ingreso a la ampliación, al teatro y al sótano.

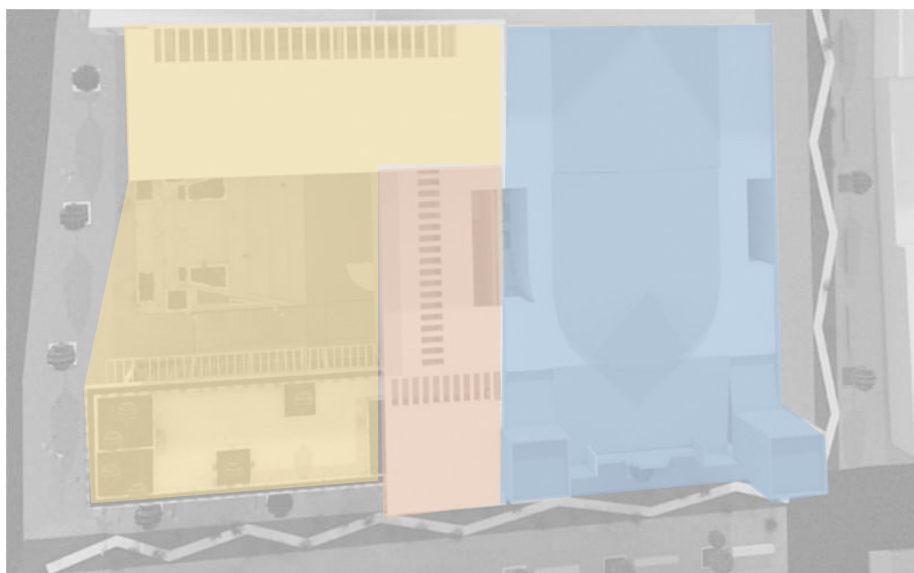

*Figura 38.* Elementos principales del proyecto. Los elementos señalados son de izquierda a derecha, ampliación, espacio de transición y teatro San Jorge. Elaboración propia.

Por otra parte, a manera de conectividad con los otros equipamientos, hay ejes existentes marcados por las vías que se encuentran cerca al teatro. De la Escuela Taller de Bogotá hacia el teatro San Jorge, se puede llegar recorriendo la calle 13 hacia el occidente. Desde la propuesta del Bronx Distrito Creativo hacia el teatro, se puede llegar caminando desde la carrera 15 hacia el norte. Por último, desde la ASAB se accede al teatro por la calle 14. Todos estos ejes se manejan de forma tal que sean espacios que marquen un recorrido artístico urbano, ya sea en muros o en el suelo. Sobre estos mismos ejes se plantea cambiar el uso de los establecimientos comerciales que existen en la zona, en donde su enfoque de venta de artículos artísticos mantenga la dinámica comercial del sector.

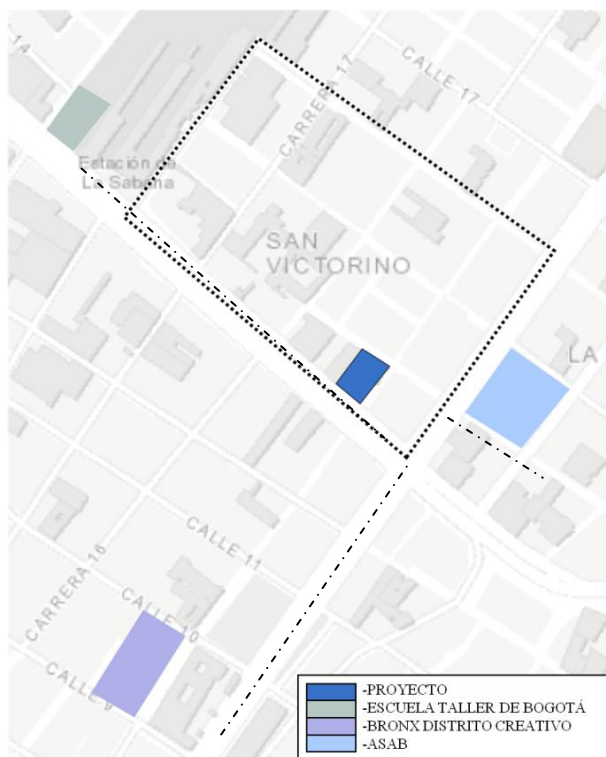

*Figura 39.* Ejes conectores para los equipamientos. Conexión de los equipamientos con el teatro San Jorge. Adaptado de “Barrio San Victorino”. Mapas Bogotá, 2019. Recuperado de <https://mapas.bogota.gov.co/>

### 11.1.2 Estructura de movilidad.

En el proyecto se modificarán dos tramos de las vías que circundan al teatro, las cuales se les dará un cambio de uso transformándolos en ejes peatonales con puntos de permanencia. Esto se hace con el fin de favorecer la imagen del sector y del teatro, fortaleciendo la movilidad peatonal. Actualmente son vías en mal estado y poco transitadas, por lo tanto su cambio de uso no afectaría la movilidad vehicular.



Figura 40. Fotos actuales de carrera 15 y calle 14. Estado actual de las vías. Tomado de “Street View”. Google Maps, 2018. Recuperado de <https://www.google.com/maps/@4.6064251,-74.0803288,17z>

Con la propuesta se quiere hacer énfasis en las zonas verdes, ya que puntualmente el barrio San Victorino solo cuenta con 3.2 metros cuadrados, por lo que sería una propuesta más ecológica.

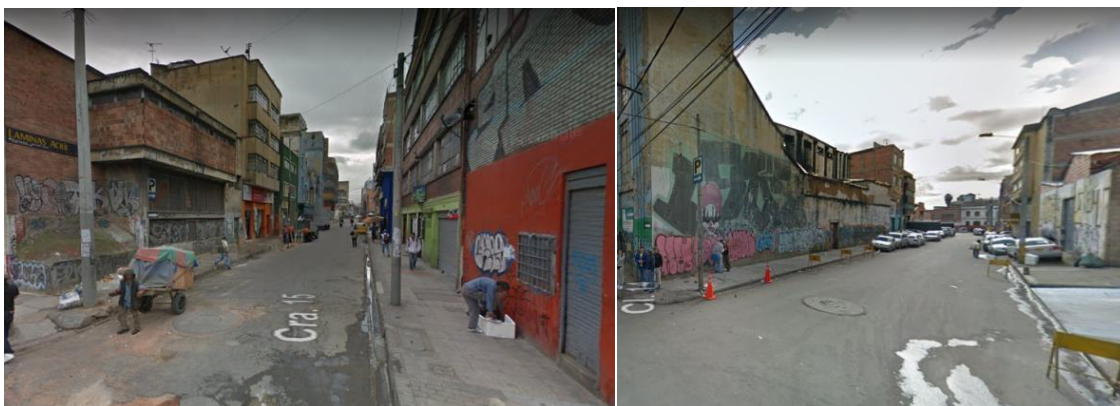

Figura 41. Espacio público. Se muestra el cambio de uso de la vía el proyecto. Elaboración propia

Con esta propuesta de cambio en las vías para que las personas que posean vehículo particular puedan acceder al teatro, se hará por la calle 14; cambia el flujo vial, pero el acceso a parqueaderos de la zona no se afecta, además existirá más de una oferta.

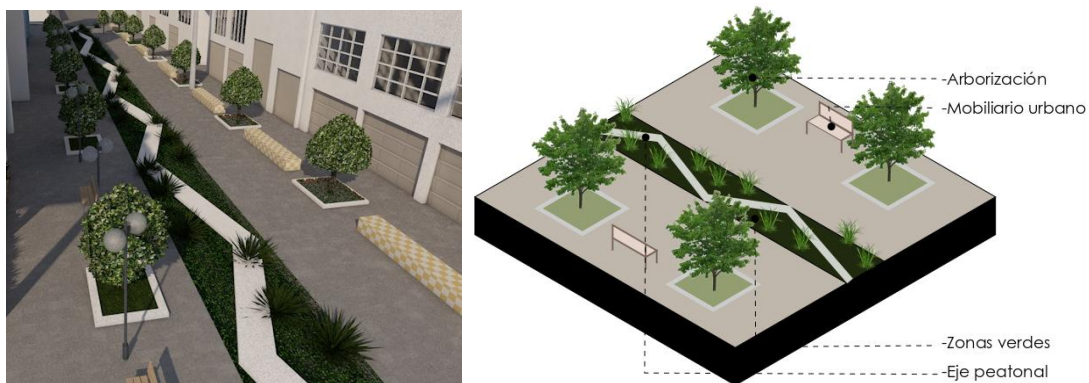

Figura 42. Nuevo sentido vial. Se muestran el cambio del sentido vial. Elaboración propia

### 11.1.3 Estructura de espacio público.

Se le dará un tratamiento nuevo a los andenes de toda la manzana donde se encuentra el teatro, con el fin de cambiar su imagen, resaltar los atributos y su ampliación. El cambio de uso de las dos vías vecinales generará nuevos recorridos peatonales o ejes, donde habrá más interacción peatonal. La conectividad se maneja mediante la arborización propuesta, ya que sobre la calle 13 también habrá una intervención.

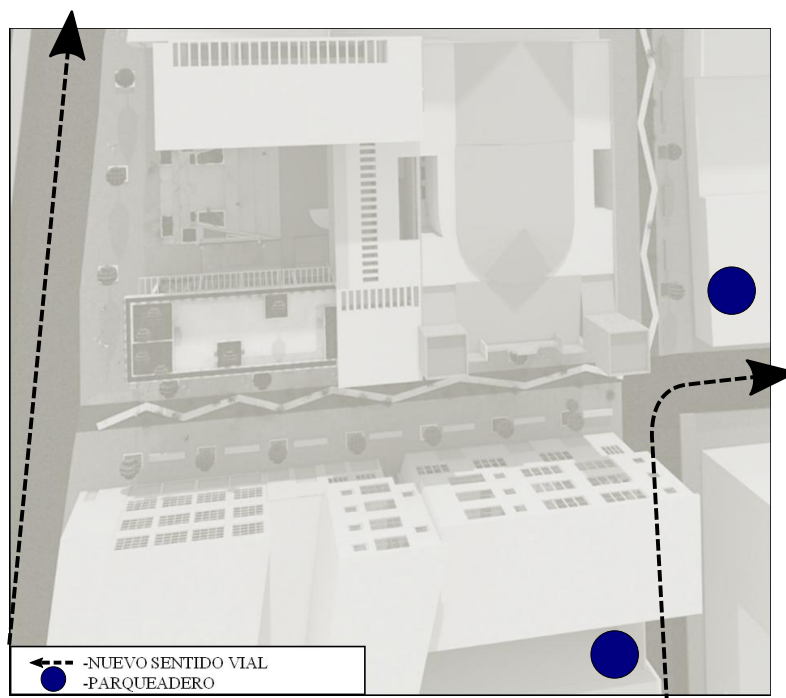

Figura 43. Espacio público. Se muestra el cambio de uso y nuevo tratamiento a la manzana donde se encuentra el proyecto. Elaboración propia

La plazoleta que se proyecta es similar a la estructura de un teatro, ya que tiene su escenario y una gradería para poder disfrutar de las muestras artísticas al aire libre ofrecidas por Idartes, tanto en el día como en la noche. Esta será el foco del espacio público que se propone en

el proyecto, ya que ahí, además de realizar actividades, también será un lugar de permanencia.

Su función también es conectar el espacio público con el proyecto.



Figura 44. Plazoleta. Se muestra el espacio público que genera la plazoleta. Elaboración propia.

#### *11.1.4 Estructura ambiental*

Tanto en la plazoleta como en los nuevos espacios peatonales se ubicarán arboles de un tamaño mediano, para no afectar las visuales del sector mientras se transita, pero si decorarán el espacio público. En la plazoleta también habrá materas para adornar y darle un metro más de zonas verdes al barrio San Victorino.

Por otro lado, se manejará una cubierta verde transitable, ubicada de tal manera que pueda observarse desde este punto de la ciudad y hasta los cerros orientales. Esto también se podrá hacer desde el edificio más alto de la ampliación.



*Figura 45.* Árbol carbonero. Especie de árbol que será usado en el proyecto. Tomado de “Las 20 especies de árboles aptas para plantar en el espacio público de Bogotá”. Jardín botánico de Bogotá, 2018. Recuperado de [bit.ly/2YhGBi8](https://bit.ly/2YhGBi8)

Debido a su tamaño y belleza, el árbol carbonero será el que adornará las alamedas propuestas, por lo que se mejorará la imagen y percepción del recorrido por este sector. Serán un pequeño pulmón en medio de la contaminación que se registra en ese sector por el alto flujo de carros, tanto en la calle 13 como de la Av. Caracas.



*Figura 46.* Espacio público. Manejo de los árboles carbonero en el proyecto. Elaboración propia.

## 11.2 Propuesta Arquitectónica

En el proyecto se respetó tanto la importancia del estilo decorativo del teatro San Jorge, como su historia cultural. Basados en esta idea y en los referentes teóricos, se realizó un contraste entre lo nuevo que es la ampliación y lo viejo que es el teatro. Se recicló una edificación la cual hizo parte del teatro y se le dio un nuevo uso, resultando ser el eje de transición del proyecto. El manejo de alturas de la ampliación favorece al teatro en el sentido de ser más visible para el peatón y, por otro lado, genera un ritmo compositivo.



Figura 47. Memoria compositiva. Manejo de ejes y alturas del contexto. Elaboración propia.



Figura 48. Fachada principal del proyecto. Contraste entre el teatro San Jorge y la ampliación. Elaboración propia.

### *11.2.1 Sistema Funcional*

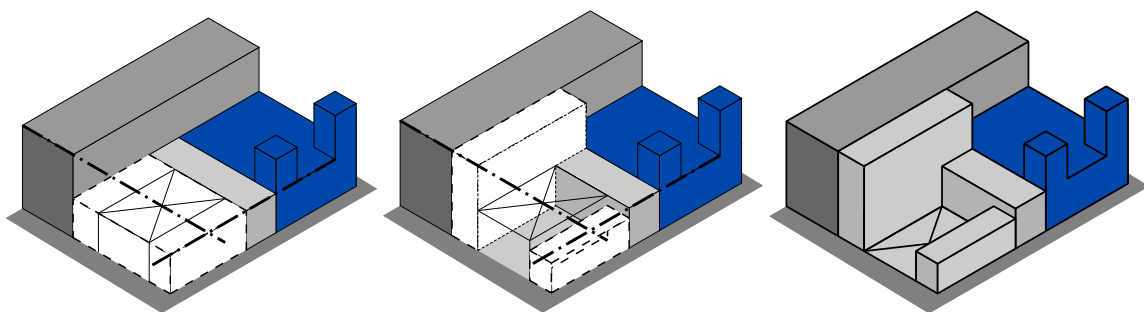
El proyecto llega a un manejo de alturas gracias a un análisis de los ejes dados por las elevaciones existentes en el contexto y en el teatro San Jorge (véase la figura 36) y, el manejo del referente de la Facultad de Enfermería Leonardo Álvarez (véase la figura 24), para llegar a unas fachadas amplias que se abren al espacio público y que también manejan la interacción con la plazoleta.

En la ampliación se manejan tres bloques: en el primero, por ser el más alto, se ubicaron todos los salones teniendo relación directa con el edificio de transición, el sótano y el teatro. El segundo bloque es el edificio de transición, que es una construcción que se ha reciclado debido a la normativa que dictan para los Bienes de Interés Cultural, en donde se estipula que se deben conservar para que sirvan de proyección con respecto a la ampliación. Este es el punto de conexión obligatoria con todos los espacios, ya que, para trasladarse de un punto a otro, es necesario pasar por este; además, es el punto de encuentro de los estudiantes. El tercer bloque es más pequeño, cuenta con una cafetería en el primer piso y una biblioteca y su única conexión es con el bloque reciclado. Por otra parte, el teatro mantendrá sus espacios internos, pero en algunos se manejará un nuevo uso administrativo, como lo son en el piso 3 y piso 4. Este también se abrirá hacia el bloque reciclado, permitiendo una circulación desde el bloque de formación y la biblioteca. Por último, el sótano, lugar donde se encuentran las galerías y algunos salones, tiene conexión directa con el bloque de formación y el bloque reciclado.

Internamente y, contrario al contraste del exterior, se generan recorridos que permiten trasladarse entre todo el proyecto de manera fácil, consolidando el proyecto gracias a esas circulaciones.



Figura 49. Axonometría. Relación de espacios interiores del proyecto. Elaboración propia.

### 11.2.2 Sistema estructural.

La restauración del teatro contará con un reforzamiento estructural, ya que varias zonas del lugar se encuentran debilitadas con el pasar de los años. Por este motivo se añadirán marcos metálicos en algunos muros, de modo tal que ayuden con los esfuerzos implantados en las columnas.

El proyecto funcionará estructuralmente con una cimentación de zapatas y una estructura aporticada en hormigón armado, con lo que se busca una estabilidad desde el sótano hasta sus pisos más altos. El sótano funcionará con muros pantalla.

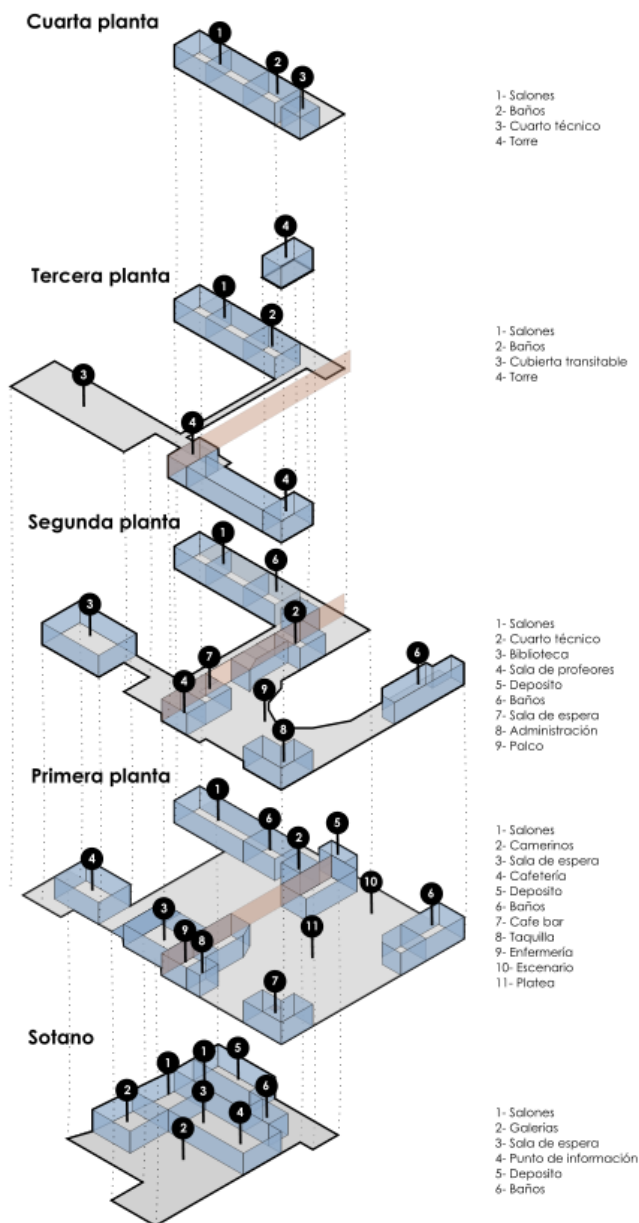

Figura 50. Planta estructural del sótano. Estructura de la ampliación.  
Elaboración propia.



Figura 51. Axonometría estructural. Estructura de la ampliación y del teatro. Elaboración propia.

### 11.2.3 Sistema de circulación.

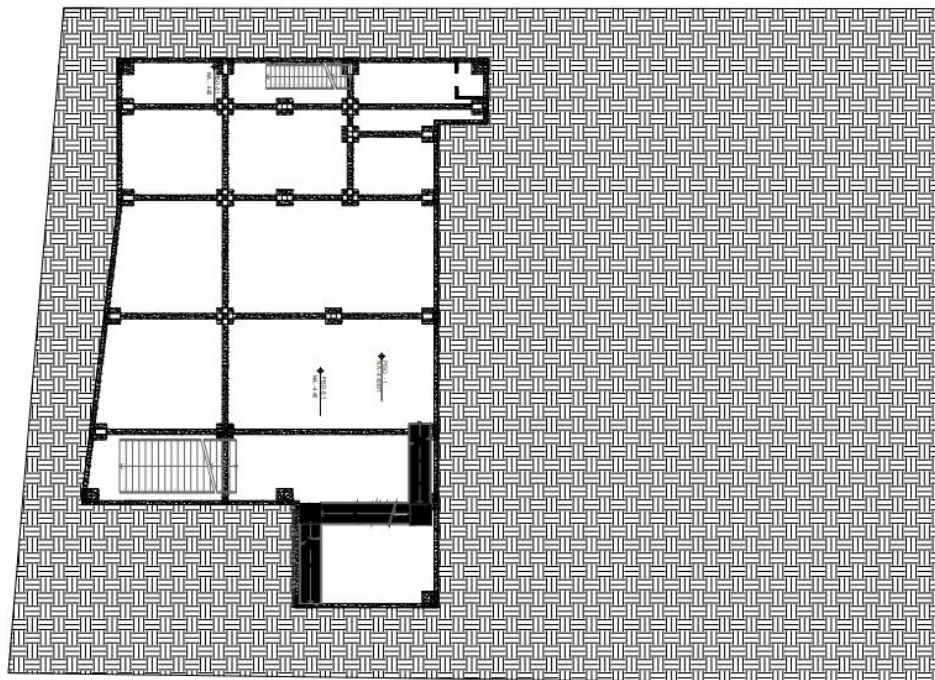
En el proyecto es muy importante la circulación, ya que es el conector principal entre el teatro y la ampliación. Por esta razón la circulación se pensó de modo tal que el paso de un lugar a otro fuera fácil, pero sobre todo claro.

El proyecto se caracteriza porque tiene muy buena circulación vertical proyecto. Para acceder al sótano, se puede por medio de escaleras, rampa o ascensor, pensado en las personas con alguna discapacidad de movilidad. En general en el proyecto existen dos circulaciones verticales en el bloque de formación, sin contar las que posee el teatro.

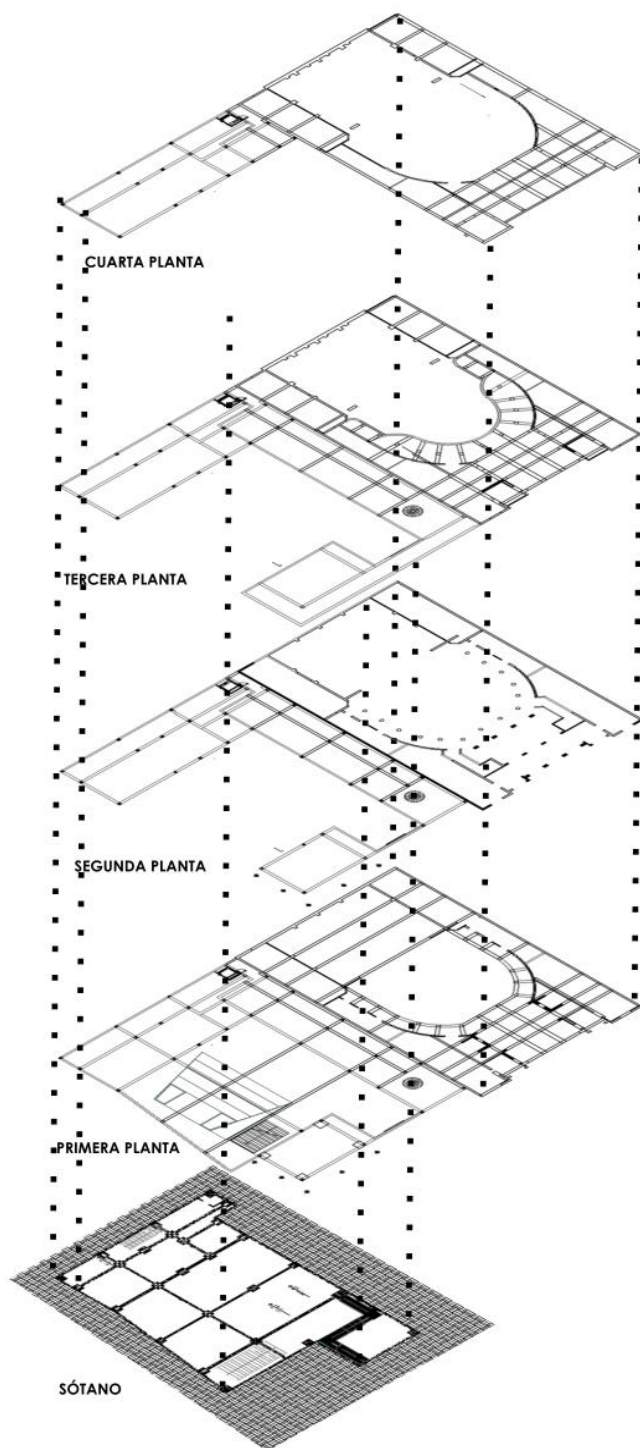
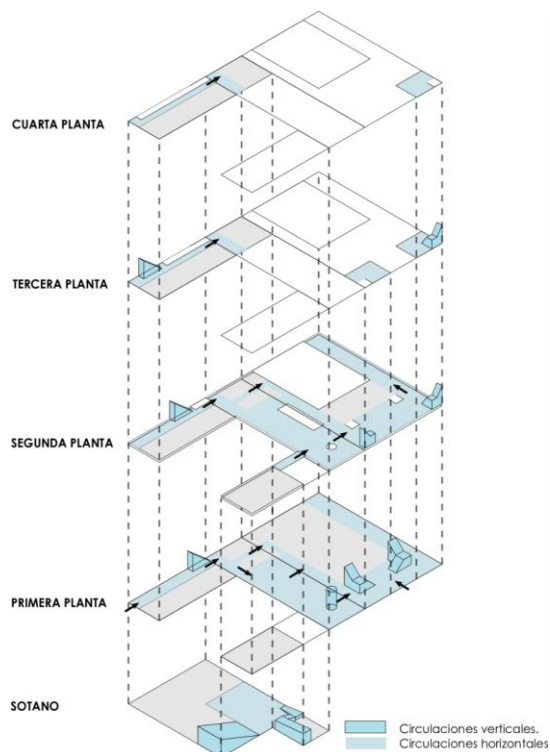

*Figura 52.* Circulaciones. Recorridos internos del proyecto.  
Elaboración propia.

Cabe resaltar que el bloque que se va a reciclar es el elemento de conexión y circulación más importante del proyecto, ya que conecta todos los espacios de la ampliación con el teatro.

#### *11.2.4 Sistema técnico bioclimático.*

Las fachadas del proyecto fueron pensadas para aprovechar la luz solar al máximo, además del manejo de lucernas en la plazoleta que permite el ingreso de luz natural hacia el sótano donde se encuentran las galerías. Los salones que ahí se encuentran no necesitan mucha iluminación, ya que las actividades que se realizarán como clases de música, en donde se maneja más el tema acústico, no lo necesitan. En cuanto a la ventilación, todas las áreas tienen acceso ya que el proyecto es un gran espacio abierto que permite el paso y circulación del viento.

Por otra parte, la recolección de las aguas lluvias se hará por medio de las cubiertas de la ampliación con el fin de usarlas en aparatos sanitarios, limpieza de la ampliación y del teatro. Se utilizarán aparatos sanitarios ahorradores que funcionan a través de válvulas, las cuales reducen el consumo de agua, haciéndolos más óptimos.

En la cubierta también habrá paneles fotovoltaicos para el aprovechamiento de la luz solar, además de utilizarlos como fuente de calor interna en el teatro para cuando sea necesario.



Figura 53. Asolación. Iluminación del proyecto. Elaboración propia.



Figura 54. Análisis de las sombras. Se muestra la influencia del sol en el proyecto. Elaboración propia.

Durante la mañana y la tarde, el teatro y la ampliación, contando con la plazoleta, reciben la luz solar plena, lo que hace que la temperatura sea cálida y se mantenga hasta la noche.

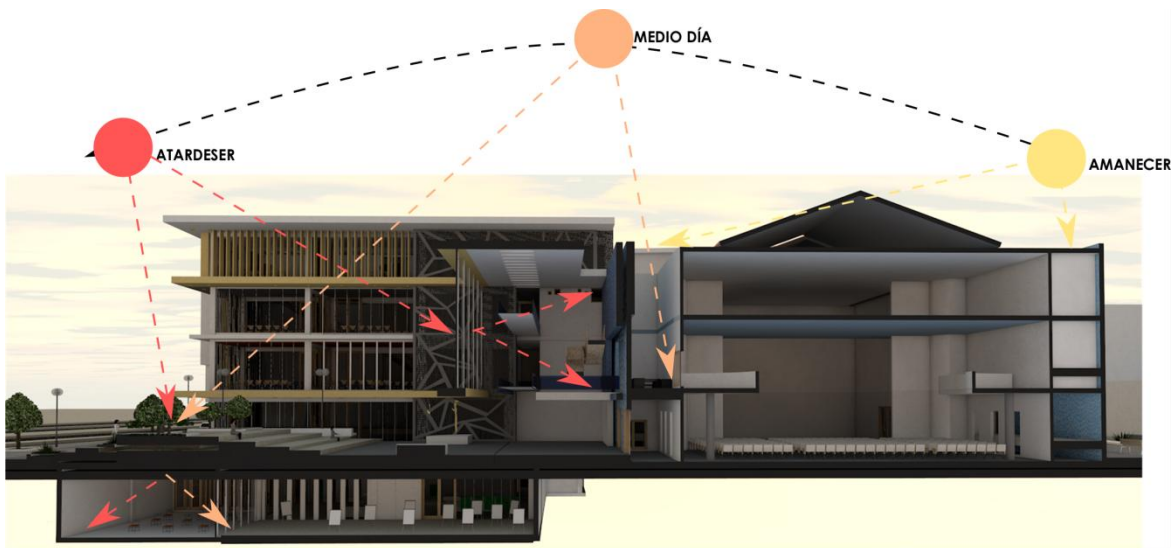
### 11.2.5 Sistema de fachada o revestimiento.

En la ampliación, el sistema de fachadas que se maneja está ligado a la iluminación. Se utilizaron grandes ventanales para dejar ingresar luz natural y sobre estos se utilizaron unos listones de madera, los cuales manejan la relación entre lo público y privado, además de hacer un contraste con el concreto color ocre que se utiliza para construir la ampliación. El color del concreto se elige debido al contraste con el color azul cobalto del teatro y la sensación de calidad que da.

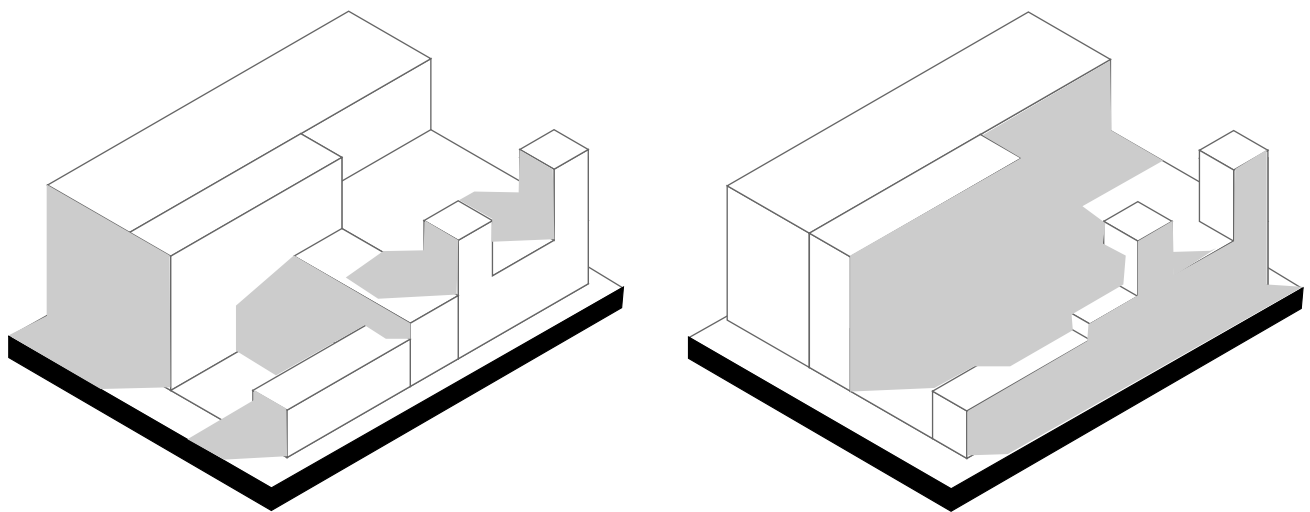
En la cubierta del bloque de la biblioteca habrá un jardín transitable, con el propósito de crear otro espacio de permanencia privado y que sea abierto a la visual de los cerros orientales.



*Figura 55.* Fachadas de la ampliación. Manejo de fachada en la ampliación del proyecto. Elaboración propia.

Por otra parte, en cuanto a la restauración del teatro se mantendrá su color azul cobalto, ya que es representativo para el mismo, además que por norma se debe conservar. En relación con la fachada del teatro, al revestimiento que está en mal estado se le dará mantenimiento al igual que a la mampostería. Se reintegrarán las rejas metálicas que protegían las ventanas de la fachada igual que en las puertas principales que eran de madera.



*Figura 56.* Fachadas del teatro. Manejo de fachada del teatro San Jorge. Elaboración propia.

## 12. Conclusiones

Gracias a un estudio histórico, patológico, estructural y normativo, es posible restaurar el teatro San Jorge dentro de los parámetros estilísticos y arquitectónicos del art déco.

Sin embargo, por más que se restaure el teatro y, si no se hace la ampliación, la reconstrucción del espacio público tanto hacia la calle 14 como hacia la carrera 15 y el estudio de cambio de usos en el sector como lo plantea el plan parcial, no será posible obtener una revitalización del inmueble satisfactoria, ya que, bajo los parámetros urbanos existentes en la actualidad, hacer tan solo la restauración tendería fracasar.

Es gracias a esto que el Teatro San Jorge podrá volver a ser el hito cultural y artístico que fue, también generando otra dinámica además de la comercial en el sector y creando esa red de equipamientos educativos y culturales. Todo esto cambiará la imagen de inseguridad que ha tenido por tantos años.

### 13. Recomendaciones

- Para realizar una restauración a una edificación patrimonial, es necesario conocer su deterioro por medio de un levantamiento patológico y fotográfico que recolectará todos los datos necesarios para así realizar de una manera más efectiva la restauración.
- Se debe tener en cuenta la ficha de valoración del edificio patrimonial para así, dependiendo de su categoría, remitirse a la norma en donde se especifica el tipo de intervención que se le puede realizar.
- Para realizar la ampliación se debe conocer la normatividad que dicta todos los parámetros lo cuales protegen el edificio patrimonial.
- Se recomienda hacer un estudio histórico y del contexto para conocer la manera en la que funcionó y funciona el edificio patrimonial con respecto a su entorno.
- Para el cambio de usos de los perfiles viales se debe tener en cuenta la dirección y el flujo para saber si la propuesta es viable o no, y que tanto afectará el sector.

#### 14. Lista de Referencias

Aguilar, C. (2013). Arquitectura polivalente. Recuperado de

[https://www.academia.edu/8099594/Arquitectura\\_Polivalente](https://www.academia.edu/8099594/Arquitectura_Polivalente)

ArchDaily Colombia (2017). Clásicos de Arquitectura: Centro Cultural García Márquez /

Rogelio Salmona. Recuperado de <https://www.archdaily.co/co/786448/clasicos-de-arquitectura-centro-cultural-garcia-marquez-rogelio-salmona-rogelio-salmona>

ArchDaily Colombia (2017). Edificio Facultad de Enfermería Universidad Nacional de

Colombia / Leonardo Álvarez Yepes. Recuperado de

<https://www.archdaily.co/co/802381/edificio-facultad-de-enfermeria-universidad-nacional-de-colombia-leonardo-alvarez-yepes>

ArchDaily Colombia. (5 de febrero de 2014). Primer Lugar Concurso Internacional: Ampliación

del Teatro Colón de Bogotá, Colombia. Recuperado de <https://www.archdaily.co/co/02-333281/primer-lugar-concurso-internacional-ampliacion-del-teatro-colon-de-bogota-colombia>> ISSN 0719-8914

ArchDaily Colombia. (5 de octubre de 2015). Rehabilitación del Teatro Oscense y Claustro

Anexo. Recuperado de <https://www.archdaily.co/co/774675/rehabilitacion-del-teatro-oscense-julia-gonzalez-perez-blanco-plus-miguel-bretones-del-pozo>

Capitel, A. (1998). Metamorfosis de monumentos y teorías de la restauración. Madrid, España:

Alianza Editorial.

- Castañeda, O. (2015). “Vestigios” de azul cobalto. (Trabajo de grado, Universidad Distrital Francisco José de Caldas). Recuperado de <http://repository.udistrital.edu.co/handle/11349/5521>
- Dec 187/2002, mayo 17, 2002. Publicado en el Registro Distrital. (Colombia). Recuperado de <http://www.sdp.gov.co/sites/default/files/decreto-187-2002.pdf>
- Dec 187/2002, mayo 17, 2002. Publicado en el Registro Distrital. (Colombia). Recuperado de <http://www.sdp.gov.co/sites/default/files/decreto-187-2002.pdf>
- Dec 606/2001, octubre 31, 2001. Publicado en el Registro Distrital. (Colombia). Recuperado de [https://www.castillodelmonoosorio.com/proyectos/e\\_carpeta/derecho\\_inmobiliario/archivos\\_bienes\\_cultural/decreto\\_606\\_2001.pdf](https://www.castillodelmonoosorio.com/proyectos/e_carpeta/derecho_inmobiliario/archivos_bienes_cultural/decreto_606_2001.pdf)
- García, L. (2018). Escuela teatro San Jorge. (Trabajo de grado, Universidad Piloto de Colombia). Recuperado de <http://polux.unipiloto.edu.co:8080/00004606.pdf>
- Giraldo, C. (24 de enero de 2015). Idartes tiene 73% más dinero para mejorar infraestructura. La Republica. Recuperado de <https://www.larepublica.co/ocio/idartes-tiene-73-mas-dinero-para-mejorar-infraestructura-2212726>
- Gómez, S. (2016). La performatividad generadora del espacio y cuerpo. (Tesis de maestría, Universidad Autónoma de Barcelona). Recuperado de [https://diposit.eina.cat/bitstream/handle/20.500.12082/719/2015\\_2016\\_gomez\\_velazquez\\_sara.pdf?sequence=1&isAllowed=y](https://diposit.eina.cat/bitstream/handle/20.500.12082/719/2015_2016_gomez_velazquez_sara.pdf?sequence=1&isAllowed=y)
- Jardín botánico de Bogotá. (2018). Las 20 especies de árboles aptas para plantar en el espacio público de Bogotá. Recuperado de <http://www.jbb.gov.co/index.php/noticias-del->

jardin/item/283-las-20-especies-de-arboles-aptas-para-plantar-en-el-espacio-publico-de-bogota

León, V. (s.f.). Perspectiva del diseño, prefiguración, configuración y refiguración. Recuperado de [https://www.academia.edu/30039928/Prospectiva\\_del\\_Dise%C3%B1o-\\_Art\\_Dec%C3%B3\\_y\\_posmodernidad-\\_Mueble\\_De\\_Coraz%C3%B3n\\_-A01325192](https://www.academia.edu/30039928/Prospectiva_del_Dise%C3%B1o-_Art_Dec%C3%B3_y_posmodernidad-_Mueble_De_Coraz%C3%B3n_-A01325192)

Ley 397/1997, agosto 7, 1997. Diario Oficial. [D.O.]: 43102. (Colombia). Recuperado de [http://www.secretariasenado.gov.co/senado/basedoc/ley\\_0397\\_1997.html](http://www.secretariasenado.gov.co/senado/basedoc/ley_0397_1997.html)

literaturaeuropea.es (s.f.). Misterio: las grandes representaciones medievales. Recuperado de <https://www.literaturaeuropea.es/generos-subgeneros/misterio/>

Quintero, L. (2016). Proyecto de restauración para el teatro San Jorge de Bogotá. (Trabajo de grado, Pontificia Universidad Javeriana). Recuperado de <https://repository.javeriana.edu.co/bitstream/handle/10554/20194/QuinteroAgudeloLauraViviana2016.pdf?sequence=2&isAllowed=y>

Rodríguez, C. et al (2018). Tendencias y visiones del teatro Latinoamericano. Recuperado de <http://festicaribe.com.co/back3nd/wp-content/uploads/2019/01/Libro-Teatro-Latinoamericano-Digital.pdf>

Secretaría de Educación. (2018). Los Mártires localidad 14. Recuperado de [https://www.educacionbogota.edu.co/portal\\_institucional/sites/default/files/inline-files/14-Perfil\\_caracterizacion\\_localidad\\_Martires\\_2018.pdf](https://www.educacionbogota.edu.co/portal_institucional/sites/default/files/inline-files/14-Perfil_caracterizacion_localidad_Martires_2018.pdf)

Secretaría Distrital de Planeación (s.f.). Plan Parcial de Renovación Urbana “La Sabana”.

Recuperado de <http://www.sdp.gov.co/gestion-territorial/planes-parciales-de-renovacion-urbana/planes/plan-parcial-de-renovacion-urbana-la-sabana>

Secretaria Distrital de Planeación. (2019). Plan de Ordenamiento Territorial. Recuperado de

<http://www.sdp.gov.co/sites/default/files/CONCEJO/3->

DOCUMENTO\_RESUMEN\_CONCEJO/DOCUMENTO\_RESUMEN.pdf

Zanni, E. (2015). Patología de la construcción y restauro de obras arquitectónicas. Córdoba,

Argentina: Editorial Brujas.