

ANAMORFOSIS URBANA

PLAN ESPECIAL DE MANEJO Y PROTECCIÓN A PARTIR DE LA ANAMORFOSIS URBANA COMO TEJIDO URBANO SOSTENIBLE DENTRO DE UN ENTORNO DE ECO CIUDAD

Wilmer Andrés Aranguren Chinchilla

Carlos Andrés González Granados



UNIVERSIDAD
La Gran Colombia

Vigilada MINEDUCACIÓN

Universidad La Gran Colombia

Facultad de Arquitectura

Programa de Arquitectura

Bogotá D.C.

2021

Anamorfosis Urbana

Plan Especial de Manejo y Protección a Partir de la Anamorfosis Urbana Como Tejido Urbano Sostenible Dentro de un Entorno de Eco Ciudad

Wilmer Andrés Aranguren Chinchilla.

Carlos Andrés González Granados.

Trabajo de Grado presentado como requisito para optar al título de (Arquitecto)

ARQ. Fabián Alonso Sarmiento-Valdés

Director de Tesis



UNIVERSIDAD
La Gran Colombia

Vigilada MINEDUCACIÓN

Universidad La Gran Colombia

Facultad de Arquitectura

Programa de Arquitectura

Bogotá D.C.

2021

1. Tabla de contenido

1. TABLA DE CONTENIDO.....	3
2. RESUMEN	11
3. ABSTRACT.....	12
4. INTRODUCCIÓN	13
5. OBJETIVOS.....	16
5.1 OBJETIVO GENERAL.....	16
5.2 OBJETIVOS ESPECÍFICOS	16
6. HIPÓTESIS.....	17
7. JUSTIFICACIÓN	19
8. PREGUNTA DE INVESTIGACIÓN	21
9. ESTADO DEL ARTE	22
10. MARCO HISTÓRICO	25
11. MARCO DE REFERENTES PROYECTUALES.....	35
12. MARCO TEÓRICO.....	46
13. MARCO CONCEPTUAL	48
14. MARCO NORMATIVO	50
14.1 PLANES DE ORDENAMIENTO TERRITORIAL LEY 388 DE 1997	50
14.2 DECRETO 678 DE 1994.....	50
14.2.1 CATEGORÍAS DE CONSERVACIÓN ARQUITECTÓNICA Y URBANÍSTICA.....	51

14.2.2 TIPOS DE OBRAS E INTERVENCIÓN.....	53
14.2.3 DIAGNOSTICO DEL POT 2020	53
14.3 PROGRAMA MEJORAMIENTO INTEGRAL DE BARRIOS (PMIB) Y LEGALIZACIÓN DE ASENTAMIENTOS	53
14.4 PLAN ESPECIAL DE MANEJO Y PROTECCIÓN (PEMP)	54
15. DIAGNOSTICO	56
16. ANÁLISIS PERCEPTUAL	68
16.1 ENTREVISTAS A LA COMUNIDAD.....	71
17. ANÁLISIS BIOCLIMÁTICO	76
18. PLANTEAMIENTO TEÓRICO Y CONCEPTUAL.....	81
19. DEFINICIÓN DEL LUGAR.....	82
20. ÁREA DE INFLUENZA	83
21. METODOLOGÍA	85
22. CRONOGRAMA DE ACTIVIDADES.	88
23. DISEÑO DE ESTRATEGIAS DESDE EL MARCO TEÓRICO	90
24. MEMORIA DE DISEÑO Y PLANTEAMIENTO URBANO	93
24.1 TABLA DE ÁREAS	95
24.2 URBANISMO TÁCTICO Y RECORRIDOS TURÍSTICOS	95
24.3 RECORRIDO PATRIMONIAL.....	97
24.4 CONEXIÓN DEL CENTRO HISTÓRICO CON EGIPTO ALTO	99
24.5 EJE AMBIENTAL QUEBRADA SAN BRUNO	101
24.6 MIRADOR SAN BRUNO	103
24.7 VIVIENDA	104
24.8 CENTRO DE MEMORIA PAZ Y RECONCILIACIÓN	106

24.9 CENTRO CULTURAL EGIPTO	106
24.10 PLAZOLETAS	107
24.11 TALLER DE ORFEBRERÍA	108
24.12 PARQUE CENTRAL EGIPTO ALTO	109
24.13 CENTRO INTEGRAL Y ATENCIÓN AL ADULTO MAYOR.....	109
25. TIPOLOGÍAS CONSTRUCTIVAS	110
26. CONCLUSIONES	114
27. LISTA DE REFERENCIAS	116
28. ANEXOS.....	
Anexo 1 Análisis vial.....	
Anexo 2 Análisis productividad económica	
Anexo 3 Análisis de vivienda.....	
Anexo 4 Puntos de acupuntura.....	
Anexo 5 Tabla de áreas	
Anexo 6 Áreas de recorridos.....	
Anexo 7 Plazoleta conectora	
Anexo 8 Corte terreno	
Anexo 9 Detalle plazoleta de conexión.....	
Anexo 10 Puente propuesto entre la Plaza conectora y el Eje Ambiental	
Anexo 11 Eje Ambiental San Bruno	
Anexo 12 Plataforma 1 Eje Ambiental San Bruno.....	
Anexo 13 Plataforma 2 Eje Ambiental San Bruno.....	

Anexo 14 Plataforma 3 Eje Ambiental San Bruno.....

Anexo 15 Paneles proyecto

Anexo 16 Render proyecto 1

Anexo 17 Render proyecto 2

Anexo 18 Render proyecto 3

Lista de Tablas

Tabla 1 Valores arquitectónicos a tener en cuenta	51
Tabla 2 Condiciones para construir	52
Tabla 3 Instrumentos de investigación.....	85
Tabla 4 Cronograma de actividades	88
Tabla 5 Tabla de áreas	95

Lista de Figuras

Figura 1 Área de afectación PEMP Salamina	36
Figura 2 Niveles de afectación	37
Figura 3 Delimitación bienes de conservación	38
Figura 4 Sistema de vías propuestas.....	39
Figura 5 Sectorización de favela	40
Figura 6 Puntos de importancia.....	41
Figura 7 Red de conexión.....	42
Figura 8 Equipamientos y usos propuestos	43
Figura 9 Metodología PUI	44
Figura 10 Antes y después PUI.....	45
Figura 11 El barrio que mira a la ciudad	56
Figura 12 Análisis de movilidad en el sector.....	59
Figura 13 Usos del suelo y fenómenos productivos	61
Figura 14 Casa colonial barrio Egipto	63
Figura 15 Vivienda informal en el barrio Egipto	64
Figura 16 Vivienda popular en el barrio Egipto	65
Figura 17 Análisis de usos del suelo.....	66
Figura 18 Análisis de aspectos sociales.....	67
Figura 19 Análisis de vivienda colonial	69
Figura 20 Análisis de vivienda informal	70

Figura 21 Rango de temperatura.....	77
Figura 22 Rango de iluminación	78
Figura 23 Rango de velocidad del viento.....	79
Figura 24 Rango de protección solar	79
Figura 25 Radiación solar directa.....	80
Figura 26 Mapa conceptual del planteamiento teórico	81
Figura 27 Puntos de definición del lugar.	82
Figura 28 <i>Área de influencia y de afectación</i>	84
Figura 29 Delimitación y transformación del lugar	94
Figura 30 Recorrido rompiendo fronteras.....	97
Figura 31 Recorrido patrimonial.....	98
Figura 32 Conexión Egipto con la candelaria.....	100
Figura 33 Puente de conexión	101
Figura 34 Eje ambiental San Bruno.....	102
Figura 35 Mirador San Bruno.....	103
Figura 36 Vivienda de reubicación.....	104
Figura 37 Fachada y corte proyecto de vivienda	105
Figura 38 Centro de memoria paz y reconciliación	106
Figura 39 Centro cultural Egipto	107
Figura 40 Plazoletas propuestas	108
Figura 41 Adoquín prefabricado en concreto reciclado	110
Figura 42 Luminaria con panel solar.....	111

Figura 43 Propuesta de fitotectura en plazas.....	112
Figura 44 Parques con suelo en caucho reciclado	113

2. Resumen

El desarrollo informal del sector con el tiempo ha generado un trazado urbano carente de planeación y por ende caótico el cual esta desligado con la quebrada San Bruno, generando una fragmentación en el sector, esto produce un impacto negativo en el desarrollo del lugar, teniendo un déficit en cuanto a la vivienda digna y la relación de esta con el medio ambiente y el espacio público, esto ha generado vacíos urbanos y espacios que se usan inadecuadamente, para actividades ilegales propiciadas por pandillas esta problemática social genera fronteras invisibles, a su vez la interacción de los residentes es limitada por las problemáticas de inseguridad y el aumento de bandas organizadas de diversos caracteres que hay en el barrio; las interacciones en el barrio no solo se han restringido a nivel personal sino también a nivel espacial, esto ha fragmentado aún más el barrio y ha sido una gran barrera para el completo desarrollo de este. La palabra anamorfosis la podemos descomponer etimológicamente en dos partes, Ana que significa separar, descomponer algo complejo en cada una de sus partes, es un proceso que puede ser lógico, mental o también físico y morfosis es el cambio de forma durante el desarrollo de un organismo.

Lo que proponemos a través de la anamorfosis es una transformación de esta pieza urbana tomando los conceptos de borde, limite, vacíos urbanos para entrelazarlos a partir de una acupuntura urbana a partiendo de dos dimensiones como lo son física y social para crear una bidimensionalidad en el territorio.

Palabras clave: Desarrollo, fragmentación, vivienda digna, fronteras, transformación, deformación, anamorfosis, desarrollo.

3. Abstract

The informal development of the sector over time has generated an urban layout lacking in planning and therefore chaotic which is disconnected with the San Bruno stream, generating a fragmentation in the sector, this produces a negative impact on the development of the place, having a deficit in terms of decent housing and its relationship with the environment and public space, this has generated urban voids and spaces that are used improperly, for illegal activities promoted by gangs, this social problem generates invisible borders, in turn Resident interaction is limited by the problems of insecurity and the increase in organized gangs of various characters that exist in the neighborhood; Interactions in the neighborhood have not only been restricted on a personal level but also on a spatial level, this has further fragmented the neighborhood and has not been a great barrier to its full development. The word anamorphosis can be decomposed etymologically into two parts, Ana which means to separate, decompose something complex in each of its parts, it is a process that can be logical, mental or also physical and morphosis is the change of shape during the development of a organism.

What we propose through anamorphosis is a transformation of this urban piece taking the concepts of edge, limit, urban voids to intertwine them from an urban acupuncture starting from two dimensions such as physical and social to create a two-dimensionality in the territory.

Keywords: Development, fragmentation, decent housing, borders, transformation, deformation, anamorphosis, development.

4. Introducción

En la siguiente investigación se aborda el concepto de borde urbano, el cual se establece como eje articulador entre el paisaje urbano y rural en la ciudad de Bogotá y a la vez como herramienta para mitigar la expansión descontrolada de la periferia en el pie de monte de los cerros orientales.

Bogotá al estar localizada en el centro del país y al ser la capital de este es percibida como la ciudad de las oportunidades por la gente de las demás ciudades y pueblos del territorio y por ende muchos deciden emprender un viaje para habitar en ella y así encontrar esa oportunidad que les permita mejorar su calidad de vida. Este fenómeno de migración hacia Bogotá ha desatado múltiples problemas urbanos. Partiendo de lo anterior la ciudad, incorpora los planes de ordenamiento territorial con el fin de controlar la construcción lote a lote, la construcción inadecuada de viviendas en suelos de reserva ambiental y en suelos con peligros de deslizamiento, estos planes de ordenamiento del territorio se llevan a cabo con el fin de ordenar el espacio, desarrollando un sistema económico, social, cultural y urbanístico para así también mitigar la expansión descontrolada.

El borde urbano en donde se desarrolló la investigación está ubicado en el centro histórico de la capital del país. Al identificar las problemáticas del barrio Egipto, el cual está localizado en la parte alta de la localidad La Candelaria, perteneciente a la UPZ No. 96 Lourdes, se evidencia una fragmentación ligada a la formación del paseo bolívar en 1916 o también nombrada avenida circunvalar.

Como resultado del diagnóstico realizado se evidencio la segregación que demarco la construcción de la avenida circunvalar, esta división del barrio Egipto género que la parte alta del barrio quedara excluida del territorio que conforma la localidad de la candelaria, así se convirtió en un límite local entre la localidad la Candelaria y la localidad Santa Fe, y por ende el estado no hace presencia al no

tener claridad a qué localidad pertenece el sector, en particular el sector de San Bruno, este sector está ubicado en la ladera de la quebrada San Bruno el cual está compuesto por aproximadamente 85 familias las cuales habitan en viviendas autoconstruidas.

La división de Egipto y el desligamiento del barrio con el centro histórico ha generado diferentes problemáticas sociales como la inseguridad, la cual nos conlleva a identificar fronteras invisibles marcadas por las pandillas que nacieron y habitan en el sector, ligado a su vez por el abandono de los entes gubernamentales, esta problemática está articulada con los problemas urbanos, tales como los vacíos los cuales se distribuyen entre parques, zonas verdes, lotes vacíos y bosques generando allí una ocupación menor a la del área libre. Por lo anterior la investigación busca identificar la manera apropiada de articular el centro histórico con el barrio Egipto por medio de un plan especial de manejo y protección en donde se tiene como objetivo realizar una intervención al barrio teniendo en cuenta dos dimensiones, la dimensión física que tiene que ver con la recuperación de los elementos naturales y la restauración de los elementos artificiales y la dimensión social la cual tiene como objetivo implementar una metodología investigativa y participativa de forma triangular, teniendo como actor principal a la comunidad la cual participa activamente realizando recorridos turísticos generando esta inclusión social y a su vez una participación comunitaria de la población que habita en el lugar.

La investigación y entrevistas a la comunidad con más problemáticas sociales, ambientales, físicas y de infraestructura nos ayudó a determinar los cambios sociales, ambientales y físicos que requería no solo el sector San Bruno, sino que, a su vez, el cambio que necesitaba Toda la pieza urbana que se encontraba entre los dos límites naturales, la quebrada San Bruno y la Quebrada Rumichaca o

Manzanares las cuales albergaba el barrio Egipto, el Parejo, el barrio Turbay Ayala, estos barrios a la vez que el nombre de las calles sirven de fronteras invisibles, por la disputa del control del territorio. Estas guerras entre familias han afectado al barrio generación tras generación, dejando más 50 muertos a lo largo del tiempo.

A pesar de no tener muchas oportunidades las familias que tenían el control del barrio han venido realizando un proceso de resocialización para empezar una nueva vida tomando como herramienta fundamental el valor histórico y patrimonial del barrio Egipto, realizando charlas y recorridos turísticos para atraer población, empresas y fundaciones que quieran aportar al cambio que realizan estas familias. Esta iniciativa fue lograda por la universidad Externado quienes en un principio eran víctimas directas del conflicto social que vivía el barrio al estar ubicada en la parte inferior del barrio Egipto alto.

5. Objetivos

5.1 Objetivo General

Diseñar a partir del concepto de anamorfosis urbana una estructura estratégica que permita mejorar las características ecológicas, patrimoniales y de planificación del paisaje de los barrios Egipto alto, el Parejo y San Bruno.

5.2 Objetivos Específicos

Plantear un plan especial de manejo y protección que permita reconocer, fortalecer los valores culturales del sector.

Revitalizar y dinamizar la estructura de espacio público con el fin de potenciar las características de imagen del paisaje de estos barrios partiendo de las estructuras existentes aplicando el concepto de anamorfosis urbana.

Diseñar un proyecto a partir de la estrategia de acupuntura urbana con el fin de revitalizar el territorio en el lugar con el fin de que permita potenciar el borde de relación entre los cerros orientales y la Candelaria.

6. Hipótesis

El barrio Egipto es un territorio que cuenta con una gran diversidad paisajística, poblacional y cultural la cual ha sido marcada por la exclusión debido a la carencia de equipamientos que no permiten ejercer el derecho a la ciudad, la falta de garantías de sus principales derechos para un óptimo desarrollo humano, además la desintegración marcada por la creación de la avenida circunvalar genero una exclusión del barrio Egipto Alto con su entorno histórico, debido a la falta de intervención generada por la división entre las localidades de Santa Fe y la Candelaria, al igual que el déficit de espacio público y deterioro ha generado en sus habitantes una sensación de segregación y falta de oportunidades lo cual da como resultado delincuencia, inseguridad y violencia lo que ha definido una percepción del sector como un lugar inseguro, encerrado en sí mismo y aislado del resto de la ciudad. Todas estas problemáticas hacen del sector un sitio vulnerable con falta de oportunidades laborales y educativas por parte de la sociedad y del estado. Se busca rescatar una serie de características que han caído en deterioro debido a la exclusión con el centro histórico de la ciudad.

Se plantea una intervención urbanística que recupere el valor histórico, patrimonial, cultural y social que permita re afianzar la comunicación de la población a partir de la anamorfosis, por medio de estrategias como la acupuntura urbana, la cual nos permitirá construir y consolidar los elementos existentes, con los elementos nuevos junto con un tratamiento ambiental que active una mejor calidad de vida en los habitantes, generando una conexión directa desde el centro histórico con el barrio Egipto, por medio de un eje ambiental y turístico que nos permita crear nuevas edificaciones que articule los espacios del territorio junto con los ya construidos de valor histórico para así general una inclusión de la población del sector ya que cumple con las mismas condiciones históricas y con un gran potencial

ambiental con criterios de conectividad ecológica por su ubicación en la falda de los cerros orientales a su vez produciendo un efecto de arraigo, apropiación y pertenencia de lugar por parte de sus habitantes.

7. Justificación

El barrio Egipto es considerado como un lugar peligroso debido a la inseguridad del sector, aun así es uno de los más tradicionales de Bogotá, cuenta con una ubicación estratégica en la ciudad al estar ubicada contiguo a los cerros de Bogotá y a los principales equipamientos gubernamentales. En ocasiones los ciudadanos que habitan y visitan el centro histórico y el barrio Egipto no son conscientes que los ríos San Francisco, San Agustín y demás afluentes como la quebrada San Bruno pasan por ese territorio siendo afectados por las aguas residuales que allí son depositadas, por este problema el PEMP busca generar los medios físicos y sociales que promuevan la apropiación del ciudadano con su entorno natural y que paralelamente se incremente la sensibilidad con el medio ambiente y la ciudad. La construcción participativa iría de la mano con los deseos de los habitantes frente a los espacios a intervenir teniendo la oportunidad de construir y adecuar su propio espacio. Con esto se lograría un diseño habitacional que eleve el nivel de vida, a su vez una apropiación y arraigo por el lugar, y por ende una mayor proyección en su entorno social. De manera que es importante intervenir el sector ya que su valor histórico ha sido afectado y no ha sido reconocido como patrimonio y a su vez ha sido aislado social y físicamente con la expansión y el desarrollo vial de la ciudad, en donde no se tuvo en cuenta a los pobladores del territorio y como consecuencia fueron segregados.

Por medio del urbanismo táctico buscamos articular el barrio Egipto alto con La Candelaria, donde el objetivo es incluir a los habitantes del barrio por medio de los recorridos turísticos, Estos se dividen en cuatro; el recorrido patrimonial, artesanal, ambiental y recorrido rompiendo fronteras los cuales se articulan entre sí generando una anamorfosis, estos recorridos en la actualidad los realizan habitantes del sector los cuales están en busca de un cambio social, pero este recorrido solo llega hasta el sector

San Bruno. Estos recorridos tienen como función romper las fronteras invisibles existentes y contar por medio de ellos mismos las cualidades históricas del barrio y su aporte a la ciudad.

8. Pregunta de investigación

¿Cómo potencializar las características físicas, ambientales, sociales y culturales del sector de Egipto Alto, por medio de la reactivación de puntos existentes y proponiendo nuevos puntos estratégicos que permitan consolidar el desarrollo autónomo logrado por la población del barrio y a partir de este desarrollo, eliminar la sensación de exclusión entre la ciudad y el sector?

9. Estado del arte

La finalidad de la investigación es realizar y proponer una alternativa que toma en cuenta las tradiciones y la forma de habitar de quienes se encuentran en el sector para diseñar una posible solución que debe enfrentar unas circunstancias preexistentes. Como lo menciona la arquitecta Rojas (2013) en su trabajo de tesis Genética habitacional toma prestado de la biología el concepto de la herencia genética para delinear su propuesta y valorar la arquitectura popular ya definida en el entorno en el que desarrolla su trabajo.

Como dice Jacobs (2011) en su libro muerte y vida de las grandes ciudades para entender una ciudad hemos de ocuparnos como se manifiestan sus usos no por separado, más bien por combinaciones o mezclas de usos, donde el espacio urbano se usa como herramienta para articular, armonizar y generar una conexión con la infraestructura la cual no cumple con las condiciones habitacionales dignas para una óptima calidad de vida para la población, ya que la monotonía de usos es destructiva para la vida de una ciudad como por ejemplo zonas sin mixtura de usos como netamente residenciales o industriales.

Dicho lo anterior si se proyecta una intervención sin usos mixtos en un territorio se genera un descontento y desapropiación del lugar, por ende, esta variedad de usos debe proponer diferentes actividades en el transcurso del día que genere núcleos efectivos para la apropiación de la población en el espacio público.

En Bogotá identificamos dos clases de bordes los cuales son totalmente opuestos, por un lado se evidencia el tratamiento y planificación en la zona norte de la ciudad en donde la inversión articulada por privados y públicos está destinada a zonas de estratos altos como 5 y 6, por el contrario en el borde

sur-oriental y occidental la expansión urbana descontrolada ha dejado huellas en el territorio y en la población migrante que busca un lugar en donde construir y sobrevivir, estos bordes generalmente son invadidos y se caracterizan por ser el polo opuesto del estrato 5 y 6, este territorio ocupado por estratos 1 y 2 no reciben inversión de ninguna clase ya que no hay presión de la elite urbanizadora. El protocolo distrital de pacto de borde (2004) consta del trabajo articulado con la comunidad, generando así un espacio de oportunidades. (como se cita en Toro, 2005).

Según Montiel (2005) define el borde como los espacios localizados alrededor de las aglomeraciones y centros urbanos, creados con el fin de mitigar la conurbación y expansión asegurando a los habitantes del territorio espacios verdes abiertos con funciones de sustentabilidad ecológica.

Lynch (1998) nos explica las dos posturas que tiene acerca del concepto de borde. Una actúa como límite entre los elementos que componen el borde rural y urbano, y por otro lado identifica el concepto de borde desde la perspectiva de pensamiento de cada individuo en donde esta palabra adquiere diferentes significados, generando así la identidad de la ciudad en cada caso.

Según la investigación realizada, se encontró que los autores que tiene como característica, sus estudios en la dimensión perceptual se encuentran Gordon Cullen, Jan Gehl y Kevin Lynch.

Según el estudio basado en el libro *Public Places – Urban Spaces* de Matthew Carmona (2010), las interacciones de las dimensiones del diseño urbano se dividen en 6: Dimensión funcional, visual, social, morfológica, perceptiva y temporal. Cada una de ellas se enlazan entre sí y aportan importantes criterios para llegar a un espacio público vital y dinámico, pero con ese mismo estudio y viendo los problemas y objetivos que se quiere desarrollar se están dando enfoques en las dimensiones perceptual, funcional y social.

Por otro lado, el autor Jan Gehl (2014) en su libro Ciudades para la gente, inicia cuestionando la ideología urbanística del movimiento moderno en donde la dimensión humana ha sido minimizada como una cuestión a atender dentro del planteamiento urbano, como el manejo del constante aumento del tráfico vehicular han pasado a ser primordiales, es decir, a través del tiempo es evidente el cambio de las prioridades al momento de diseñar ciudad, donde el espacio dedicado al peatón fue transformado y en algunos casos olvidado, para la planificación del transporte vehicular.

Mientras tanto Kevin Lynch (1998) en su libro La imagen de la ciudad, plantea como los habitantes, reconocen y organizan mentalmente la ciudad a través de trayectos, objetos arquitectónicos o hitos, es decir, como es la ciudad percibida por la población residente.

La relación entre la accesibilidad y la mezcla de usos dan como resultado el análisis de esta dimensión. La importancia de no generar replicas debido a que cada lugar es diferente, también incluye al tipo de espacio público que se maneje, las circulaciones, la diversidad de uso, las permanencias y hasta el ancho del andén son factores importantes que determinan características especiales del sector.

Para lograr la variedad de usos es necesario implantar múltiples actividades que generen diferentes usuarios.

10. Marco histórico

Recopilando parte de la historia de Bogotá, después de la fundación de Santa Fe en 1538 las autoridades eclesiásticas y civiles clavan la primera cruz de hierro en 1556. A mediados del siglo XVII la expansión urbana es el resultado del crecimiento poblacional que habitaba la antigua santa fe se alargó hacia la zona de la cruz en donde se construyeron las primeras viviendas en paja y adobe. En ese mismo siglo se realiza la primera parroquia; la catedral la cual hacia parte de las cuatro parroquias que de dividieron entre La Catedral, Las Nieves, San Victorino y Santa Bárbara. Esta catedral al final del siglo sufre una migración masiva y llega a contar con 1000 vecinos situados en el entorno del templo.

A partir de 1914 el padre Julio César Beltrán escucha las diferentes inconformidades de la población y en especial de los feligreses y con ellos acordaron la construcción de un nuevo templo amplio y cómodo, entonces el padre emprende el viaje hacia Roma para realizar los seminarios para llegar a ser monseñor si no también viajo con el objetivo de recolectar ideas y teorías de arquitectos italianos para dar forma a la construcción del nuevo templo parroquial.

El monseñor Julio César Beltrán tras su regreso a Bogotá presenta los planos del nuevo templo y junto con los vecinos del sector buscaron ayuda de los arquitectos colombianos quienes se negaron junto con historiadores y cronistas al determinar que demoler la ermita para construir un nuevo templo en este lugar borraba la memoria y el paisaje que dejaron los anteriores capellanes y párrocos desde el tiempo de la colonia española. (Quenguan, 2018).

Las donaciones económicas de la arquidiócesis de Bogotá junto con el apoyo de la comunidad dieron como resultado el comienzo de la construcción del nuevo templo sobre el lugar donde se localizaba la antigua ermita.

Para la participación de la comunidad, organizaban bazares y diferentes festividades, con tal de obtener recursos económicos para la compra de materiales de construcción, realizar jornadas de alimentación como la denominada “Barriga llena, corazón contento”, y la creación de un gimnasio infantil para educar a los hijos de los trabajadores de la construcción, campesinos y artesanos con escasos recursos. Además de ello, la parroquia recibía diferentes donativos de personas piadosas de diferentes condiciones socio-económicas y la creación a finales de la década de 1920 de la primera sociedad mutual del barrio, más conocida como la Sociedad Pontificia.

Hacia 1930 tras el fallecimiento del monseñor Julio César Beltrán por una mala intervención quirúrgica, se realizó una misa con el fin de memorar el trabajo social realizado por el monseñor y al mismo tiempo inaugurar el nuevo templo.

En 1940 el barrio era conocido por su plaza de mercado y por el movimiento gastronómico, la venta de comida como el chicharrón, la morcilla, la chicha y el aguardiente artesanal. La parroquia encabezada por el padre José Ignacio Colorado, continuaba con normalidad sus celebraciones religiosas, como la semana santa, la navidad y la fiesta de los reyes magos. En este entonces para dar continuidad a la participación de la comunidad se creó la junta de mejoras públicas, esta sería la primer junta de acción comunal del barrio la cual se reunía los domingos para hablar de cómo hacer mejoras en las edificaciones e infraestructura del barrio. (Gutiérrez, comunicación personal el jueves 8 de octubre de 2020).

Lo que también era famoso el Barrio Egipto de esa década era el surgimiento de una de las primeras bandas dedicada al contrabando del aguardiente artesanal denominado en ese tiempo como “chirrinchi”, esa banda era conocida como “Los Cafuches”, liderados por el señor Fidel Baquero más conocido como “Papá Fidel”, quien se enriquecía del negocio del contrabando para favorecer a sus vecinos más pobres y también para auspiciar a festividades como la Fiesta de Reyes de Egipto. Era liberal, convenciendo a sus integrantes en respaldar a personalidades como el doctor Jorge Eliécer Gaitán, un digno ejemplo que surgió en el Barrio Egipto. El señor Baquero era un astuto para ocultar el negocio del contrabando, desde los avisos a sus compañeros a través de juegos pirotécnicos para que oculten la mercancía y eludir del control policiaco; hasta una falsa procesión fúnebre, trayendo en un ataúd el aguardiente artesanal por toda la Calle 10, pasando inclusive por los lados de la Plaza de Bolívar. El señor Baquero estaba en contra de las bandas que se apoderaban del negocio del chirrinchi, por lo cual, ordenaba asesinatos de algunos de sus líderes. Tras la muerte del Papá Fidel, sentida por todos los vecinos, los herederos no lograron continuar con el legado ilegal del contrabando, causando disputas entre ellos y terminados presos por las autoridades municipales.

El asesinato de Jorge Eliécer Gaitán y el surgimiento del Bogotazo el 9 de abril de 1948, marcaron una profunda herida de los moradores, vecinos y amigos del enérgico liberal en el Barrio Egipto; quienes después fueron olvidados por los gobiernos conservadores de los presidentes Mariano Ospina Pérez y Laureano Gómez.

La avenida circunvalar, también reconocida como avenida de la circunvalación o avenida de los cerros la cual se empezó a pensar hacia 1961 la cual se concibió como la vía que uniría el norte con el sur. Su construcción se inició bajo la alcaldía de Hernando Durán Dussán en 1981. La construcción de esta avenida dividió en dos el barrio Egipto, demarcando una segregación espacial, social y urbana la

cual se empezó a ver reflejada en el actuar de los habitantes de la parte alta del barrio, donde ya se sentía el abandono desde la muerte de Jorge Eliecer Gaitán. (Gonzales, comunicación personal el jueves 8 de octubre de 2020).

Hacia 1977 fue nombrado como párroco de la Iglesia al presbítero Fernando Rueda Williamson quien pensaba darle más relevancia a las acciones sociales y comunitarias del barrio Egipto, por otro lado, la comunidad estaba cansada del deficiente desempeño que ejercían los dignatarios de la Junta de Acción Comunal del Barrio Egipto y de las frecuentes discordias que se daban entre ellos, dejando vacíos en el liderazgo comunitario es por ello que los habitantes del sector del Egipto Alto decidieron separar del Egipto Bajo y conformar un barrio independiente con nueva Junta de Acción Comunal; buscando recursos y realizar acciones para mejorar en los servicios públicos, infraestructura vial y edificaciones de interés social como hospital, escuela y salón comunal.

Los jóvenes de ese tiempo, al sentirse más pobres y sin oportunidades laborales ni educativas, cogieron un rumbo más fácil, no sólo para subsistir, sino para vulnerar los derechos de los demás: las pandillas. Con la influencia histórica de “Los Cafuches” y la llegada del negocio de las drogas alucinógenas, como: cocaína, marihuana, bazuco; decidieron crear sus propios negocios del microtráfico de manera clandestina, además de demarcar las fronteras invisibles de su propio territorio y vigilar sobre el tránsito de las personas por el sector. Si alguna persona desconocida o algún vecino generaban malestar a los líderes de las pandillas, esos grupos se encargaban de atracarlos o matarlos. Así comenzaron “Los Gasolinos” y los “Gallinazos”. (Calabazo, comunicación personal el jueves 8 de octubre de 2020).

Durante el gobierno de Turbay Ayala, el Egipto Alto recibió ayuda y apoyo de dicho gobierno para realizar mejoras en la malla vial, en la construcción de viviendas de interés social y los servicios

públicos. Los vecinos del sector, en agradecimiento con el gobierno de Turbay Ayala, dieron el nombre de su barrio como barrio Julio César Turbay Ayala, pero religiosamente seguían vinculados con la Parroquia de Egipto.

Mientras eso sucedía, el IDU revivía con la construcción de la Avenida de Los Cerros, dando conceptos legales que justificaban el proyecto de la avenida de 4 carriles, pasando por la periferia oriental de Bogotá. La comunidad tuvo poco conocimiento de esas gestiones de bajo perfil que realizó el distrito con el Concejo de Bogotá y a partir de 1982 se enteraron tardíamente de la aprobación del proyecto. Con ello, en 1984 los primeros movimientos de ejecución era la aparición de los bulldóceres, traídos por el contratista ejecutor para la destrucción de las antiguas edificaciones de la Carrera 3 Este y de la Plazoleta de Egipto; dejando anonadados y molestos a los vecinos del sector, quienes desesperadamente buscaron ayuda de abogados, ingenieros y arquitectos para impedir el proyecto. Un colectivo de estudiosos del Departamento de Arquitectura del Museo de Arte Moderno y universitarios de Los Andes aceptaron el clamor de los líderes comunales, estudiaron el caso y tomaron la vocería a nombre de la comunidad con el nombre de “Taller de Ciudad”; presentando oficios a la entonces Corporación La Candelaria y al IDU, para que replantearan el proyecto de la avenida y escucharan a los indignantes vecinos del barrio. (E, Martínez. comunicación personal el jueves 8 de octubre de 2020).

Con los pliegos presentados por el colectivo, las entidades distritales dialogaron frecuentemente con los líderes comunales, en especial con los dignatarios de la Junta de Acción Comunal del Barrio Egipto y representantes de la Parroquia de Egipto, para llegar a primeros acuerdos en que la Avenida de Los Cerros fuera de dos carriles, que el Distrito Capital revitalizara la imagen adoquinada de la Plazoleta de Egipto con apoyo de Taller de Ciudad y el traslado de la tradicional plaza de mercado a una construcción más cómoda.

Ante la incomodidad que presentó la Sociedad Mutuaria Hermógenes Maza en representación de los vendedores de la plaza de mercado, por los primeros acuerdos del distrito con la comunidad, la Junta de Acción Comunal del Barrio Egipto creó el periódico comunal, denominado “Diario de la Plaza de Egipto” en 1985 con escasos recursos que tenía, cuyo objetivo principal era la oposición ante la administración distrital y el párroco Fernando Rueda, a quien lo denominaron por el distrito como el único representante de la comunidad del Barrio Egipto, dejando por fuera a los dignatarios comunales.

Por otro lado, las pandillas se fortalecían de las acciones del narcotráfico y del narcoterrorismo que dejaba el Cartel de Medellín; realizando actos de robo y asesinato a varios bogotanos, colombianos y visitantes extranjeros que querían transitar por el barrio. En definitiva, el Barrio Egipto era considerado en la década de 1980 como un barrio popular, religioso, pobre, inseguro, poco saludable, marginado de los gobiernos nacionales y distritales que estaban en sus mentes en la lucha contra el narcotráfico, en recibir al Sumo Pontífice Juan Pablo II y en negociar con los grupos guerrilleros. Además, las únicas ayudas lo daban a las víctimas de los desastres naturales como el terremoto de Popayán o el sepulto completo de lava al pueblo de Armero. (R. Prada. comunicación personal el jueves 8 de octubre de 2020).

Las obras grises de la denominada Avenida de la Circunvalación fueron dejadas por el IDU a la Corporación La Candelaria, entidad que aceptó la propuesta del colectivo Taller de Ciudad en el adoquinado de la Plazoleta de Egipto y en la construcción de edificaciones como el CAI de policía, el Puesto de Socorro, la Cooperativa de Alimentos, la cancha cubierta para la JAC del Barrio Egipto (que años después, era demolido para la construcción de la Estación de Bomberos de La Candelaria) y la Plaza de Mercado Rumichaca, lugar donde reubicaron a los disgustados vendedores de la tradicional plaza de mercado, tras ser expulsados por el distrito de la plazoleta tradicional. Mientras el Banco de la República

se encargaba de la remodelación del templo parroquial y los planes para la exposición de los 24 cuadros del Taller de Rubens que estaban en la Parroquia de Egipto, en el Museo del Arte Colonial.

Durante ese tiempo, los líderes de Los Gasolinos fueron reducidos por las balas de sus enemigos, por lo cual el dominio del barrio quedaría en manos de nuevas bandas, quienes querían continuar con los delitos del hampa de pandilleros. Pero muy pocos jóvenes decidieron seguir el ejemplo dejado por el padre Rueda y emprender una ardua y difícil labor para enterrar la violencia y sus derivados.

La alcaldía local de La Candelaria era la única entidad a la que acudían los indiferentes vecinos, quienes exigían una pronta solución de seguridad por el manejo y control ilegal de las diferentes pandillas como los “Ponchos”, los “Aurelios”, o los jóvenes del sector de El Parejo; desplazando a diferentes familias que con pocos recursos propios pagaban un arriendo de inquilinato. La población se reducía, los antiguos moradores murieron y las familias que quedaban se aferraban en vivir en las casas antiguas de finales del siglo XIX y comienzos del siglo XX, experimentando la grave crisis económica familiar y la trágica violencia familiar; dejando consecuencias de bajas calificaciones, baja conducta y deserción escolar de los niños de ese tiempo, que el único camino que vieron eran en pertenecer aquellas pandillas que controlaban clandestinamente al barrio. (A. Salamanca. comunicación personal el jueves 8 de octubre de 2020).

Por otro lado, la Junta de Acción Comunal del Barrio Egipto quería conservar el valor arquitectónico de aquellas antiguas casas, tanto artesanales y obreras como coloniales, tras ver que algunas de ellas, ubicadas en el costado occidental de la Avenida Circunvalar, eran consumidas por el fuego, seguramente por intenciones de ciertas personas que querían apropiarse de ellas. Además de las acciones de la Corporación La Candelaria en reubicar la tradicional plaza de mercado al lugar de

Rumichaca, cuya construcción está por encima del reciente canal del río San Agustín, pero esa reubicación hizo perder por completo la esencia de la plaza de mercado tradicional.

Uno de los estandartes para las madres comunitarias de ese tiempo era el Jardín Infantil Santo Domingo Savio, que tuvo varias sedes en algunas casas del barrio, llegando a una sede principal en el costado sur del templo de la parroquia, donde impartieron enseñanzas de preescolar a más de 100 niños, hijos de padres en condición de pobreza de los sectores de Egipto, San Francisco Rural, Turbay Ayala, Los Laches y la Vereda Fátima. Lideradas por Rosa Elena Peña, madre del entonces presidente de la JAC del Barrio Egipto Pablo Rodríguez, las madres comunitarias apoyaban abiertamente a la Parroquia de Egipto en su participación las diferentes actividades religiosas, en especial de las procesiones de Semana Santa.

El acercamiento de las autoridades y la comunidad con las pandillas para dialogar no era fácil, más si esos grupos controlaban las fronteras invisibles. Uno de los primeros intentos que realizó el alcalde local Jaime Umaña Díaz en el año 1996 era el programa “Nacer de Nuevo”, del cual involucraba a los jóvenes pandilleros como fue el caso de Diniman Jeffry, quien representaba a los jóvenes de la Calle 10 y respaldadas por vecinos influyentes y queridos del barrio como el tendero Vicente Sarmiento y la madre comunitaria Celina Gutiérrez. Otro de los acercamientos con los jóvenes lo hacían los dignatarios de la Juntas de Acciones Comunales de Egipto, Turbay Ayala y Los Laches, con acompañamiento de la Parroquia de Egipto y de instituciones distritales; los jefes de las pandillas dejaron de delinquir en 1998 y dedicar a diferentes actividades laborales. (O. Rodríguez. comunicación personal el jueves 8 de octubre de 2020).

Sin embargo, pocos meses después de dichas acciones de paz fueron olvidadas por el recrudecimiento de la violencia urbana, sólo por la obsesión del poder territorial del sector y en no

abolir al negocio del microtráfico; los líderes que participaron en los actos de paz fueron acribillados por otros pandilleros, quienes querían seguir en la oscuridad de la violencia. Varios meses después, un catedrático de la Universidad Externado de Colombia decidió arriesgar en acercarse hacia los jóvenes de ese momento, conllevando en las primeras acciones sociales, de las cuales los jóvenes podían ser protagonistas del desarrollo del barrio y no como antagonistas de la violencia. La Parroquia de Egipto fue la primera en acoger dicha iniciativa del catedrático.

Tras plantear un nuevo Plan Centro en las administraciones de Luis Eduardo Garzón y de Samuel Moreno Rojas, surgió una iniciativa privada, provenientes de personajes desconocidos del barrio Egipto como el escultor Ricardo Cabrera Bedoya y la señora Sofía Kaplan Zonensham, quienes conformaron con otras personalidades interesadas la Unión Temporal de Artesanos de Egipto, cuyo propósito era comprar gran parte de las casas del barrio popular y realizar la construcción de casas de adobe de tres pisos, que estarían integrados de talleres y almacenes de artesanos de diferentes oficios. Este proyecto ilusionó a los más de 20 propietarios, la mayoría de las calles 9 y 9A, quienes vendieron sus inmuebles a la unión temporal; pero las gestiones con el Distrito tuvieron resultados nulos, quienes establecieron normas claras sobre el uso del suelo en el 2008 por medio de Planeación Distrital. (G. Rincón. comunicación personal el jueves 8 de octubre de 2020).

Lo único que logró el escultor Cabrera era la creación de la Fundidora Kapyros, entidad que está recibiendo quejas y acusaciones de la comunidad, encabezada por la Junta de Acción Comunal del Barrio Egipto, quienes se declararon manipulados y decepcionados por la entonces unión temporal.

Las generaciones juveniles decidieron emprender nuevos rumbos en la parte social, deportiva y artística. Influenciadas por los aires del hip hop desde comienzos de la década de 1990, jóvenes como

Freddy Piraquive, más conocido artísticamente como Yaga Flow, considerado como uno de los precursores del hip hop en Colombia y su pariente Johan Piraquive, conocido con el nombre artístico de Tian Metodológico, fueron los primeros en impulsar el rumbo artístico urbano y crearon diferentes proyectos como el Laboratorio Egipcio, la Corporación S. A. CLAN y el grupo de baile break dance Ritmo Callejero. Después apareció otro joven artista José Raimundo Puin, conocido con el sobrenombre de “Mulato”, quien impulsó otro proyecto artístico denominado Urban Art y con ello la creación del primer colectivo de artistas del grafiti de la Localidad La Candelaria. (Quenguan, 2018).

Otros jóvenes, al ver la triste situación de inseguridad, las vidas perdidas por la violencia entre pandillas por el control del sector y el desplazamiento de los habitantes a barrios más alejados; decidieron encaminar sus propios proyectos sociales, con tal de continuar lo dejado por aquel catedrático externadista y desear un verdadero cambio del barrio en pro de los niños más pobres, para que no fueran por malos pasos. De esa preocupación surgieron dos líderes de los jóvenes del sector de San Bruno y de la Calle 10, ex pandilleros de la banda “Los Pilos”: Jaime Roncancio, alias “Calabazo” y Andrés Saavedra, alias “Pato”. Por la Calle 9A, la familia Méndez, encabezados por Elizabeth, Elena y Adrián, querían encaminar rumbos con los jóvenes del sector para olvidar de la violencia a través del cine y del deporte. A pesar de ello, las indiferencias entre los jóvenes del Barrio Egipto eran graves, tanto que seguían algunos integrantes de pandillas en asesinar a algunos líderes como doña Elizabeth, causando enemistad entre los muchachos de la Calle 10 y del sector de San Bruno con los muchachos de la Calle 9A, de la Calle 9 y el sector del Parejo. (J. Roncancio. comunicación personal el jueves 8 de octubre de 2020).

11. Marco de referentes proyectuales

Hemos podido encontrar que en el sector del barrio Egipto alto y el barrio Turbay Ayala existen problemas respecto a la calidad habitacional de sus residentes, espacios públicos mínimos y casi inexistentes, así como la contaminación de los cuerpos de agua en la zona y también un déficit en equipamientos lo cual obliga a la población a salir de su barrio al centro de la ciudad, para hallar una solución a estas problemáticas buscamos proyectos con intervención social, ambiental y espacial. El PEMP de Salamina, Caldas cumple con esta clase de intervención en él se encargaron de delimitar un área de influencia y una de afectación al centro histórico, llegando así a un estudio de niveles de afectación, seguidamente se delimitaron los bienes de interés patrimonial y después se planteó un nuevo sistema de vías, todo esto para revitalizar, recuperar y conservar el centro histórico de Salamina Caldas. (Res. 127, 2017).

Primero se delimito el área de afectación:

Figura 1

Área de afectación PEMP Salamina



Nota. La figura muestra el área de influencia y afectación en el PEMP Salamina. Adaptado de Alcaldía Municipal de Salamina Caldas. 2018. (<http://www.salamina-caldas.gov.co/normatividad/plan-especial-de-manejo-y-proteccion-pemp-del-centro-912208>)

Segundo se hizo un planteamiento de niveles de afectación.

Figura 2

Niveles de afectación

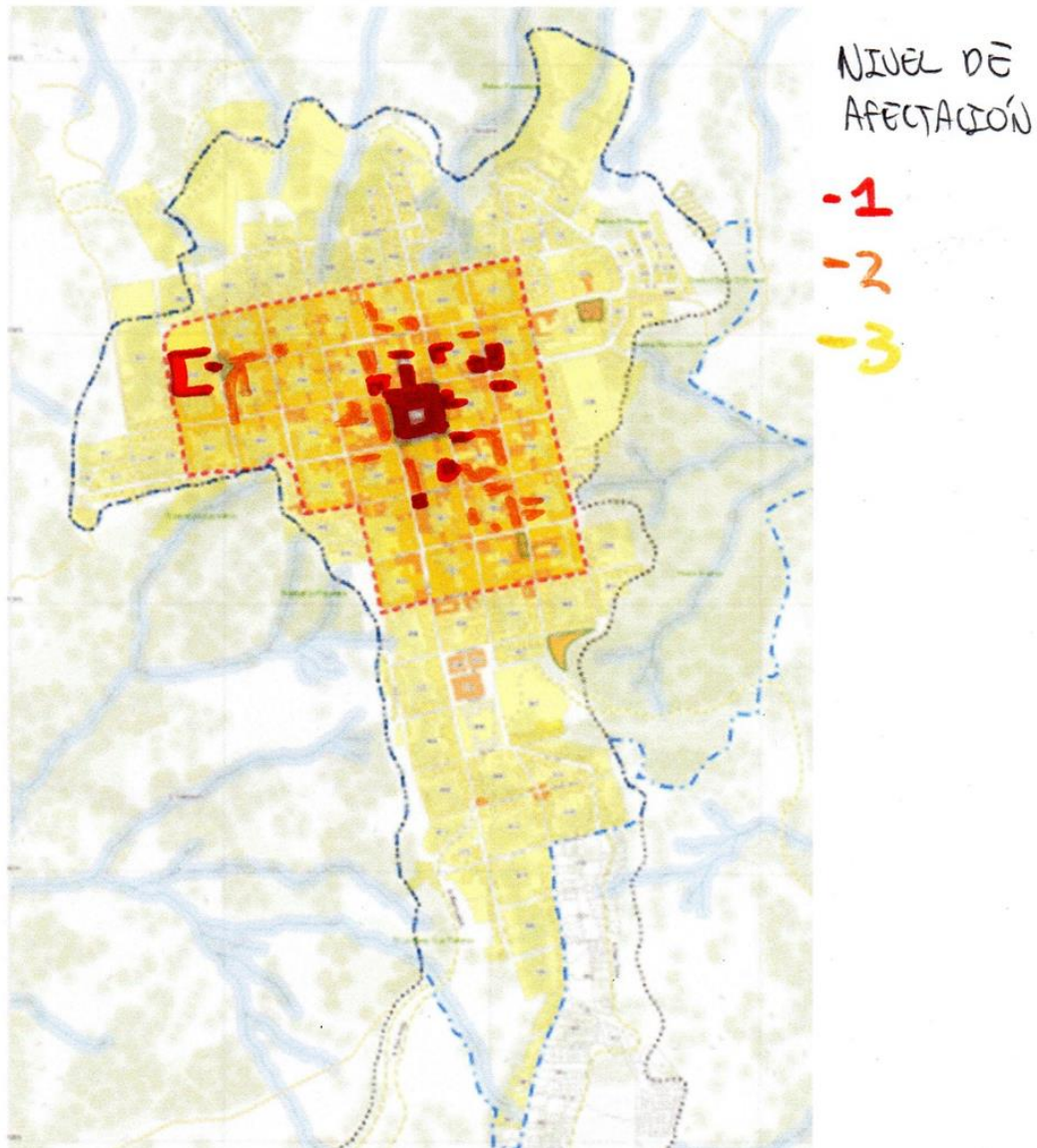

Nota. En la figura se representa los niveles de afectación en el PEMP Salamina. Adaptado de Alcaldía Municipal de Salamina Caldas.2018.(<http://www.salamina-caldas.gov.co/normatividad/plan-especial-de-manejo-y-proteccion-pemp-del-centro-912208>)

Tercero se delimita los bienes de conservación

Figura 3

Delimitación bienes de conservación

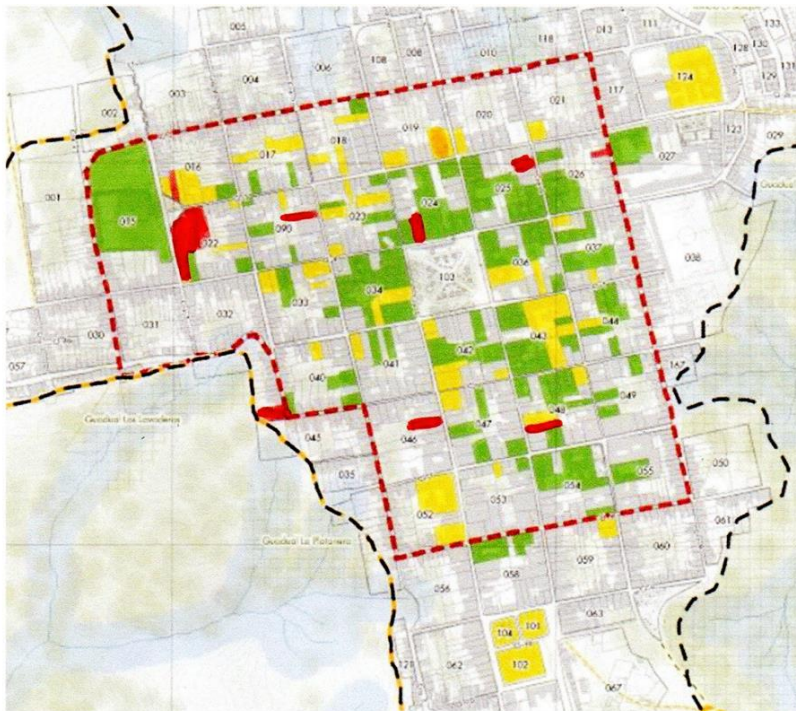

PLANO DE ESTADOS DE CONSERVACIÓN



- Estado Malo
- Estado Regular
- Estado Bueno

Nota. En la figura se delimitan los bienes de conservación en el PEMP Salamina. Adaptado de Alcaldía Municipal de Salamina Caldas.2018.(<http://www.salamina-caldas.gov.co/normatividad/plan-especial-de-manejo-y-proteccion-pemp-del-centro-912208>)

Cuarto se proponen un sistema de vías de acuerdo a los equipamientos propuestos y las intervenciones hechas en el Pemp.

Figura 4

Sistema de vías propuestas

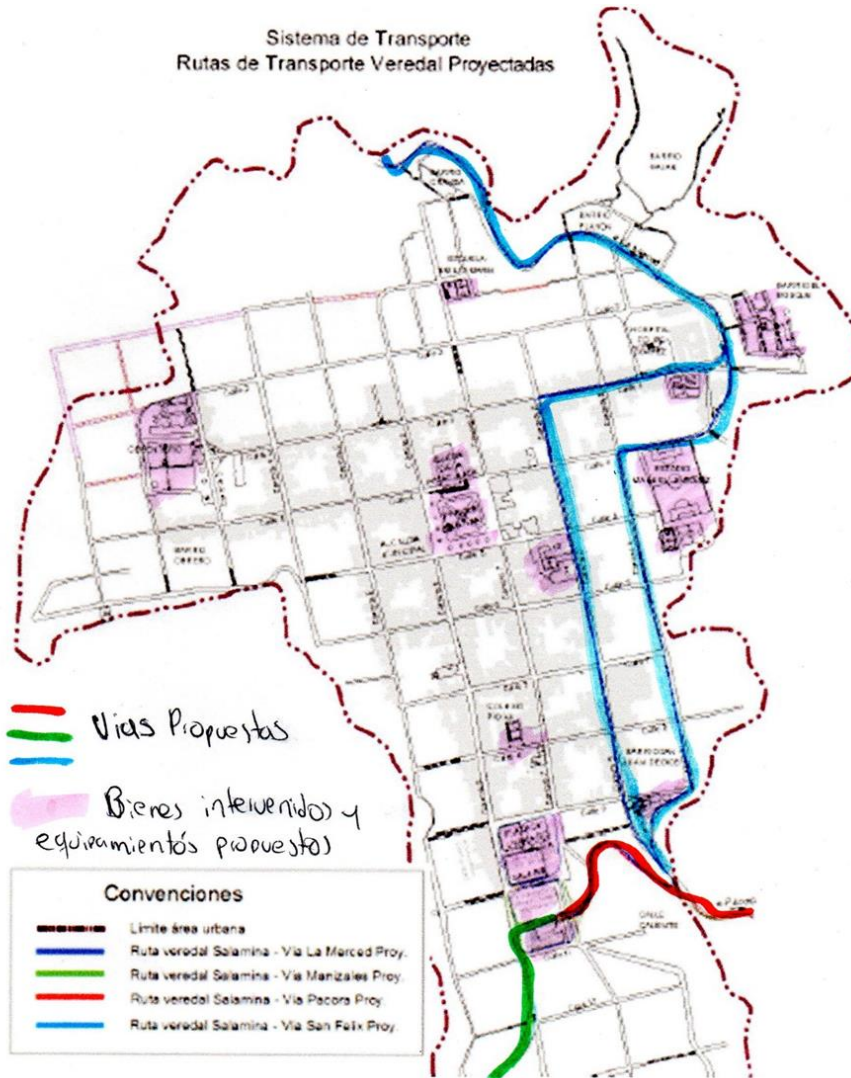

Nota. En la figura se representan las vías propuestas en el PEMP Salamina. Adaptado de Alcaldía Municipal de Salamina Caldas.2018.(<http://www.salamina-caldas.gov.co/normatividad/plan-especial-de-manejo-y-proteccion-pemp-del-centro-912208>)

También podemos ver como el arquitecto Mario Jáuregui en Fernandardim una ciudad de mil familias como parte de un proyecto denominado Favela Barrio, donde realizo obras como pavimentación de caminos, implementación de instalaciones sanitarias y construcción de bosques. Jáuregui dice que aprendió a reconocer el impacto de cada lugar y a escuchar las necesidades de la gente del barrio. (BBC, 2012).

Para esto primero se sectoriza el lugar en 7 partes.

Figura 5

Sectorización de favela



Nota. En la figura se representa la sectorización de la favela por el arquitecto Jáuregui en Fernão Cardim . Adaptado de Programa favelas-barrios.2009. (https://nanopdf.com/download/programa-favelas-barrios_pdf).

Segundo se determinan puntos de importancia en el lugar.

Figura 6

Puntos de importancia



Nota. En la figura se representa la determinación de puntos de importancia de la favela por el arquitecto Jáuregui en Fernão Cardim. Adaptado de Programa favelas-barrios.2009. (https://nanopdf.com/download/programa-favelas-barrios_pdf).

Después de esto se crea una red de conexión para estos lugares.

Figura 7

Red de conexión



Nota. En la figura se representa la red de conexión de la favela por el arquitecto Jáuregui en Fernão Cardim. Adaptado de Programa favelas-barrios.2009. (https://nanopdf.com/download/programa-favelas-barrios_pdf).

Seguidamente se proponen equipamientos tanto de vivienda como de turismo y comercio.

Figura 8

Equipamientos y usos propuestos



Nota. En la figura se representan los equipamientos y usos propuestos en la favela por el arquitecto Jáuregui en Fernão Cardim. Adaptado de Programa favelas-barrios.2009. (https://nanopdf.com/download/programa-favelas-barrios_pdf).

El PUI nororiental de Medellín el cual se divide en dos componentes, el componente físico que diseña y ejecuta cerca de 30 proyectos de intervenciones físicas incluyendo el reasentamiento habitacional de Juan Bobo y el parque lineal La Herrera que encierran, en sí mismos, otros proyectos de participación más pequeños con parques y plazoletas, canchas, calles, también como la edificación y mejoramiento de viviendas y la reubicación de cientos de familias y el componente social que garantiza la colaboración comunitaria, que a su vez genera gusto con las obras y programas y permite así su asimilación por parte de los habitantes (Alcaldía de Medellín, 2006).

Figura 9

Metodología PUI



Nota. En la figura se representa la metodología propuesta para elaborar el PUI. Adaptado de proyecto-Urbano-Integral -en-la-zona-Nororiental-de-Medellín.2006. (<http://www.edu.gov.co/images/publicaciones/proyecto-Urbano-Integral%20-en-la-zona-Nororiental-de-Medellin.pdf>)

Para llegar a este proyecto se inició con la metodología de este la cual se dividió en 5 pasos.

Figura 10

Antes y después PUI

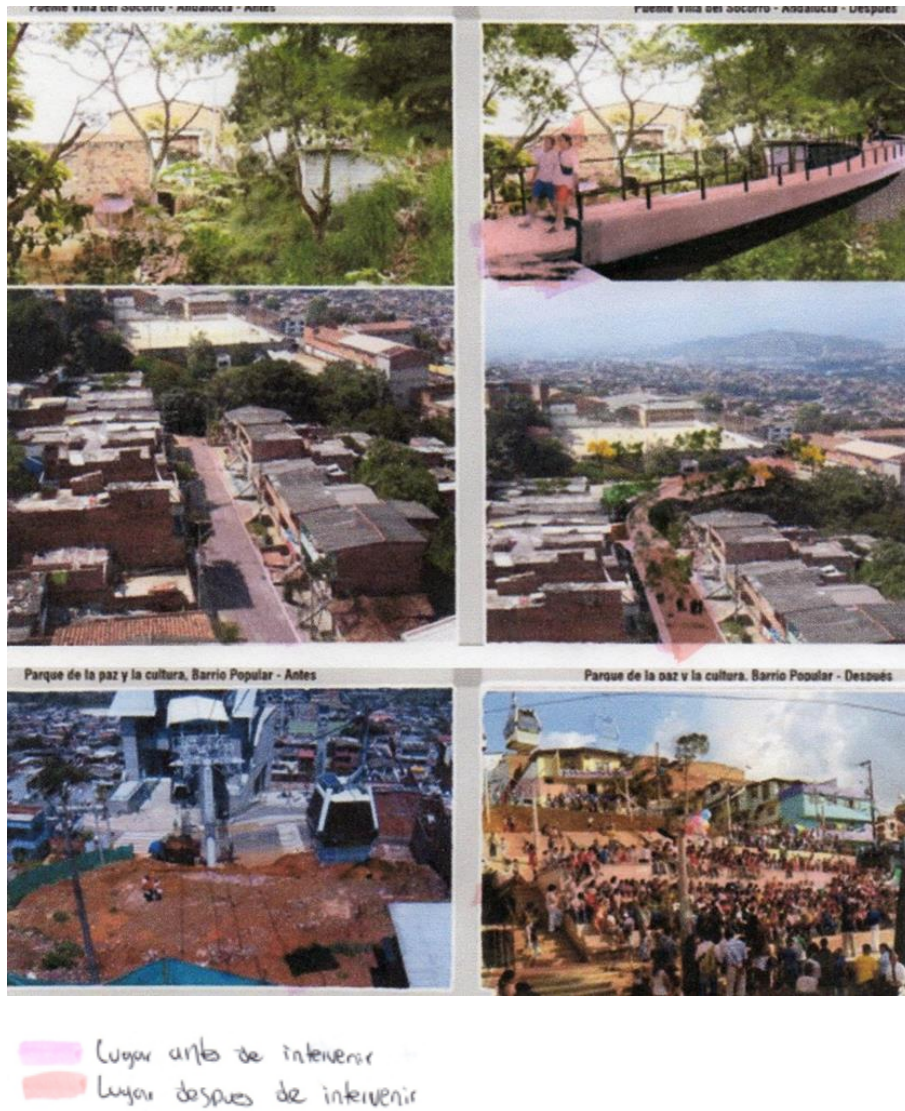

Nota. En la figura se representa el antes y después del PUI. Adaptado de proyecto-Urbano-Integral -en-la-zona-Nororiental-de-Medellín.2006. (<http://www.edu.gov.co/images/publicaciones/proyecto-Urbano-Integral%20-en-la-zona-Nororiental-de-Medellin.pdf>)

12. Marco teórico

Lynch (1998) nos explica las dos posturas que tiene acerca del concepto de borde. Una actúa como límite entre los elementos que componen el borde rural y urbano, y por otro lado identifica el concepto de borde desde la perspectiva de pensamiento de cada individuo en donde esta palabra adquiere diferentes significados.

Según estos bordes también desempeñan una función secundaria en donde el borde funciona como límite de lo construido a lo rural y puede reforzar su identidad.

En el libro muerte y vida de las grandes ciudades Jacobs (2011) dice que para entender una ciudad hemos de ocuparnos como se manifiestan sus usos no por separado, más bien por combinaciones o mezclas de usos, donde el espacio urbano se usa como herramienta para articular, armonizar y generar una conexión con la infraestructura la cual no cumple con las condiciones habitacionales dignas para una óptima calidad de vida para la población, ya que la monotonía de usos es destructiva para la vida de una ciudad como por ejemplo zonas sin mixtura de usos como netamente residenciales o industriales

Como lo indica de Antonio (2016) la acupuntura urbana consiste en recuperar la energía de un punto enfermo por medio de un pinchazo tiene que ver con la revitalización de este punto y del área que se encuentra en su entorno.

La reactivación de un lugar que se encuentra sin uso o uso indebido ayudara a recuperarlo y articularlo en su propio contexto, a su vez revitalizar todas las conexiones que influyen en ese punto, como las calles y las plazas o plazoletas.

La teoría fue conocida gracias al arquitecto Lerner (2009) en una conferencia describe a la acupuntura urbana como una estrategia de diseño urbano.

El crecimiento e industrialización de las ciudades genera expansión territorial y regeneración de nuevos usos, en el proceso de esta transformación espacial hacia este modelo de ciudad industrial ha dejado espacios obsoletos y en abandono.

El objetivo de esta acupuntura urbana es trabajar sobre estos puntos o espacios que se encuentran en abandono dentro de la estructura de un sector o una ciudad, por ejemplo los solares vacíos y sin uso, edificios en mal estado y en desuso o barrios residenciales con niveles de actividad bajo, es necesario reutilizar y reincorporar estos espacios a su contexto y hacerlos más sociales, eficientes y sostenibles.

13. Marco conceptual

Como sugiere Turner (2018), en su obra *autoconstrucción*, sostiene que desde el número monográfico de *Architectural Design* de 1963 sobre nuevas soluciones de vivienda en países latinoamericanos, la preocupación principal ha sido en efecto la de poner en valor el proceso de creación de *barriadas autoconstruidas* de los entonces llamados países subdesarrollados.

Por tanto, explica que se necesitaban otras políticas y otras formas de vivienda diferentes a las que los estados o las empresas capitalistas de construcción ponían habitualmente en marcha. Era necesario un nuevo profesional dotado de funciones y responsabilidades distintas, con unos conocimientos técnicos diferentes a los que había adquirido pacientemente en las escuelas técnicas. Pero el mensaje de Turner (2018) al lector del *Architectural Design* iba a ir más allá. Pronto explicará que no podemos seguir produciendo y consumiendo viviendas como si fueran lavadoras. La acción de habitar es algo más serio, algo esencialmente creativo. Requiere una extrema atención por parte del usuario, una implicación vital, algo que todavía realiza por su cuenta y riesgo alguna poca gente del llamado mundo desarrollado y por lo que obtiene, además de cobijo, una cierta satisfacción personal (como se cita en Oyón, J. 2018).

Según Sanz (2018) Pocos lugares en el mundo cuentan con el espesor urbano del Centro Histórico de la Ciudad de México. Hoy esta ciudad, por antonomasia, aglutina como ninguna otra urbe el mayor paisaje americano urbano, tanto en dimensión espacial como temporal, abarcadora de una monumentalidad y dinámica urbanas pre y post coloniales sin parangón. Esta ciudad y sus paisajes, predominantemente lacustres hasta bien entrado el siglo XX, ha sido atravesada por las calles más

grandes del continente, que la fueron extendiendo hacia los cuatro puntos cardinales a lo largo de los últimos ocho siglos, conformando ese gran emporio capitalino que hoy habitamos.

Entender lo urbano y sus procesos evolutivos se ha convertido en el reto más importante que la humanidad tiene frente a sí para imaginar y construir un presente menos cruento y el mejor futuro posible. Y es que entre desafíos e incertidumbres; entre pasos firmes, esperanzas y oportunidades por encontrar, hoy las ciudades del mundo son un inconmensurable espacio de aprendizaje. La ciudad produce conocimiento y experiencia desde sus calles, sus lugares de encuentro y sus barrios; desde sus escuelas y sus fábricas.

Para entender el Centro Histórico de México hoy, primero es necesario observar la metamorfosis que vive el lugar al que a lo largo de los siglos ha dado origen: la Ciudad de México y, con ella, la Zona Metropolitana del Valle de México. Una de las megalópolis más complejas del planeta. Con casi 700 años de desarrollo urbano en su haber, en la actual Ciudad de México habitan, según el Censo Nacional de Población de 2010, alrededor de nueve millones de personas sobre una superficie que abarca 1 495 km², mientras que en la Zona Metropolitana del Valle de México hay cerca de veintitrés millones de habitantes repartidos en un territorio conformado por la CDMX y casi sesenta municipios, pertenecientes en su mayoría al vecino Estado de México (Espejel, 2019).

14. Marco normativo

Las normas que competen el proyecto urbano y arquitectónico para la correcta intervención y desarrollo común de los habitantes del barrio Egipto, San Bruno, el Parejo, Turbay Ayala y la Peña se presentan a continuación.

14.1 Planes de ordenamiento territorial ley 388 de 1997

En el año 1997 el gobierno expidió la ley 388 conocida como ley de ordenamiento territorial para diferenciarla de la “ley de ordenamiento territorial”.

La ley establece en el plan de ordenamiento territorial una serie de políticas conjuntas y medidas de gestión para orientar el desarrollo regional bajo su jurisdicción y encontrar formas efectivas de planificar el uso, la transformación y la convivencia en un espacio. Equilibrio económico, ambiental y cultural así como estrategias de desarrollo histórico, cultural y social. Como lo menciona la Ley 388 de 1997 en su artículo 4.

14.2 Decreto 678 de 1994

El Decreto 678 (1994), define en su artículo 1 una recopilación de normas destinadas a mantener y preservar los edificios y lugares patrimoniales, redactada por la Sexta Convención en 1990 y entregada a los centros de atención especial para su conservación.

14.2.1 Categorías de conservación arquitectónica y urbanística.

Valores arquitectónicos a tener en cuenta.

Tabla 1

Valores arquitectónicos a tener en cuenta

Ocupación	Relación frente, propiedad, construida, área libre, dedicación, balcón, circulaciones, con elementos característicos como corredores, vestíbulos y escaleras.
Fachadas	Proporción en elementos completos, vacíos, equilibrados, discretos y distintivos como balcones y habitaciones, cornisas además del manejo de los materiales originales manteniendo colores y texturas
Perfil de las calles	Ancho de la vía, paramento, altura y retrocesos con perfil de cubiertas.
Trazado urbano y estructura del espacio público	Manejo de calles, andenes y mantenimiento del trazado original
Paisaje urbano	Imagen que se busca mantener.

Nota. La tabla muestra los valores a tener en cuenta respecto a la intervención arquitectónica en las zonas de interés cultural de conservación sector normativo No 7. Empresa Virgilio Barco Vargas. (2013). Estudio de Valoración-Documento Técnico de Soporte Proyecto Ministerios, Centro Histórico de Bogotá.

En el área donde se aplicará la teoría de acupuntura urbana existen varias condiciones para construir.

Tabla 2

Condiciones para construir

	Colindantes con bienes de interés cultural	No colindantes con bienes de interés cultural
Índice máximo de ocupación	0.7	0.7
Englobe	-	Se permite
Altura máxima	3 pisos-10 pisos	3 pisos-10 pisos
Paramentos	No se pueden generar culatas, mantener la regularidad, sin retrocesos	No se pueden generar culatas, mantener la regularidad, sin retrocesos
Aislamiento posterior	1 a 3 pisos: 3mts 4 a 6 pisos 4mts 7 en adelante 5mts	1 a 3 pisos: 3mts 4 a 6 pisos 4mts 7 en adelante 5mts
Antejardín	No exige	No exige
Cerramiento	No exige	No exige
Sótano	Se permite dependiendo del uso del suelo y la finalidad.	Es permitido

Nota. La tabla muestra los requisitos para la intervención de puntos estratégicos en los sectores 3 y 4. Fuente: Decreto 492 del 2007 (Alcalde mayor de Santa Fe de Bogotá, 2007)

14.2.2 Tipos de obras e intervención

Como lo menciona la Ley 400 de 1997 en su artículo 7 para las propiedades divididas en el grupo B, esta actividad se puede realizar de la siguiente manera.

1. Actividades destinadas a mantener el orden o la naturaleza de los activos
 - Arreglo de la ciudad
 - Reparamiento
 - Restaurar
 - Consolidar
2. Intervenciones con la intención de permitir el uso de propiedad y rehabilitación.
 - Adecuaciones
 - Ampliaciones
 - Modificaciones

14.2.3 Diagnostico del POT 2020

La Candelaria no cuenta con elementos del Sistema de Áreas Protegidas (SAP). El sector del barrio Egipto se encuentra ubicado en el límite entre la localidad de Santa Fe y la Candelaria. De acuerdo con la Secretaría Distrital de Planeación (SDP, 2020).

14.3 Programa Mejoramiento Integral de Barrios (PMIB) y legalización de asentamientos

Este programa del Departamento Nacional de Planeación (DNP, 2016) tiene como objetivo mejorar las condiciones de vida de la gente en situación de vulnerabilidad, renovando un ambiente de cohesión entre estados, municipios y comunidades. A través de este programa, los objetivos de desarrollo

social, desarrollo sostenible y alivio de la pobreza que promueven el desarrollo se logran mediante la implementación de proyectos de planificación urbana, aplicación de leyes ambientales y de infraestructura.

14.4 Plan Especial de Manejo y Protección (PEMP)

La entidad nacional del Instituto de Patrimonio Cultural (IDPC) desarrollo lo que se llamó como PEMP del Centro Histórico de Bogotá con el objetivo de reducir el daño y los problemas en el centro de la ciudad. Lo planteado incluye para su desarrollo y planteamiento una solución por medio de un modelo de manejo y protección, que sea competente para identificar las problemáticas físicas en el centro histórico de Bogotá y revitalizarlas en cuanto a aspectos socioeconómicos cambiantes, con la finalidad de hacer un tejido urbano para generar equilibrio en el sector. Tal como se establece en la resolución 0088 (2021).

El PEMP tiene los siguientes objetivos:

- Articular a largo plazo una serie de programas, proyectos, intereses y esfuerzos.
- Proteger y conservar en su totalidad el patrimonio cultural tanto material como inmaterial del centro de la ciudad de Bogotá.
- Combinar las dinámicas tanto públicas como privadas para generar diseñar una ciudad inteligente y participativa para todos los involucrados. (Alcaldía de Bogotá, 2019)

Delimitación:

- Área total 158 Ha
- Área de espacio público 6 Ha
- Número de BIC Nacional 81
- Número de BIC Distrital 1.527

Para el barrio Egipto se intervino la iglesia de nuestra señora de la huida de Egipto y se estableció un plan de manejo a la plaza colindante con la iglesia donde se establecieron cuatro componentes de conservación.

1- patrimonio inmueble

- A. Iglesia y atrio de nuestra señora de la huida de Egipto
- B. Demás edificaciones declaradas bienes de interés cultural que conformen la Plaza

2- Patrimonio mueble

- A. Monumento a Hermógenes Maza Loboguerrero: Escultura, base y pedestal.
- B. Reloj de la Iglesia de Nuestra Señora de la Huida a Egipto.

3- Patrimonio arqueológico

- A. Plan de manejo arqueológico en la zona: alto potencial de hallazgos desde el Siglo XVI.
Hallazgos: Cañería, atadores, restos óseos humanos, entre otros

4- Patrimonio natural

- A Especies arbóreas y arbustivas existentes. (Ministerio de Cultura, 2019)

15. Diagnostico

Diagnóstico del lugar

Localización:

El sector de Egipto alto se encuentra limitado al oriente de la ciudad con la transversal cuarta este, con el sector del parejo y el barrio Turbay Ayala. Al norte limita con el barrio San Bruno, la quebrada San Bruno y el bosque de pinos, al occidente limita con la avenida circunvalar o carrera tercera este. Al sur limita con el barrio los Laches, la peña, el Guavio y la quebrada Rumichaca.

“El barrio que mira a la ciudad”

Figura 11

El barrió que mira a la ciudad

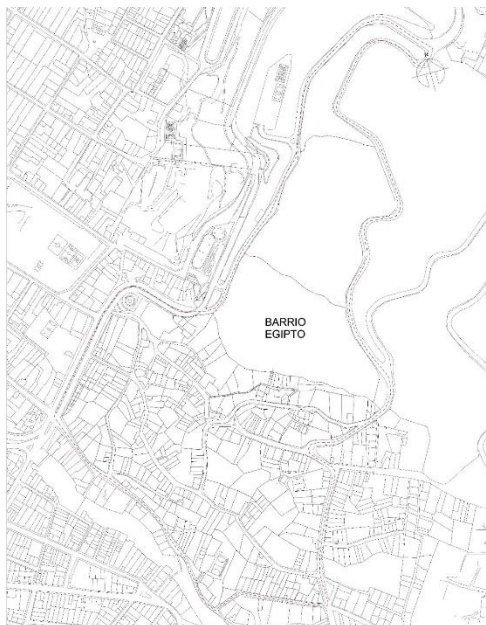

Nota. En la figura se representa la localización del barrio respecto al centro histórico de la ciudad. Elaboración propia.

Estructura ambiental:

La Candelaria cuenta en su totalidad con 206 hectáreas, de estas tres tienen suelo en protección como la zona del parque en la Concordia, también el río San Francisco, los cerros orientales y las quebradas que componen el ecosistema, es decir el 1,6% sobre el total del suelo de la localidad.

El barrio Egipto alto está delimitado por dos cuerpos de agua y manchas verdes, por el costado sur se encuentra la quebrada Rumichaca y por el sur se localiza la Quebrada San Bruno, estos cuerpos de agua están rodeados por una vasta capa vegetal a lado y lado de las quebradas las cuales brindan una sensación de encadenamiento al paisaje verde hacia los cerros del sector.

Por su localización en el pie del cerro, el sector en su borde oriental tiende a mimetizarse con las viviendas que en su mayoría están edificadas sobre la ronda de la quebrada San Bruno. El barrio cuenta con 3 parques vecinales, el primero está localizado en la parte alta y está en buenas condiciones, el segundo está localizado el parte sur del barrio, este es de difícil acceso y se encuentra en deterioro, el tercero ha sido auto gestionado por la comunidad y también es de difícil acceso, está ubicado en San Bruno. El barrio además de contar con una de las mejores visuales para contemplar la ciudad, no cuenta con una morfología consolidada, no solo por su topografía y los cuerpos de agua, sino también a los vacíos urbanos que componen el lugar.

Durante muchos años las quebradas Rumichaca y San Bruno se venían contaminando, pues las basuras se arrojaban directamente a la quebrada y estas se acumulaban en el borde de las quebradas ya que el sector no contaba con recolección de basura por parte de la alcaldía, la quebrada Rumichaca se ha venido recuperando. La quebrada San Bruno posee problemas de contaminación en su paso por el sector

San Bruno ya que las viviendas no cuentan con la infraestructura adecuada y por ende las aguas residuales que se generan en las viviendas son vertidas directamente en la quebrada generando malos olores.

Estructura vial, continuidad y conectividad:

El transporte público no penetra el barrio, él SITP pasa por sus vías periféricas, la avenida circunvalar y la carrera siete este, ya que su sistema vial no fue pensado para el acceso de vehículos al igual que sus viviendas debido a la época en que se empezó a expandir el barrio, las calles con andenes angostos genera que haya más flujo de personas a pie que en vehículo, estas vías dan una sensación de embudo a medida que se va ascendiendo el barrio, el acceso del vehículo se detiene en ciertos puntos, pues las vías se vuelven tan angostas que solo permite el acceso de motocicletas o peatones.

Las calles novenas muestran en particular un flujo mayor de personas, la calle diez y la diez A denotan otra particularidad, ya que son la vía por donde se genera un recorrido turístico auto gestionado por la comunidad en donde muestran el carácter patrimonial y la memoria del barrio y sus habitantes. Estas calles, carreras y diagonales son tomadas también como frontera por las pandillas que habitan el barrio y los barrios colindantes.

Usos del suelo y fenómenos productivos:

Actualmente el uso del suelo en la localidad se divide prácticamente en dos, en la parte oriental el uso predominante es de carácter residencial, por el costado occidental el uso en su mayoría es de carácter institucional y comercial.

En general en la misma vivienda se adecuan espacios para generar una tienda, un taller o un campo de tejo. Varios predios se han adecuado con el fin de darle un uso al espacio con enfoque social, pues la comunidad, las familias, pandillas y personas ajenas al barrio buscan reestructurar el tejido social por medio de colectivos y semilleros. Estos espacios adecuados tienen usos diferentes y se establecen en diferentes puntos del barrio generando así una acupuntura cultural, estos puntos se encuentran casas culturales, talleres de carpintería y música.

Figura 13

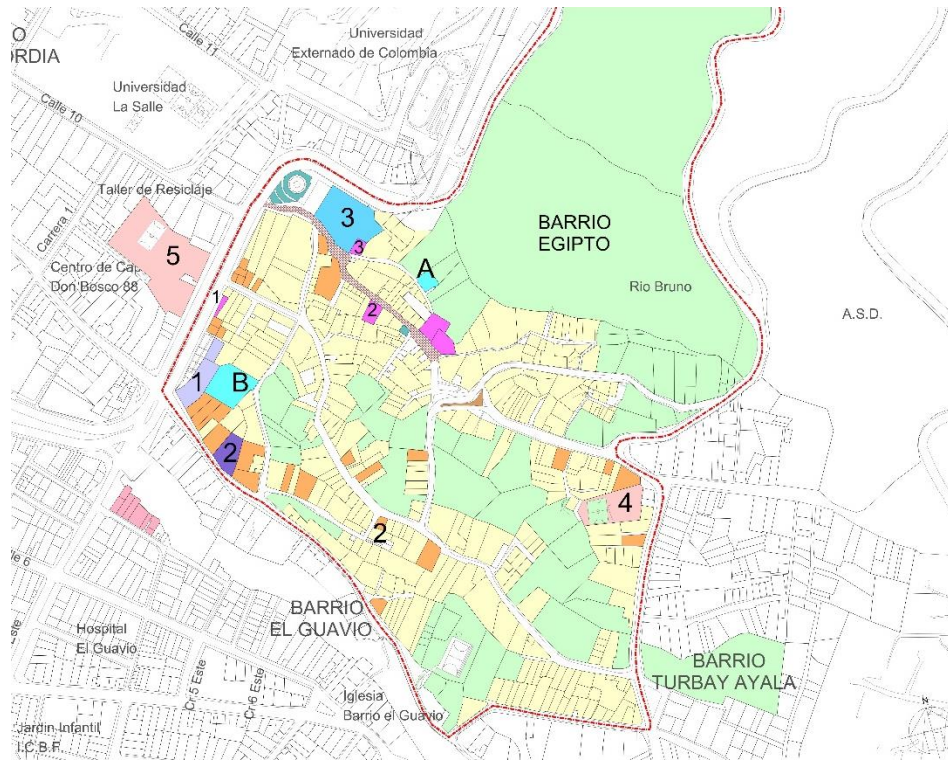
Usos del suelo y fenómenos productivos

Nota. En la figura se representa los usos del suelo y los fenómenos productivos. Elaboración propia.

Las plazas y plazoletas del barrio se convierten en puntos de encuentro y de oportunidad productiva para los mismos habitantes, en estos puntos se celebran diferentes festividades clásicas tales como pueden ser las fiestas el seis de reyes, la semana santa y las actividades auto gestionadas por los colectivos y semilleros del sector. Estos productos también son comercializados en puntos colindantes del barrio, debido a que el barrio no es muy visitado por la estigmatización generada en el pasado, la población se ve en la obligación de desplazarse ya que los eventos y reuniones no se realizan frecuentemente, debido a este fenómeno el comercio se vuelve informal, y se ubican en puntos como a

las afueras de la universidad del Rosario, universidad de la Salle, en el camino al cerro Monserrate, al cerro Guadalupe, y la media torta.

Morfología, altura y tipologías:

Debido a la topografía el trazado del barrio se adecua a este sin dejar a un lado que el barrio se empezó a formar en torno a la ermita de ese entonces y que hoy en día es la iglesia, debido a esto la mayoría de manzanas son de forma irregular debido a la dimensión de estas. Los centros de manzana enmarcan la densidad que es producida por los vacíos internos generados, estos se evidencian en todas las manzanas, pero no con la misma densidad.

De los 238 predios el 48% tiene un piso, el 32 % cuenta con dos pisos, el 12% tiene tres pisos y el 8% restante cuenta con cuatro pisos.

Debido a su antigüedad la arquitectura del barrio no cuenta con una caracterización propia ni criterios urbanos de conexión con la ciudad. En su gran totalidad las casas se desarrollaron lote a lote y en condición de autoconstrucción incluyendo casas coloniales en adobe teja y barro. En el barrio se denota un modelo de habitación que se implementa en gran manera y es el de las vecindades, ya que donde habitaba primeramente una sola familia al ir creciendo estos no se fueron sino siguieron ahí, esto ha provocado que espacios sociales como una sala se convierta en habitaciones subdivididas entre familias.

Los 238 predios que hay en el sector se dividen en cuatro tipologías arquitectónicas, el 34% son de tipología colonial, el 23% corresponde a la tipología de estilo republicano, el 14% es de tipología estilo popular, el 12% son vacíos y el 6% corresponde a la tipología informal.

El uso de materiales genéricos empleados en las restauraciones de las viviendas hace que se pierda la identidad de imagen del sector dejando a un lado los materiales clásicos coloniales que caracterizaban el barrio.

Tipología colonial:

Esta tipología cuenta con el mayor porcentaje dentro del barrio, esto se debe a que muchas de las casas fueron construidas en el siglo diecinueve y veinte ya que esta tipología de vivienda era la tradicional en la época y sus materiales se podían conseguir fácilmente.

Figura 14

Casa colonial barrio Egipto

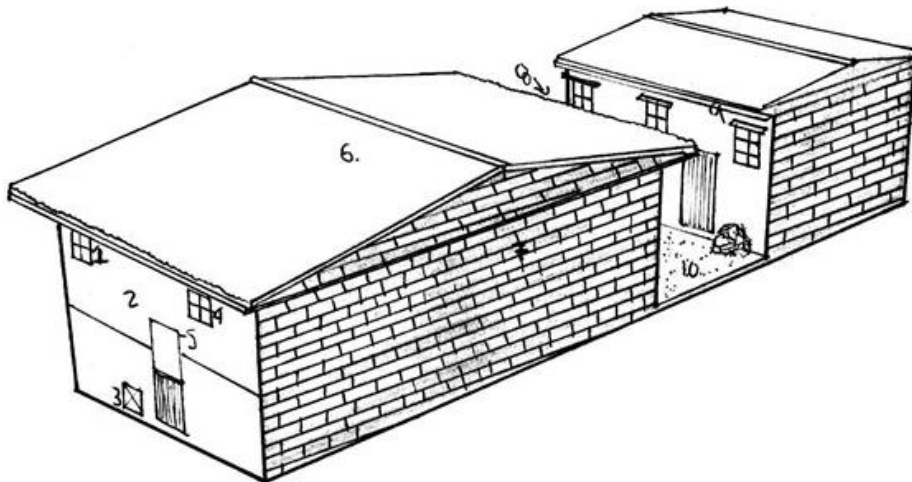

Nota. En la figura se representan las características de una vivienda colonial en el barrio Egipto, 1 ventanas con postigos, 2 fachadas con tramos de color, 3 contadores a la vista, 4 carpinterías en madera, 5 vanos pequeños, 6 cubiertas en teja de barro, 7 muros en adobe, 8 vivienda dividida en dos por patio, 9 canaleta desagüe a la vista, 10 patio central. Elaboración propia.

Tipología informal:

Esta se localiza al norte del barrio gran parte de esta se encuentra en San Bruno, esta es el menor porcentaje en el barrio, estas viviendas se encuentran en gran vulnerabilidad ya que los materiales con los que están construidas son reciclables y para agravar esta situación están construidas al borde de la quebrada.

Estas viviendas fueron autoconstruidas y algunas tienen más de 20 años de haber sido construidas

Figura 15

Vivienda informal en el barrio Egipto

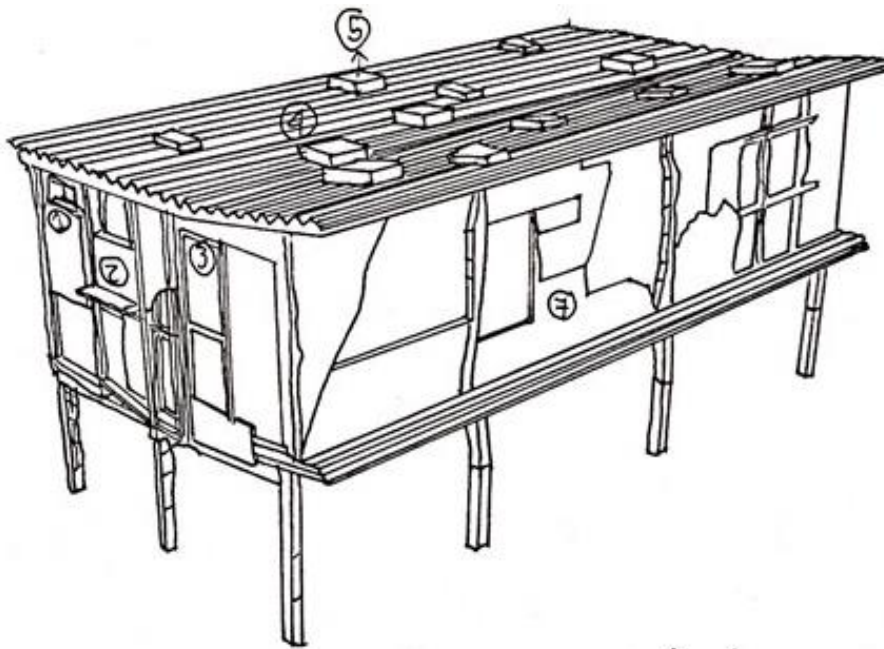

Nota. En la figura se representan las características de una vivienda informal en el barrio Egipto, 1 ventanas irregulares, 2 fachada en constantes cambios, 3 vanos definidos por los diferentes materiales, 4 cubierta en teja de zinc, 5 ladrillos y piedras para evitar que las tejas se muevan, 6 estructura en listones de madera o aluminio reciclado, 7 muros en materiales reciclados como cartón latas y escombros de demoliciones. Elaboración propia.

Tipología popular:

Estas viviendas son las que se han construido actualmente por la población que fue llegando al sector debido al desplazamiento forzoso causado por el conflicto armado que se vivía en el país, estas se diferencian de otras casas populares en diferentes sectores de la ciudad en aspectos como los colores y la ornamentación de las ventanas.

Figura 16

Vivienda popular en el barrio Egipto

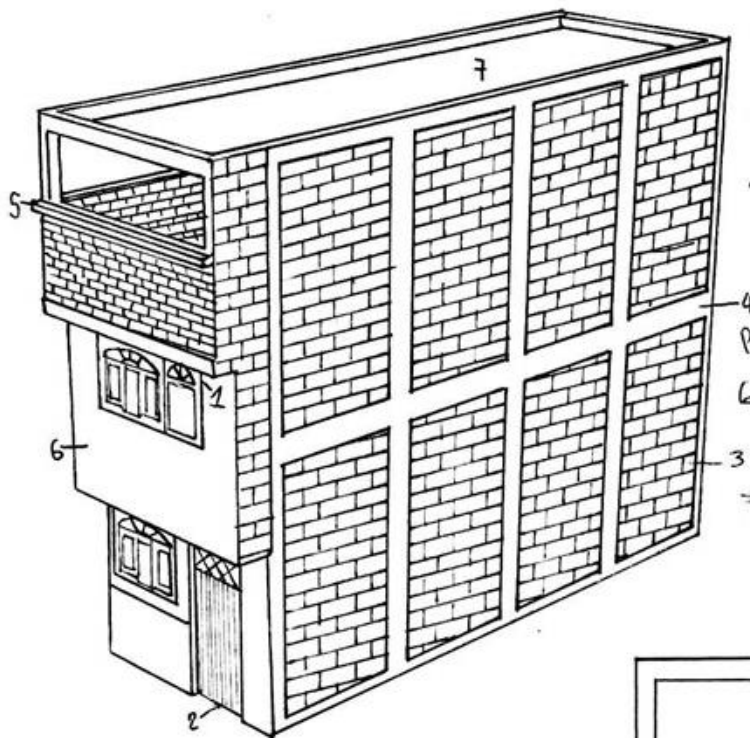

Nota. En la figura se representan las características de una vivienda popular en el barrio Egipto. 1 ventanas en marcos de depósitos de demolición y de vidrio, 2 puerta metálica, 3 muros en bloque o ladrillo, 4 estructura en concreto, 5 vivienda escalada, 6 fachada con tramos de color, 7 cubierta en placa de concreto. Elaboración propia.

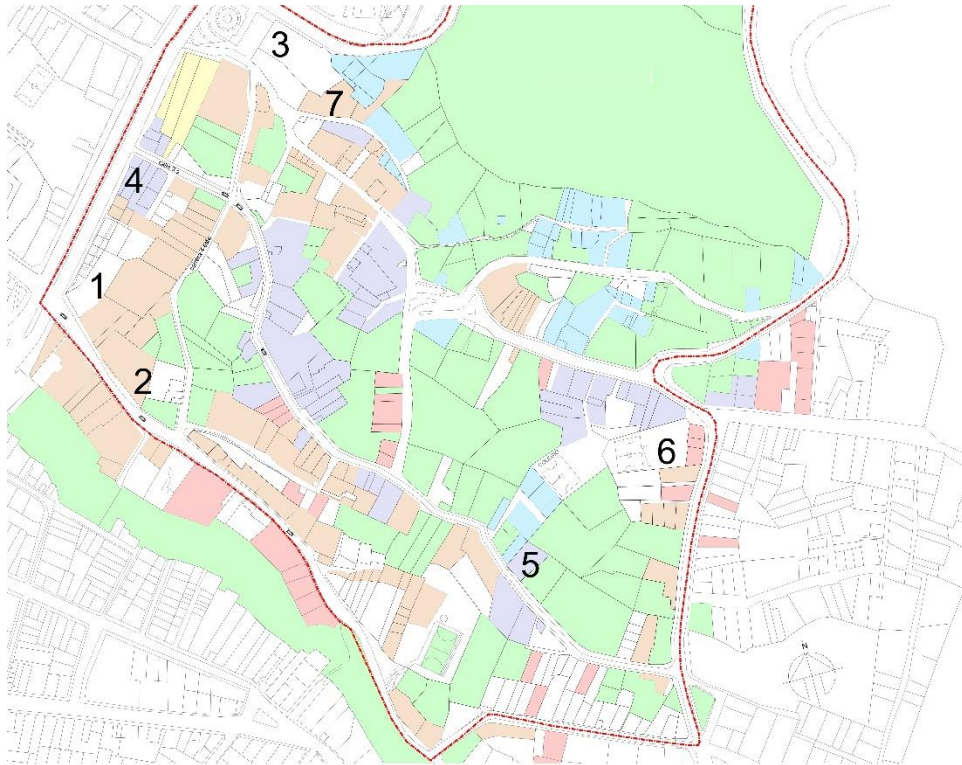
Figura 17*Análisis de usos del suelo*

Nota. En la figura se representa el análisis de usos del suelo en el barrio Egipto. Elaboración propia.

Aspectos sociales y económicos:

Ha sido un barrio obrero desde sus inicios, por ende, el sustento de la mayoría de trabajadores es la construcción, el 85% de los hombres adultos trabajan en este oficio o trabajos a fines como la plomería, ornamentación e instalaciones eléctricas, con algunas excepciones pues unos se dedican a las artesanías y al comercio en pequeñas tiendas de barrio, el 95% de los carpinteros del sector tiene el taller en su propia vivienda. Por otro lado, el 82% de las mujeres adultas del sector en su mayoría son amas de casa o trabajan como empleadas domésticas fuera del barrio, en un porcentaje menor algunas familias se

dedican al comercio en las plazas o en condición de vendedores ambulantes, el 58% de los habitantes de tercera edad trabajan en el comercio informal. El 79% de los individuos que laboran en la plaza de mercado Rumichaca residen en el barrio

En su mayoría la población infantil estudia en el Colegio Escuela Nacional de Comercio al que pueden acceder gratuitamente, el 100% de los niños y niñas del barrio tienen que pasar la avenida circunvalar para poder llegar al colegio y esta carece de un puente peatonal ya que el único semáforo se encuentra en el cruce de la calle novena.

Figura 18

Análisis de aspectos sociales

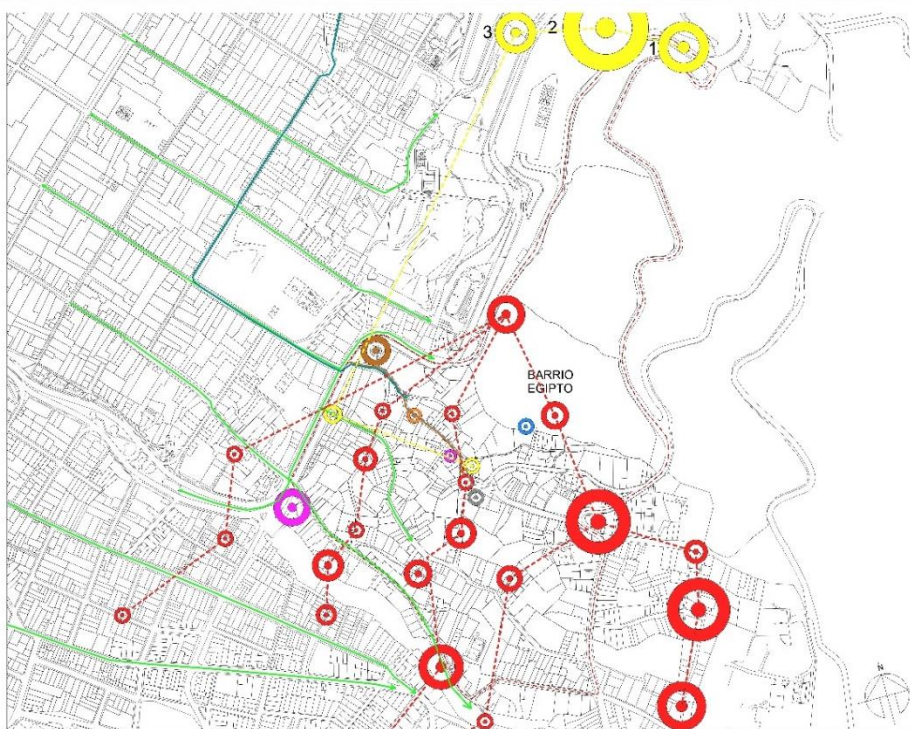

Nota. En la figura se representa el análisis de aspectos sociales en el barrio Egipto. Elaboración propia.

16. Análisis Perceptual

Tipología de vivienda Colonial, esta tipología de vivienda es la que ocupa más terreno en el sector (35%), esto se debe a que estas viviendas fueron construidas entre el siglo diecinueve y veinte. Su tipología y materialidad era económica para la época como lo era la teja de barro y el adobe. El piso en piedra representa el 12% de la materialidad de los pisos en las vías, el adoquín mixto representa el 6.4%.

Figura 19

Análisis de vivienda colonial

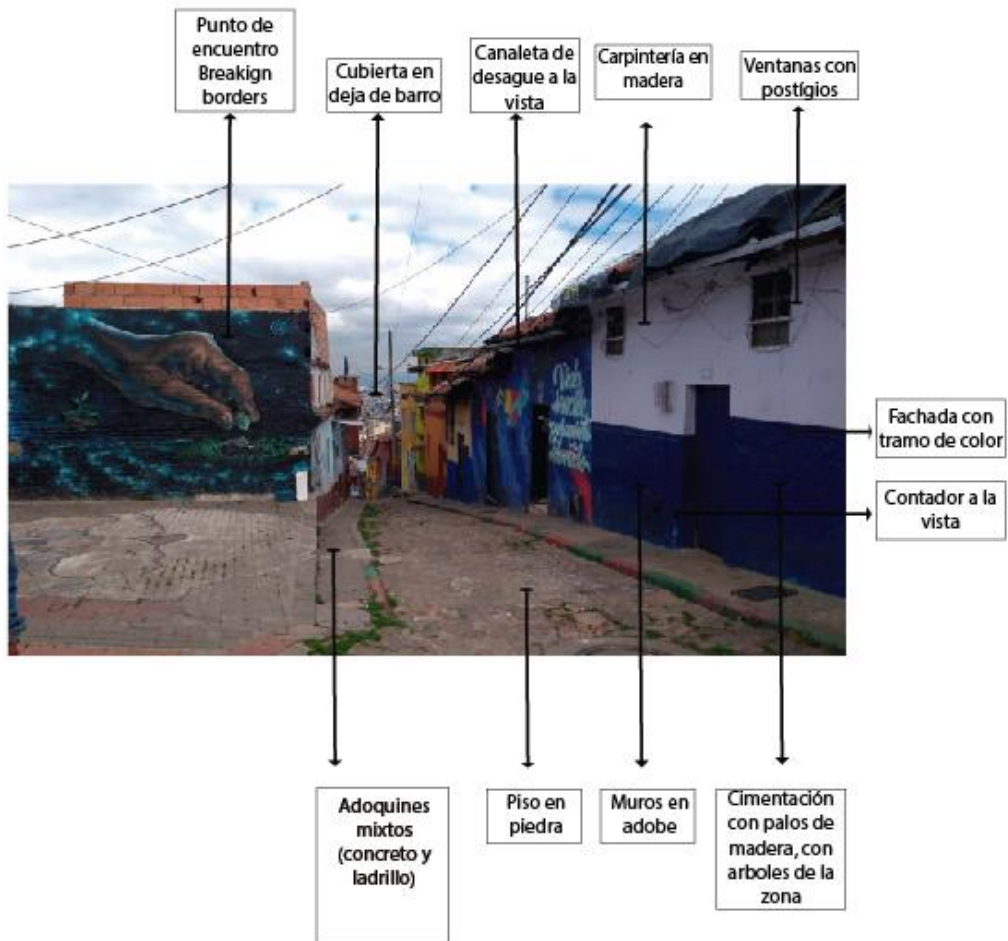

Nota. En la figura se representa el análisis de la vivienda colonial en el barrio Egipto. Elaboración propia.

Tipología de vivienda Informal, esta tipología de vivienda es la que ocupa menor densidad en el sector (10%), en su mayoría está ubicada sobre el sector San Bruno. Estas viviendas están en un peligro alto por la materialidad en que están construidas, adicionalmente su localización en la ladera de la

quebrada San Bruno la cual se desborda por el invierno por lo menos dos veces en el año, sumando también al problema la falta de infraestructura que genera desechos en el cauce de la quebrada.

Figura 20

Análisis de vivienda informal

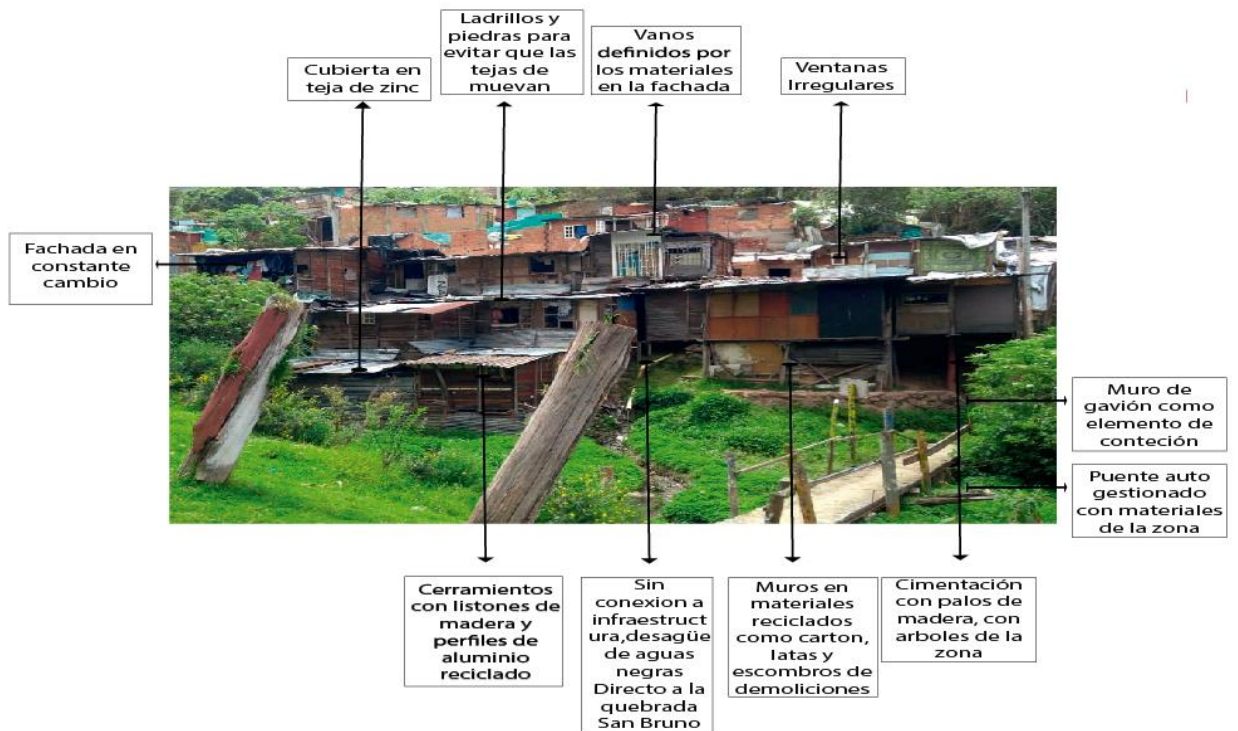

Nota. En la figura se representa el análisis de vivienda informal en el barrio Egipto. Elaboración propia.

16.1 Entrevistas a la Comunidad

La señora Olga Gutiérrez de la comunidad San Bruno nos declaró que no pagan servicios, por lo tanto, no desean ser desplazados del sitio. (O. Gutiérrez, comunicación personal el jueves 8 de octubre de 2020).

“Dice que por notaria el callejón le adjudicaron el agua, que hay un testimonio de la señora Celina que es la mama de ella y la “habitante más antigua del sector san bruno” que han querido poner contador unificado para todas las casas, para que solo quede la alberca grande que fue la primera donación que dio Nydia Quintero de Balcázar junto con el primer baño, para la comunidad que era donde lavaban todos la ropa y el cuerpo, ya después empezaron a sacar las derivaciones a cada casa, también nos dice que la energía es de contrabando porque no hay recursos para el pago y que así viven mejor ya que nunca les quitan el servicio, dice que en esta pandemia han llegado más personas porque no pagan ningún servicio, que hay ochenta y cuatro familias, hay casas donde viven más de tres o cuatro familias, dice que hay más de una pelada que vivía con su esposo y sus niños a parte entonces se devolvieron para el hotel mama porque no se paga arriendo, no se pagan servicios, hicieron un mercado, hicieron su enrramadita, entonces uno opta por venirse a donde la mama porque uno es consciente que se ahorra dinero de servicio y arriendo y con eso se compra comida y vivimos relajado de la vida. Aquí las fiestas son chimbas porque en una casa hay rancheras, trap, rap, en otro vallenato y en otra están llorando, eso es todos los sábados. El monito Sebastián el estudiante de la universidad externado me tocaba bajar a recogerlo,

subirlo y luego bajarlo, en este momento ya como todo el mundo lo conoce no le pasa nada, yo se que por culpa de uno las mamás de mucho se ponen bravas porque gracias a uno sus hijos ya no están.”

El señor Jaime Calabazo de la comunidad San Bruno nos declaró que después de que salió de la cárcel hace cuatro años hizo un cambio en su vida por sus hijos (J. Calabazo, comunicación personal el jueves 8 de octubre de 2020).

La guerra comenzó cuando mataron a mi tío, los dos barrios se partieron, lo que era los gasolineros quedo parejo y quedo 21 y lo que era de los gallinazos quedo novena y décima, la décima era la olla más potente, eso aquí venia la gente a inyectarse, a consumir perico, a fumar mariguana, basuco. A parte de eso ¿quién soy yo? Un delincuente que crecí en esa malicia de estar robando, vi morir cinco hermanos, me mataron primos, amigos, familiares, tenemos todos en común que a todos nos han matado un familiar miserablemente, entonces tenemos mucho rencor, aparte de eso recibí ocho impactos de bala como estos, la señora Celina ella nos curaba, estuve cinco veces en la cárcel y la última vez ya mamado, mis chinos grandes, me perdí la crianza de mis dos hijos grandes, pero decidí ya no más, entonces comencé con esta vuelta, “rompiendo fronteras” mi hermano fue el que nos patrocinó la huerta, lo que suba con ustedes todo bien lo que no ustedes saben que hay un poco de pirañas, entonces siempre es bueno pedir el acompañamiento o viene en un tour, hace cuatro años comencé en este proyecto el cual ya me llevo a Holanda y monte por primera vez en avión, también me llevaron a Medellín, y cuando pase la pandemia voy para Italia, Francia, Alemania por un mes a dar conferencias en unas universidades, ONGS y toda esa vuelta.

¿Por qué el turismo puede cambiar un delincuente? Fácil, uno cuanta la historia de uno ¿Quién conoce más la calle? El delincuente, y que un delincuente se la cuente de primera mano para ellos es todo

un hit, yo toda la vida he sido un delincuente, me he caracterizado por lo mismo, estuve en la cárcel dos veces por homicidio, la última vez estuve condenado a treinta y seis años de los cuales me bajaron por la recodificación y me pasaron la condena a la mitad y acepte cargos y quede pagando doce años, pague ocho y cuatro de descuento le pague al INPEC y todo bien. La ley es para el que no tiene plata, porque usted puede estar en el calabozo y le puede decir arrégleme la conducta, tengo tanto, el tomo hay mismo dice hágale, de todos los hermanos quedamos. Su Bogotá que usted ve allá está en un dojo, nosotros somos tres que hermanos que quedamos los más chinchos de la banda y ya despedimos uno y quedamos dos, fue la vía de Choachí que nos dio muchos frutos y también nos dio muchos infiernos entonces cree Breaking Borders para abrazarnos y crear una sola hermandad.

El señor Alexander de la comunidad de Egipto alto nos declaró que trabaja en esta fundación Tejiendo Vidas por veinte mil pesos diarios (Alexander, comunicación personal el jueves 8 de octubre de 2020).

Estos paneles se hacen con las etiquetas de sobres de las medicinas, todo es reciclado vea mi hermano, la vista a la ciudad para que la analice, yo hago parte de la diezma, hace como tres añitos salí de pagar catorce años de cárcel, esta fundación lo que hace es recuperar la juventud y espacios para que no entren en la droga, uno veía un estudiante o un extranjero y le daba tentación para irlo a robar y acá tienen un espacio de un taller de ocupación en algo como en carpintería, en agricultura que también nos gusta mucho donde uno se enfoca aquí y deja un mal pensamiento a un lado y se entretiene en algo como la huerta y lo que está pasando en el mundo entonces uno ve una forma de economía con las huertas,

entonces gracias a la fundación buena semilla ha recuperado más de un joven, más de un muchacho que andábamos por ahí haciendo cosas malas, transformo el barrio, cambio todo, Dios como que envió ese ángel para este territorio, porque este era uno de los barrios más peligrosos la policía no venía a recoger a los muertos, nos tocaba bajarlos y hay vamos con este proyecto.

El Estudiante Wilson de la Universidad Externado nos declaró que hace parte del taller tallando vidas y es el coordinador (J. Calabazo, comunicación personal el jueves 8 de octubre de 2020).

Él no dice es el coordinador tallando vidas, que la fundación tiene cuatro proyectos, el primero es la casa buena semilla, es una casa para niños que da alimentación y refuerzos escolares y la fundación tiene una vocación cristiana y acá arriba tenemos dos talleres y la huerta y este el taller de tejiendo corazones donde tejen en telares las mujeres como bordados y todo lo relacionado con los hilos, a que se capacitan y venden sus productos y arriba el taller de madera que es para ex pandilleros y ex convictos, hay aproximadamente ocho o nueve que aprendices que asisten constantemente y ya llevamos un proceso con ellos y construimos este espacio que es donde estamos acá parados, aquí al lado también hicimos este otro espacio. Y subsistimos de donaciones como esta estructura que la hizo una empresa.

Aquí abajo esta la huerta, que es un proyecto, echar semilla y se dejó caer porque no se involucró a la comunidad, pero ahora por el covid la gente está muy entusiasmada y cada persona o familia empezó a crear sus huertas personales.

El señor Edwin Martínez de la comunidad de Egipto alto nos declaró que hace parte del proyecto Rompiendo Fronteras (E, Martínez. comunicación personal el jueves 8 de octubre de 2020).

Yo también fui habitante de calle, ande con todos estos manes haciendo fechorías, ya hoy gracias a Dios y a personas como ustedes que vienen a colaborar uno empieza a cambiar de mentalidad y a dejar las armas por herramientas, la mayoría de mis amigos están muertos y los demás están pagando una condena por que uno no encuentra trabajo y se desespera y salía a robar a los estudiantes del externado y a los extranjeros que más de una chica traía con la intención de robarlo, entonces ella hacia una llamada perdida y esa era la señal para bajar y seguirlos echarles ojo y cuando van pasando por la circunvalar hacerles el atentado y hay la china queda sana o muchas veces ella también salía corriendo con nosotros y vendíamos las cosas en las compraventas de la décima y repartíamos la plata y seguíamos por las mismas, esa era nuestra vida, esa agua que cae en ese chorrillo es para los animalitos, lo perritos y hasta para uno mismo, porque baja directamente de la quebrada, queremos arreglar este espacio, todo esto es ortiga la famosa pringamoza.

17. Análisis bioclimático

El sector de la Candelaria parte alta, se está produciendo una contaminación de grandes proporciones en cuestión de sostenibilidad, especialmente en el territorio denominado San Bruno, donde hay ochenta y dos casas de material en madera, pisos en tierra, cubierta en lámina de zinc, sin los servicios básicos como alcantarillado, depositando los residuos sanitarios directamente sobre la quebrada San Bruno.

La comunidad está cada vez más consciente del daño que le hacen a esta fuente hídrica, por lo tanto es necesario pensar en unos criterios de implantación sostenibles desde y para la construcción bioclimática para la solución de este problema.

Para este estudio tomamos la plataforma Climate consultant 6.0 y donde le suministramos los datos locales.

Figura 21

Rango de temperatura

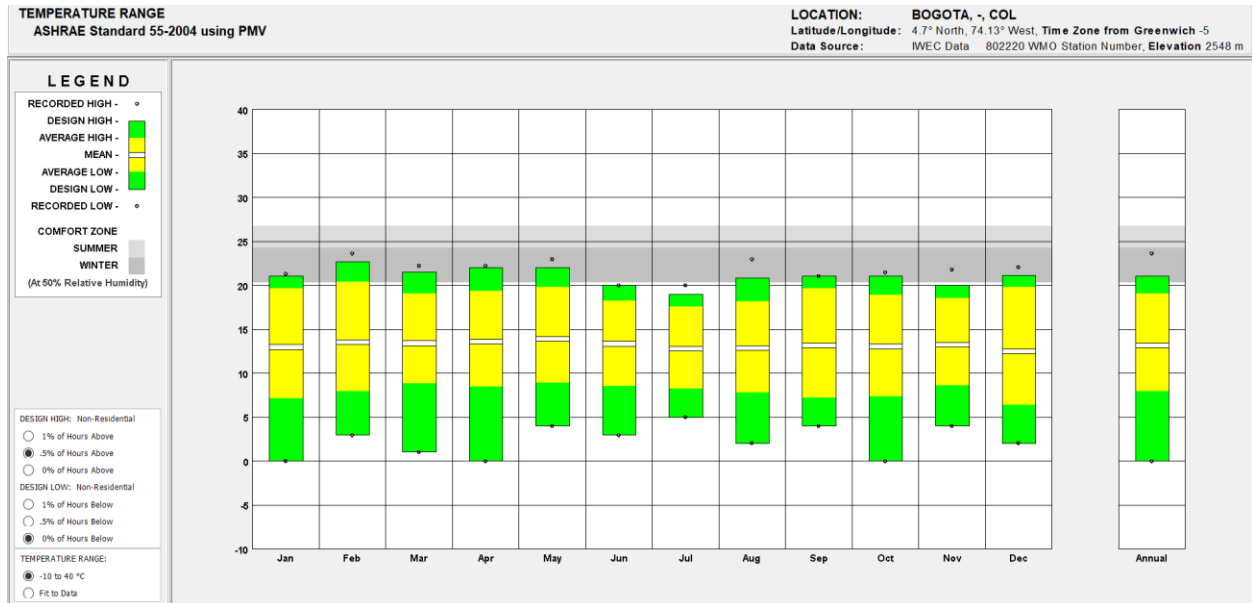

Nota. En la figura se muestran los rangos de temperatura anual en el sector. Elaboración propia.

En esta tabla podemos observar que el rango de temperatura anual es de 13 grados quedando por debajo del rango de confort que oscila entre 21 y 27 grados.

Figura 22

Rango de iluminación

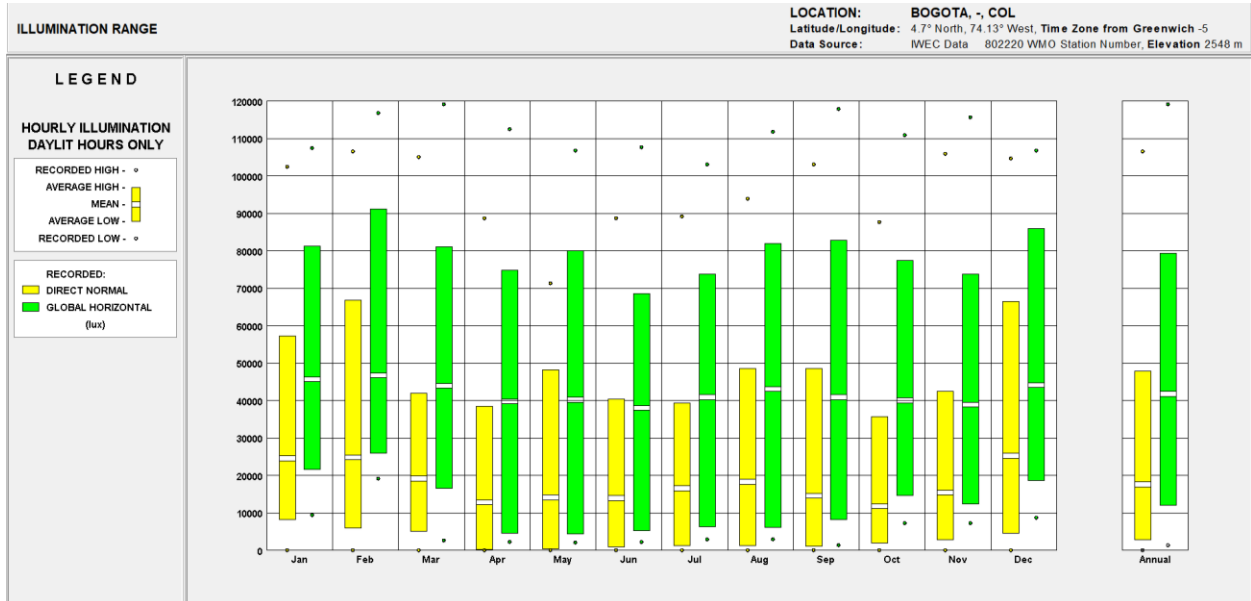

Nota. En la figura se muestran los rangos de iluminación en el sector. Elaboración propia.

El rango de iluminación horizontal es más alto para la que la iluminación directa ya que al encontrarnos en una cota superior al promedio de la meseta de Bogotá.

Figura 23

Rango de velocidad del viento

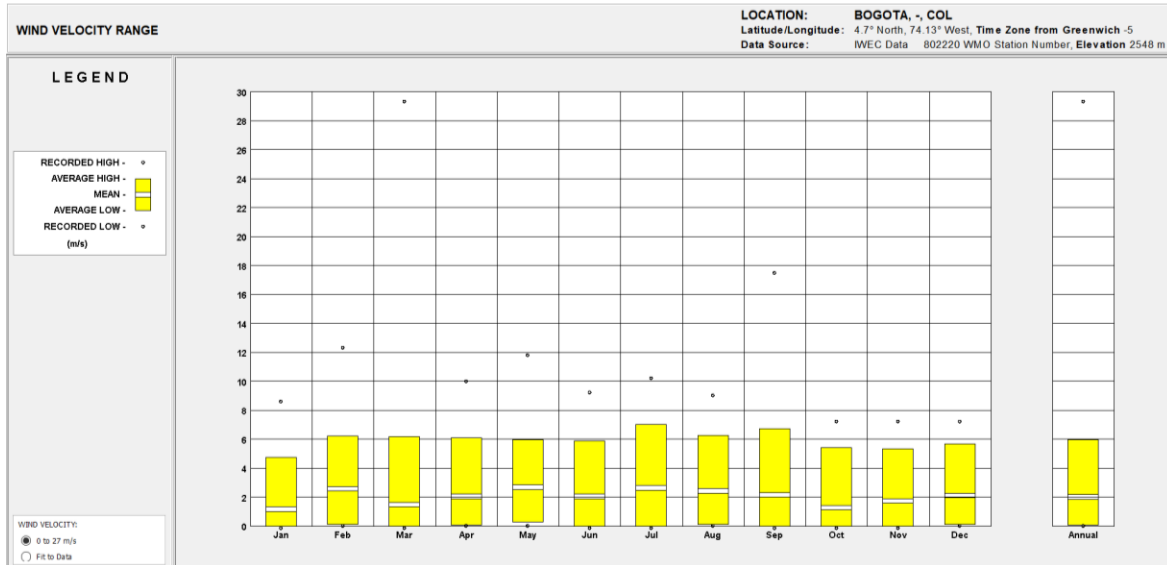

Nota. En la figura se muestran los rangos de velocidad del viento en el sector. Elaboración propia.

Figura 24

Rango de protección solar

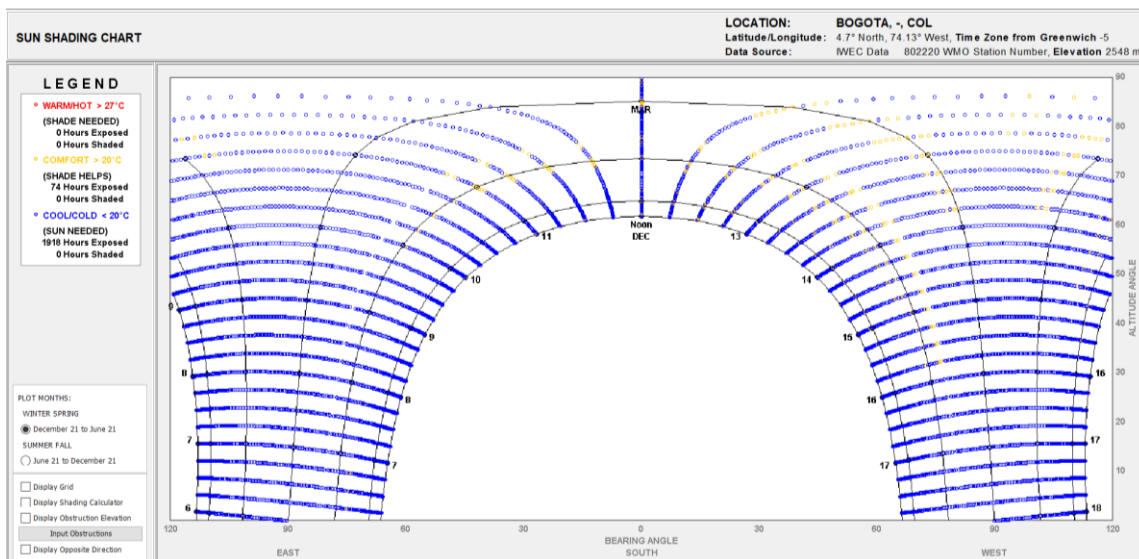

Nota. En la figura se muestran los rangos de protección solar en el sector. Elaboración propia.

Según la imagen tenemos muy pocas horas de confort y estas se dan al medio día entre las 12 y las 2pm.

Figura 25

Radiación solar directa

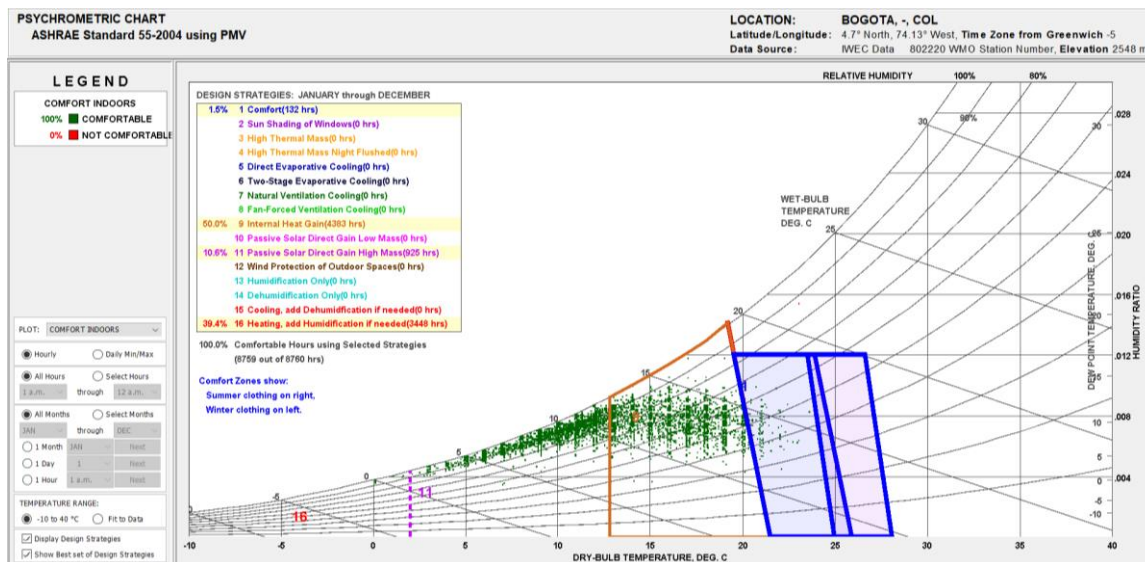

Nota. En la figura se muestran los rangos de radiación solar directa en el sector. Elaboración propia.

Según el análisis climatológico del lugar, se recomienda ganar radiación directa por el Oriente en las horas de la mañana, por el Occidente se recomienda ganar radiación directa, por lo que se sugiere un dispositivo de control solar que bloquee la radiación directa pero permita el paso de la radiación difusa con el objetivo de iluminar naturalmente y generar condiciones óptimas de confort lumínico y térmico.

18. Planteamiento teórico y conceptual

La anamorfosis se enmarca como centralidad y como punto de partida para el desarrollo de dos dimensiones, la física en donde estudiamos el concepto de borde, vacío y paisaje urbano y la dimensión social en donde estudiamos la inclusión social, el valor patrimonial y la acción participación en donde se busca desarrollar los diferentes conceptos a partir de esta teoría de anamorfosis urbana. Teniendo como objetivo desarrollar estas dimensiones para llegar a una transformación y renovación urbana.

Figura 26

Mapa conceptual del planteamiento teórico

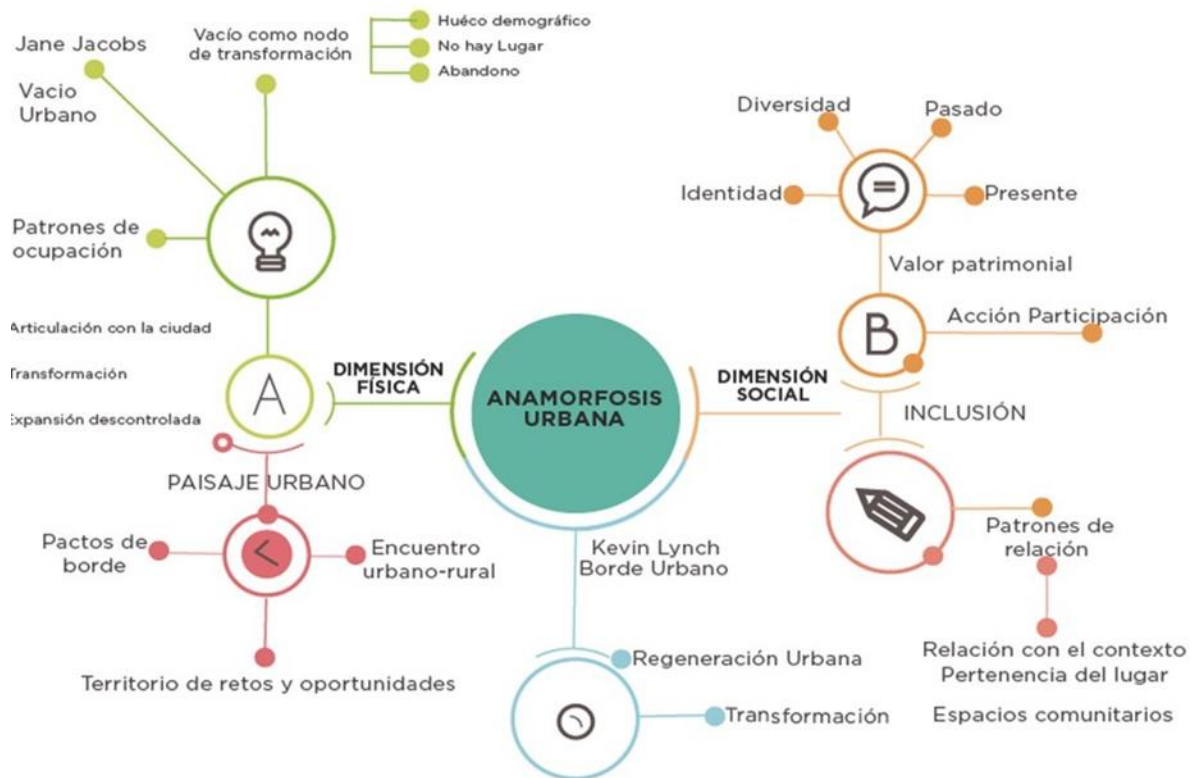

Nota. En la figura se muestra como a partir de la teoría se enlazan los conceptos. Elaboración propia.

19. Definición del lugar

Se establecen los conceptos de vacío, paisaje y borde urbano y se identifican estos puntos en el lugar de intervención, se identificaron tres posibles lugares, el primero es el sector de San Bruno donde demarcamos el concepto de borde y paisaje. El segundo es el borde de la quebrada Rumichaca y el tercer lugar los vacíos urbanos en la centralidad del barrio. En conclusión, se decide intervenir los tres sectores por medio de una acupuntura urbana.

Figura 27

Puntos de definición del lugar.

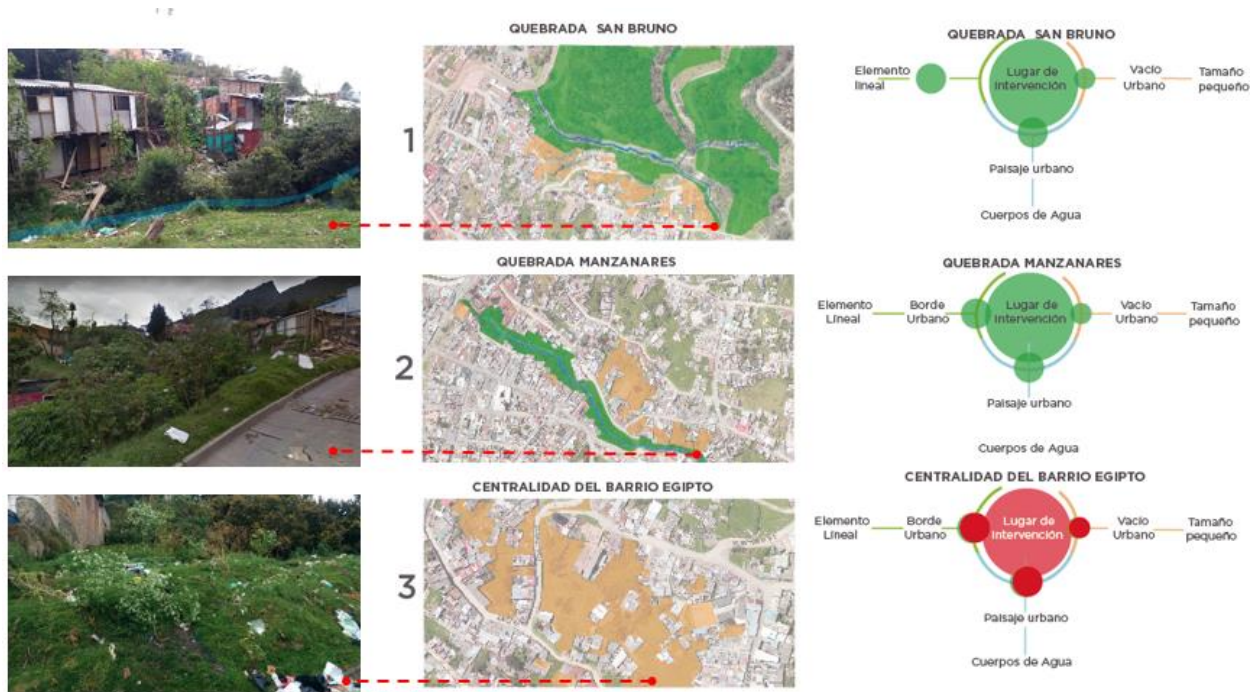

Nota. En la figura se muestran los diferentes puntos de intervención. Elaboración propia.

20. Área de influencia

1. El análisis urbano desde la dimensión física y social nos permitió identificar el área que necesitaba esta intervención anamórfica, el área de influencia y el área de conservación ambiental.

2. Para lograr esta anamorfosis urbana dividimos el área de intervención en 4 unidades de actuación urbanística, por un lado, tenemos el eje ambiental, la zona de vivienda vip, equipamientos complementarios y por último el espacio público y plazoletas urbanas.

3. Debido a los vacíos urbanos con mal uso en el barrio y a los problemas sociales, se establece la acupuntura como herramienta para la intervención del lugar, transformando diferentes puntos, implantando una serie de equipamientos con el fin de consolidar el tejido social y urbano. En estos puntos de intervención se plantea el diseño de equipamientos promulgados por la comunidad, estos puntos se articularán por medio de un circuito con enfoque turístico auto gestionado por los semilleros del barrio.

Figura 28

Área de influencia y de afectación

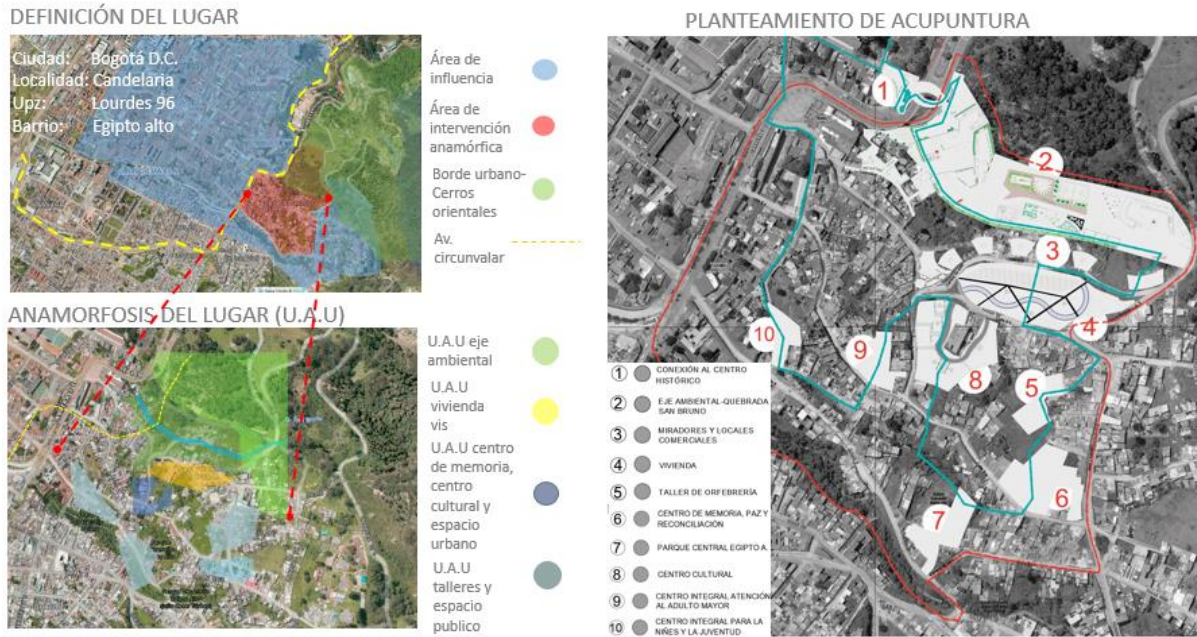

Nota. La figura muestra la técnica el área de influencia y el área de afectación para la realización del proyecto. Elaboración propia.

21. Metodología

Se desea cumplir los objetivos del proyecto de grado por medio de una serie de investigaciones en el sector del barrio Egipto.

Se proyectan cuatro fases de planificación en la que se aplica una metodología triangular la cual reúne aspectos cualitativos y cuantitativos, generando así una investigación más segura y completa. Realizando trabajos de campo con la comunidad, entrevistas a líderes sociales y a la población que habita el barrio Egipto alto.

Tabla 3

Instrumentos de investigación

TÉCNICA	INSTRUMENTO
Observación	Diarios de campo, registro fotográfico, notas de voz, registro de video.
Encuesta	Cuestionario, formulario.
Entrevista	Entrevista estructurada, semiestructurada
Discusión	Guía de discusión
Documentación bibliográfica	Diario de campo, libros, documentales, investigaciones.

Nota. La tabla muestra la técnica y el instrumento planteados para la realización de la metodología. Elaboración propia.

La primera fase consiste en realizar un análisis sistemático el cual incluye una serie de descripciones por medio de técnicas de observación utilizando los planos como herramienta y modo de identificar la dimensión social y física del sector.

La segunda fase consta de un análisis problémico, el cual consta de una investigación más detallada, a una escala menor identificando la problemática principal desde el punto de vista teórico partiendo de las dimensiones físicas y sociales representándolo por medio de corémas y planos.

La fase número tres es el análisis perceptual, el cual consiste en reconocer física y emocionalmente el lugar para así lograr comprender las sensaciones y características de la población que habita el lugar, generando una comunicación y relación directa con la población. Este acercamiento se logra por medio de las técnicas de investigación.

Por último la cuarta fase consta del diseño de un ante proyecto urbano teniendo en cuenta la previa investigación.

Fase 1: Consiste en realizar un análisis sistemático el cual incluye una serie de descripciones por medio de técnicas de observación utilizando los planos como herramienta y método de identificación de las características que componen la dimensión social y física del área de estudio.

Fase 2: Está compuesta por un análisis problémico, el cual consta de una investigación más detallada, a una escala menor identificando la problemática principal desde el punto de vista teórico partiendo de las dimensiones físicas y sociales representado por medio de coremas y planos.

Fase 3: Análisis perceptual, el cual consiste en reconocer física y emocionalmente el lugar para así lograr comprender las sensaciones y características de la población que habita el sector, generando una comunicación y relación directa con la población. Este acercamiento se logra por medio de las técnicas de investigación.

Fase 4: El diagnóstico con la información recaudada, brinda las herramientas necesarias para diseñar un Plan Especial De Manejo y Protección que no solo mejore la calidad de vida, si no que el impacto ambiental sea mínimo en el proceso de anamorfosis del área de intervención.

22. Cronograma de actividades.

Tabla 4

Cronograma de actividades

FASES	ACTIVIDADES	MES	DIA
CLASIFICACIÓN, ESTUDIO Y RECOLECCIÓN DE INFORMACIÓN	Recolección de información problemáticas sociales y soluciones planteadas a estas por distintas entidades y arquitectos	Agosto	03 a 09
	Árbol de problemas identificando los principales focos de pobreza multidimensional	Agosto	03 a 09
	Estructuración de los primeros objetivos del proyecto	Agosto	10 a 16
	Estudio del estado del arte que permita identificar los diferentes proyectos y teorías sobre exclusión social	Agosto	17 a 06
	Planteamiento del marco histórico, normativo y referencial	Agosto	24 a 06
	Estudio de estructuras teóricas y conceptos base para el proyecto	Agosto	31 a 06
	Estructuración de diagramas para el concepto de anamorfosis urbana	Septiembre	03 a 06
	Analizar 3 posibles lugares de intervención basados en el concepto anamorfosis urbana	Septiembre	07 a 13
	Justificación del lugar puntual a intervenir	Septiembre	14 a 20
	Análisis macro del sector de intervención	Septiembre	21 a 27

ANÁLISIS Y DIAGNÓSTICO DEL LUGAR	Análisis micro del sector de intervención	Septiembre	28 a 03
	Planteamiento metodológico del proyecto	Octubre	03 a 09
	Sustentación diagnóstico del lugar	Octubre	10 a 18
	Análisis diagnóstico y conclusión de resultados en el lugar	Octubre	18 a 23
	Sustentación de resultados análisis	Octubre	31
ESQUEMA DE ANTEPROYECTO	Ubicación de puntos clave para la acupuntura urbana, teniendo en cuenta las determinantes ambientales y accesos principales	Octubre	25 a 31
	Primer acercamiento de puntos de acupuntura teniendo en cuenta los referentes proyectuales	Noviembre	01 a 07
	Acercamiento de los posibles equipamientos para mejorar el sector	Noviembre	08 a 14
ANÁLISIS NORMATIVO DEL SUELO Y PATRIMONIO RESPECTO A LA TRAMA URBANA EN EL SECTOR	Ubicación de espacios públicos urbanos en los vacíos del sector	Noviembre	15 a 21
	Planteamiento final del sistema de acupuntura urbano respecto a equipamientos y espacio público generados para mejorar la calidad de vida del sector	Noviembre	21 a 05

Nota. La tabla muestra el cronograma de actividades a realizar. Elaboración propia.

23. Diseño de estrategias desde el marco teórico

DIMENSIÓN FÍSICA

ÁREA DE INTERVENCIÓN: las quebradas determinan los límites de desarrollo, la zona es identificada por medio de tres unidades de actuación urbanística.

1. Eje Ambiental: comprende la zona de San Bruno y el parque central Egipto la cual garantiza la transición ambiental de los cerros a los centros de manzana con mal uso donde se desarrolla de forma colectiva cada punto de acupuntura.

2. Vivienda VIS: La reubicación de la población vulnerable y en riesgo de deslizamiento del sector San Bruno es fundamental para mejorar la calidad de vida de las 133 familias. Las torres tendrán uso mixto y se localizan en distintos puntos para garantizar la circulación constante de habitantes y visitante tanto en el día, como en la noche.

3. Equipamientos complementarios: La estrategia en cada equipamiento propuesto es integrar todos los valores, cualidades, historias, cultura, arte y conocimiento de la población con un desarrollo económico sostenible ligado al uso del espacio tanto al interior como al exterior del equipamiento o punto de renovación

4. Calles, plazas y plazoletas: las vías deterioradas son restauradas con concreto ecológico siguiendo el patrón de las calles en piedra, las plazas y plazoletas son el espacio que sirve de transición entre cada punto, este en particular otorgara mayor rigidez en el urbanismo táctico implementado.

ACUPUNTURA URBANA: La anamorfosis transforma este planteamiento de integración social y urbana expandiendo los recorridos y dividiéndolos a su vez para así incluir más población a este proceso de cambio social, rompiendo las fronteras invisibles y generando espacios para el óptimo desarrollo de este proceso, de este modo integramos la teoría de acupuntura urbana determinando las unidades de actuación urbanística y los puntos de transformación del borde, vacío y paisaje urbano. Por medio del urbanismo táctico buscamos articular el barrio Egipto alto con la candelaria, donde el objetivo es incluir a los habitantes del barrio por medio de los recorridos turísticos, Estos se dividen en cuatro; el recorrido patrimonial, artesanal, ambiental y recorrido rompiendo fronteras los cuales se articulan entre sí generando una anamorfosis, estos recorridos en la actualidad los realizan habitantes del sector los cuales están en busca de un cambio social, pero este recorrido solo llega hasta el sector San Bruno. Estos recorridos tienen como objetivo romper las fronteras invisibles existentes.

PAISAJE URBANO: La ubicación estratégica en el borde de los cerros orientales, su topografía, su conexión directa con dos quebradas vírgenes y sus vacíos urbanos son cualidades que se deben reactivar y potencializar articuladamente con la dimensión social.

DIMENSION SOCIAL

ACCIÓN PARTICIPACIÓN: La metodología triangular que implementamos tiene como objetivo reconocer al sector desde la dimensión física y social, teniendo como actor esencial la comunidad, Los equipamientos y programas arquitectónicos se diseñan partiendo de las necesidades expuestas por los habitantes del barrio, la participación de los habitantes es fundamental en los recorridos turísticos que se realizarán para atraer visitantes del centro histórico al barrio, estos recorridos inician desde el chorro de Quevedo y culminan en diferentes puntos estratégicos del barrio Egipto alto.

INCLUSIÓN: como primera etapa se busca que por medio de los puntos y el uso que se le dará a cada lugar se busca incluir a la comunidad, generando por medio de estos equipamientos nuevas oportunidades para el desarrollo económico y social. Como segunda etapa se tiene como objetivo consolidar y articular los trabajos que desempeña cada líder social en los colectivos y juntas de acciones comunales para así generar una percepción de inclusión en la población.

VALOR PATRIMONIAL: Las cualidades sociales alcanzadas de forma autónoma por los líderes comunales a través del tiempo se rescatarán y a su vez se potencializará por medio de la intervención arquitectónica y urbanística generando un trabajo social articulado con el fin de sembrar una nueva esperanza para la comunidad vulnerable del barrio.

24. Memoria de diseño y planteamiento urbano

Para entender el concepto de anamorfosis y para posteriormente aplicarlo al urbanismo lo descomponemos en dos partes.

El concepto de anamorfosis nace de dos raíces griegas, Ana que corresponde al concepto de descomposición y Morfosis que indica la mutación paisajística. La palabra morfosis es la mutación de formas. Lo que proponemos a través de la anamorfosis es identificar el borde, el paisaje y vacío urbano y articularlo con la teoría de acupuntura urbana, desarrollando esta transformación a través de dos dimensiones, la dimensión física y social.

Al identificar estos conceptos de borde, vacío y paisaje urbano en el área de intervención y para posteriormente articular la zona con el centro histórico, generamos una plaza conectora dotada de un equipamiento colectivo integral con enfoque turístico seguido de un puente mirador, este es el elemento que nos conecta con la zona de intervención.

Por medio del urbanismo táctico buscamos articular el barrio Egipto alto con la candelaria, donde el objetivo es incluir a los habitantes del barrio por medio de recorridos turísticos los cuales se articulan entre si generando una anamorfosis, estos recorridos en la actualidad son realizados por habitantes del sector los cuales están en busca de un cambio social, pero este recorrido solo llega hasta el sector san bruno. La anamorfosis transforma este planteamiento de integración social y urbano expandiendo los recorridos y dividiéndolos a su vez para así incluir más población a este proceso de cambio social, rompiendo las fronteras invisibles y generando a su vez espacios para el óptimo desarrollo de este proceso, de este modo integramos la teoría de acupuntura urbana determinando las unidades de actuación urbanística y los puntos de transformación del borde, vacío y paisaje urbano.

Figura 29

Delimitación y transformación del lugar

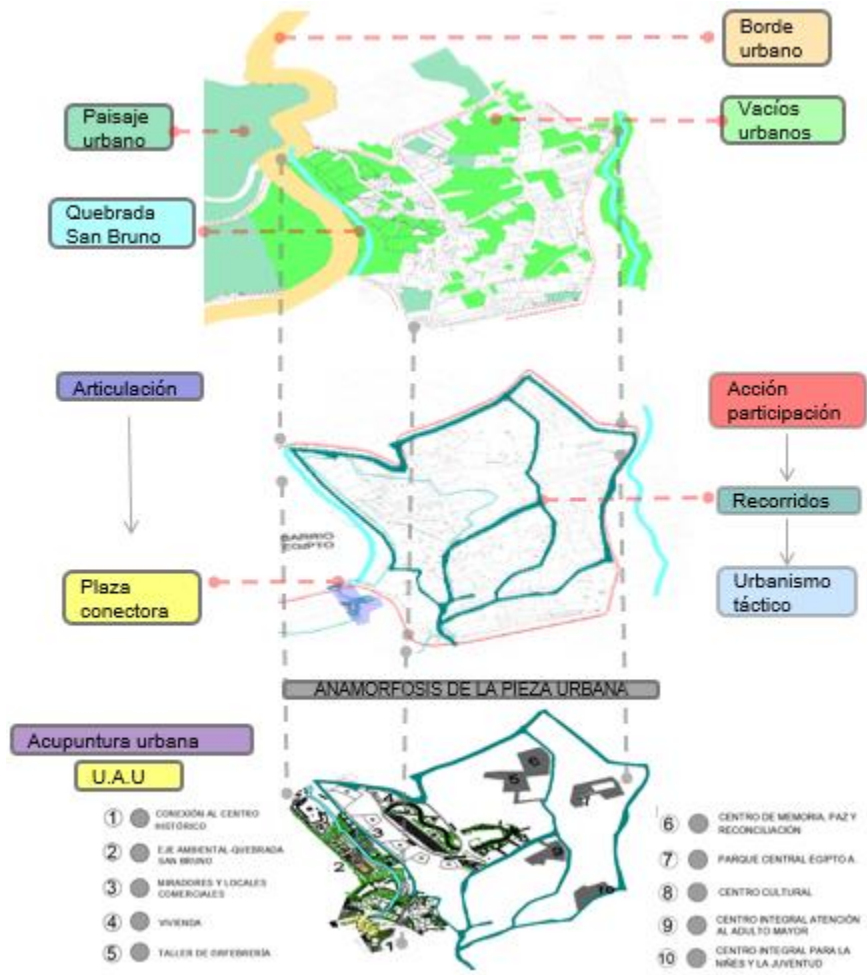

Nota. En la figura se representa la delimitación y la transformación del lugar. Elaboración propia.

24.1 Tabla de Áreas

Tabla 5

Tabla de áreas

TIPO DE AREA	METROS CUADRADOS
Recuperación de la ronda de la quebrada	17.715 m ²
Recuperación del elemento hídrico	3.463 m ²
Área de recorridos	12.953 m ²
Área vacíos	5.190 m ²
Área calles 9a y 10a	490 m ²

Nota. La tabla muestra las áreas del proyecto por metros cuadrados y por sectores. Elaboración propia.

24.2 Urbanismo táctico y recorridos turísticos

Romper las fronteras invisibles y reactivar los recorridos realizados por los colectivos y fundaciones del sector son los objetivos de cada uno de los recorridos ofrecidos a los turistas que recorren la candelaria.

Descomponemos la localidad identificando puntos, clave para la conexión con el sector de Egipto alto, en este proceso identificamos dos hitos importantes para el desarrollo en el sector, planteamos una conexión directa con la Candelaria que es el centro histórico de la ciudad, mediante un recorrido que va desde la plaza de Bolívar por toda la calle 11 hasta llegar al antiguo y primer acueducto

de Bogotá, el otro hito es la plaza del chorro de Quevedo, de ahí nos vamos por toda la calle 12 hasta los senderos públicos de la universidad del externado los cuales nos llevan a unirnos con el recorrido de la plaza de Bolívar en el primer acueducto de Bogotá, seguidamente proponemos una plazoleta de conexión en este acueducto la cual nos lleva a la avenida circunvalar, en donde se plantea un puente ya que el problema de exclusión empieza desde que se construyó esta avenida de gran flujo vehicular así como de alta velocidad, lo cual impide al peatón ingresar directamente al barrio por lo cual éste decide rodear la avenida lo que lo lleva nuevamente a la candelaria... ya planteado el puente este nos da acceso al primera unidad de actuación urbanística y primer punto de acupuntura que es el eje ambiental San Bruno.

La finalidad de este recorrido es integrar a las familias que están en conflicto por control de territorios, generando una opción y un camino para lograr este cambio social que necesita el barrio Egipto alto, Turbay Ayala, el Parejo, San bruno rompiendo las fronteras invisibles.

Figura 30

Recorrido rompiendo fronteras

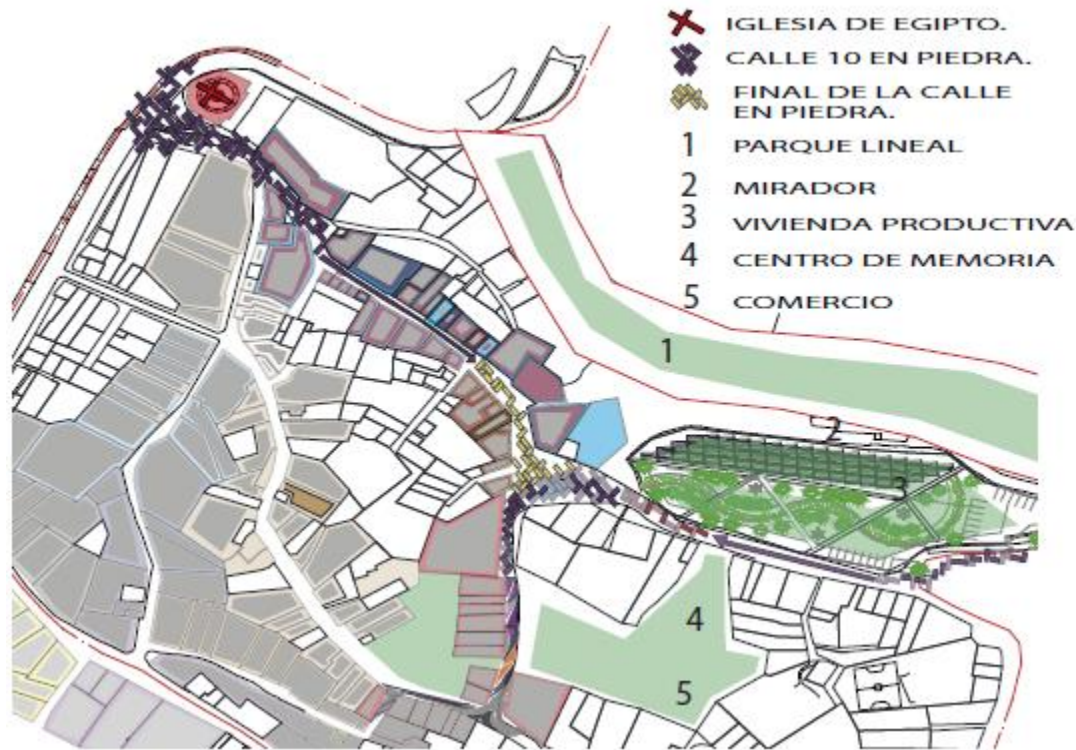

Nota. En la figura se muestra el recorrido propuesto. Elaboración propia.

24.3 Recorrido Patrimonial

Lo que pretendemos a través de un recorrido patrimonial es reconocer los bienes de interés cultural que no han sido declarados para que puedan ser interpretados y vincular los espacios y la comunidad por medio del concepto que estamos manejando Anamorfosis para potenciar las diferentes estructuras sociales y físicas que tienen mucha historia patrimonial tanto en Bogotá como en la zona rural aledaña y poder reactivar el sector proponiendo nuevos espacios y dinámicas.

Figura 31

Recorrido patrimonial

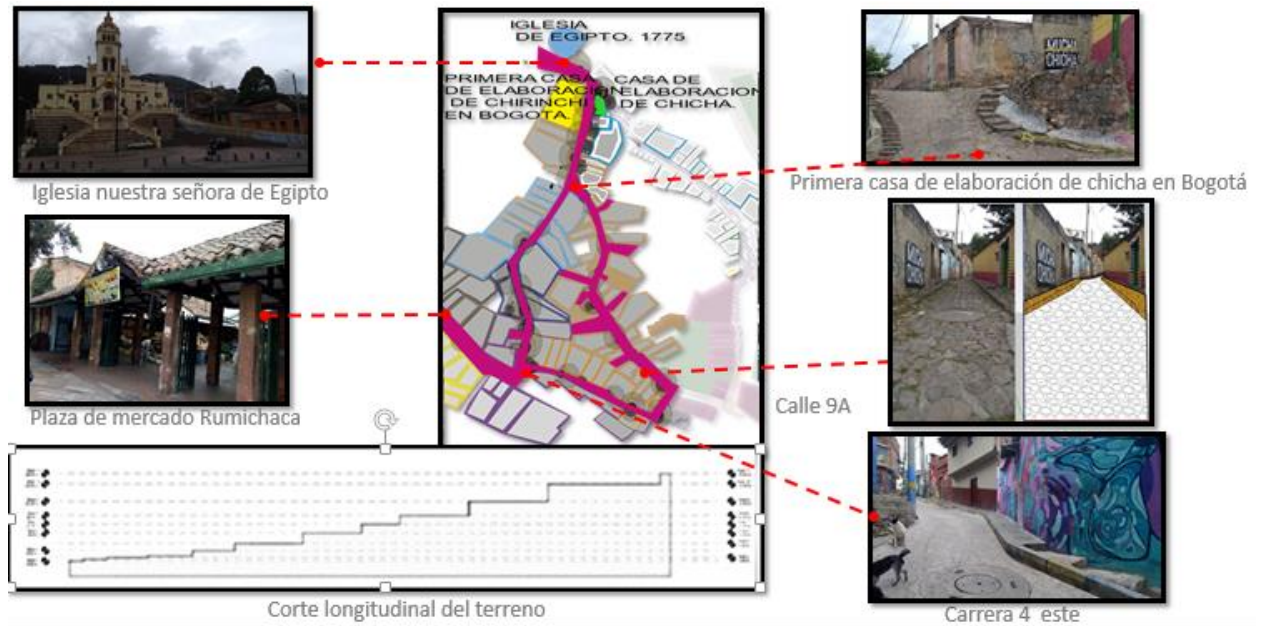

Nota. En la figura se muestra el recorrido patrimonial propuesto en el sector. Elaboración propia.

Este recorrido lo hacemos desde la iglesia nuestra señora de Egipto icono distintivo del barrio el cual sigue por la calle décima la cual es la calle en piedra antigua más larga de la ciudad, seguidamente pasamos por la primera casa de la elaboración de la chicha en Bogotá para después pasar por la calle cuarta este que finalmente esta nos lleva a la plaza de mercado Rumichaca.

24.4 Conexión del centro histórico con Egipto Alto

Descomponemos la localidad identificando puntos clave para la conexión con el sector de Egipto alto, en este proceso identificamos dos hitos importantes para el desarrollo en el sector, planteamos una conexión directa con la Candelaria que es el centro histórico de la ciudad, mediante un recorrido que va desde la plaza de Bolívar y el chorro de Quevedo hasta la calle 11 de la avenida circunvalar, generando un puente en está dando acceso a una serie de recorridos y equipamientos propuestos.

Este es el punto inicial del recorrido y de intervención, acá se intervino el sistema de recorridos generando una serie de rampas para permitir el ascenso a las personas con discapacidad en su movilidad. A su vez se arborizo estratégicamente el espacio para brindar confort en el ambiente. También se diseñó un puente peatonal para entrelazar el recorrido vehicular de la avenida circunvalar con los recorridos turísticos.

Figura 32

Conexión Egipto con la candelaria



Nota. En la figura se representa la conexión propuesta entre el barrio y el centro histórico de la ciudad. Elaboración propia.

Figura 33

Puente de conexión



Nota. En la figura se representa el puente conector entre el barrio y la ciudad. Elaboración propia.

24.5 Eje ambiental Quebrada San Bruno

Esta es la propuesta que invita a la gente a entrar en el sector ya que une directamente la candelaria con el barrio Egipto, esta conexión está entre la avenida circunvalar y la calle 11. Para esto hacemos un proceso de transformación de la quebrada San Bruno en donde se interviene tanto física como socialmente, se regenera y se rehabilita la quebrada creando un eje ambiental, para esto reubicamos algunas familias que tienen sus viviendas en zona de riesgo al borde de la quebrada, estas mismas familias tendrán acceso a una nueva vivienda de interés prioritario.

Se pretende potencializar el paisaje comercial, histórico, arquitectónico y natural, ya que los elementos de paisajismo son elementos valiosos para crear comodidad. A pesar del atractivo visual,

nuestro objetivo es crear una atmósfera positiva llamando la atención y atrayendo a la gente, con el diseño de espacios atractivos e hitos a lo largo de los recorridos propuestos en el paisaje urbano.

En estos hitos, o puntos o unidades de actuación urbana se tendrán en cuenta su conexión e integración, entre cada punto de acupuntura.

Se crea un perímetro de protección de 30 metros a cada lado de la quebrada por norma de la car, se canalizan las diferentes corrientes de agua en una sola, posteriormente se plantea una serie de plazoletas escalonadas según las cotas de nivel en el terreno, se crean 6 plazoletas en total, 4 de ellas con jerarquía, en el recorrido la primera está dotada de locales comerciales, la segunda es la zona de comidas, la tercera es recreativa y la cuarta es la zona de skatepark, esta última dando acceso al siguiente equipamiento del recorrido que es el mirador.

Figura 34

Eje ambiental San Bruno

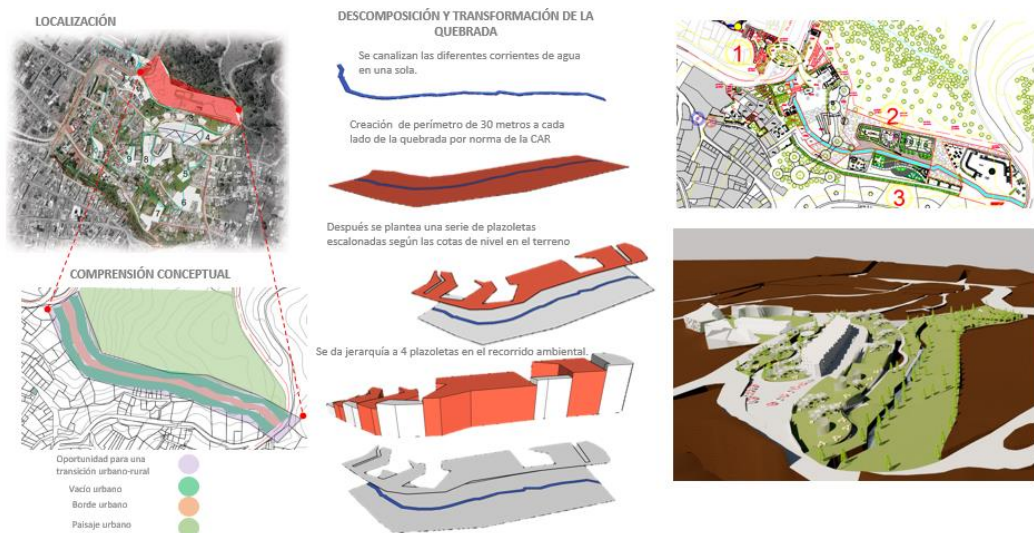

Nota. En la figura se muestra como esta en la actualidad la quebrada San Bruno y como se planea intervenir. Elaboración propia.

24.6 Mirador San Bruno

Figura 35

Mirador San Bruno

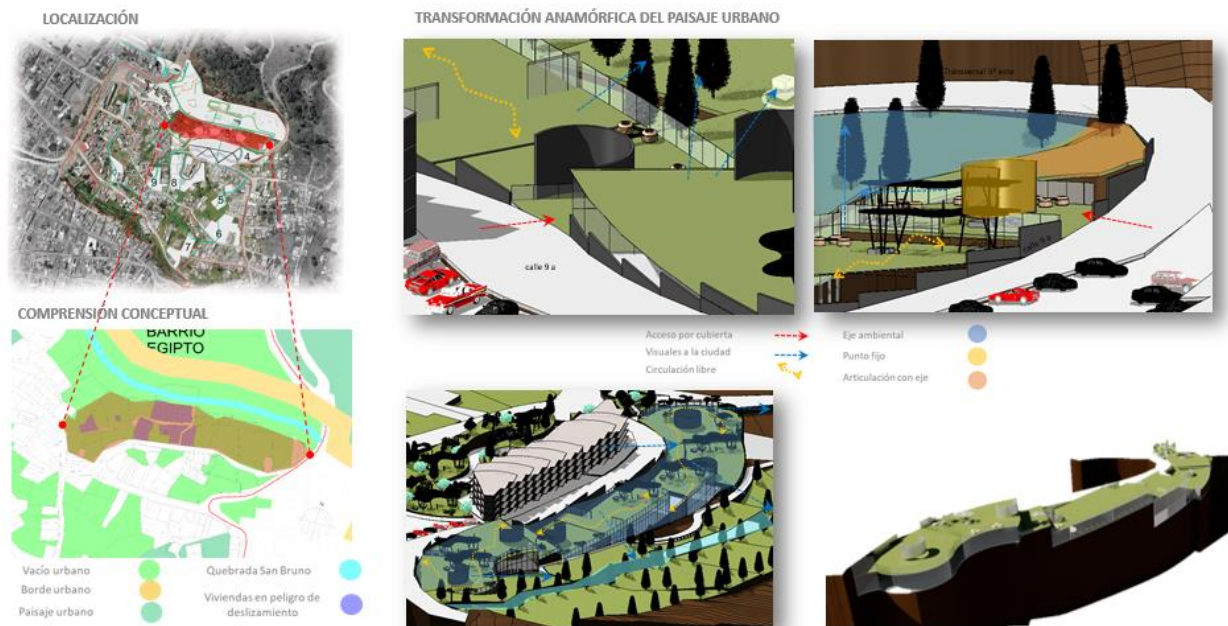

Nota. En la figura se muestra como esta en la actualidad el mirador San Bruno y como se planea intervenir. Elaboración propia.

Implementamos una serie de volúmenes estratégicamente implantados para contemplar el paisaje urbano en estos miradores buscamos incluir a la población directamente en el proyecto, ya que los habitantes manifiestan que no hay un lugar en el barrio donde comercializar lo que fabrican las fundaciones y talleres del sector de la calle 10. Se busca brindar un espacio integral donde se pueda comprar o vender productos gastronómicos hechos por la misma comunidad. Está localizado entre las calles 10b y 9c. Entre la cota de reserva forestal y carrera 5ta este. Tiene como objetivo incentivar el comercio en el sector.

24.7 Vivienda

En el sector de San Bruno viven aproximadamente ciento treinta y tres núcleos familiares en constante riesgo de deslizamiento ya que están ubicados en la ronda que forma una ladera en la quebrada san bruno, por este motivo planteamos la reubicación de las familias, primero por su seguridad y segundo para descontaminar la quebrada.

Figura 36

Vivienda de reubicación

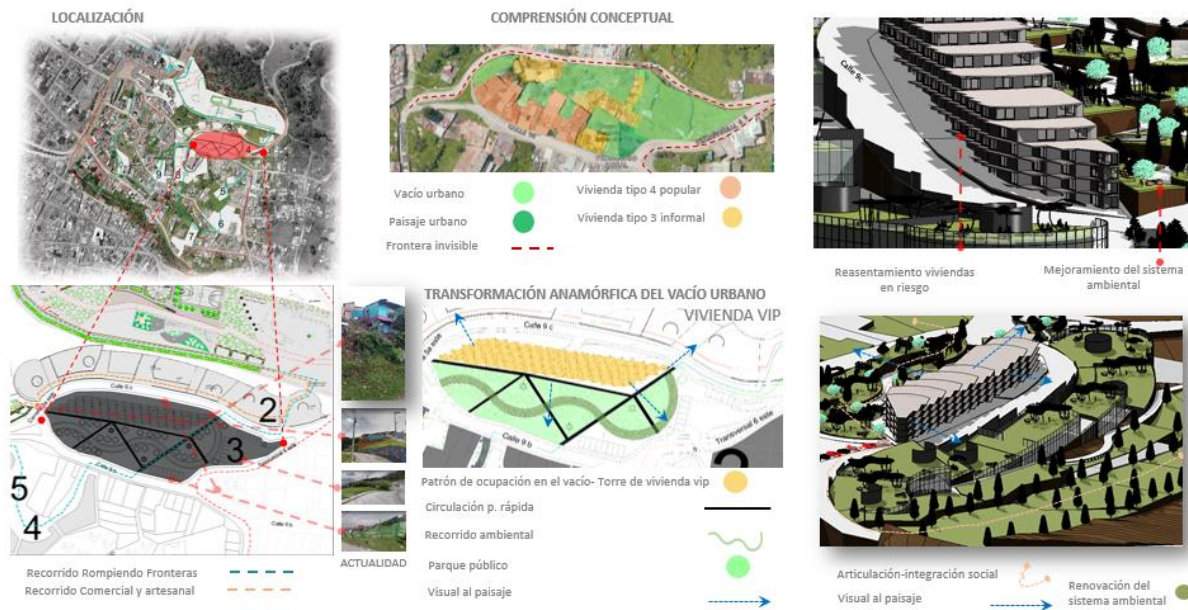

Nota. En la figura se muestra dónde reubicar las familias de la quebrada y cómo será su nueva vivienda. Elaboración propia.

Al reubicar a las familias en un vacío urbano pretendemos generar soluciones de vivienda en contenedores partiendo de la idea de reutilizar los que están en desuso y así contribuir a la descontaminación de este material teniendo en cuenta la topografía que tiene una pendiente del veinte

por ciento del lugar y la operación de diseño de imbricar, escalonar, abanicar, descuadra, dejando un buen espacio público que es donde se forma la sociedad.

Figura 37

Fachada y corte proyecto de vivienda

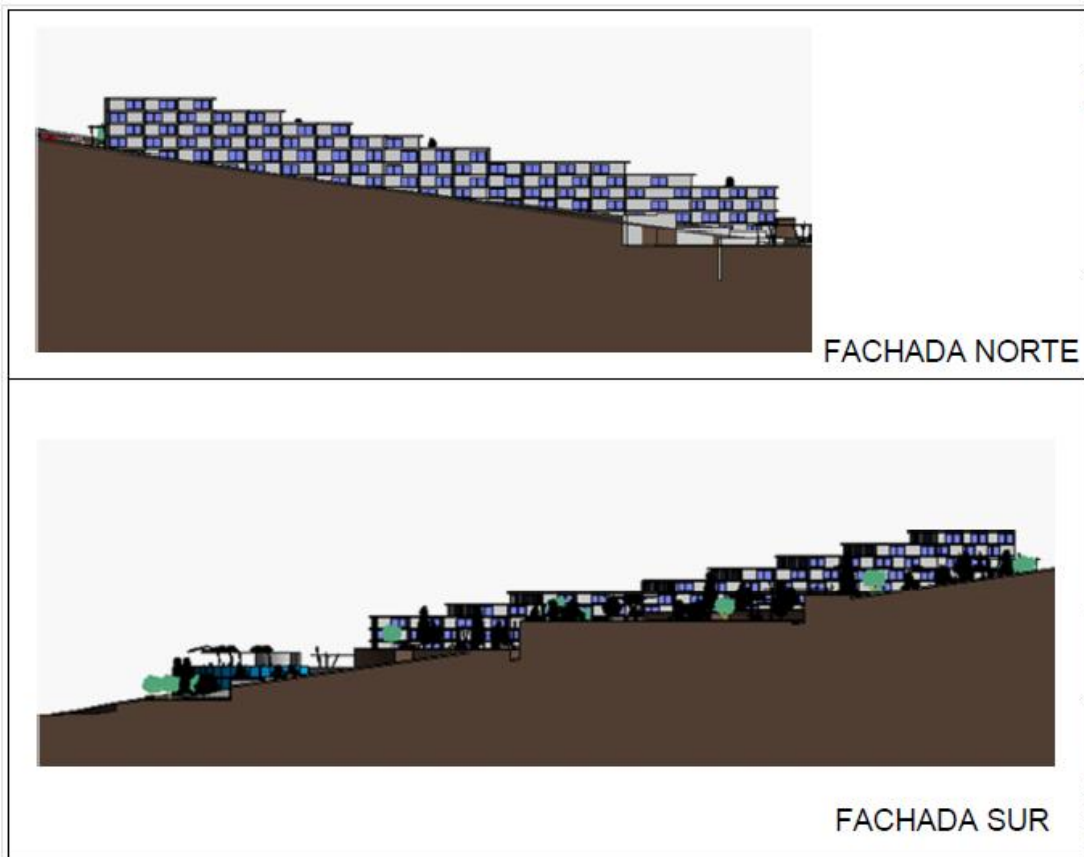

Nota. En la figura se representa una fachada y un corte del proyecto de vivienda planteado. Elaboración propia.

24.8 Centro de Memoria Paz y Reconciliación

Este proyecto surge a partir de uno de los puntos críticos del sector transformando un vacío urbano en un proyecto arquitectónico que propone crear relaciones entre las pandillas y sectores con rivalidad incluyendo a la población excluida, rompiendo así las fronteras invisibles. Brindar un homenaje a la memoria de las víctimas del conflicto en el sector Egipto alto, San Bruno, Parejo y Turbay.

Esta localizado entre las calles 9b y 9a. Entre la carrera 7 este y carrera 5ta a este.

Figura 38

Centro de memoria paz y reconciliación

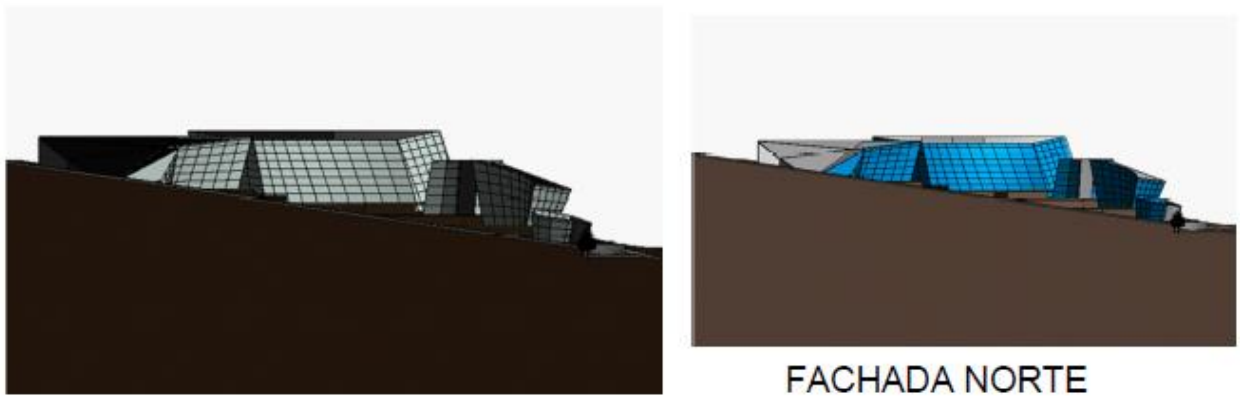

Nota. En la figura se muestra una fachada del centro de paz y reconciliación propuesto. Elaboración propia.

24.9 Centro Cultural Egipto

En el proceso de descomposición del lugar se encontró un déficit social en donde no había algo que buscara incentivar la unificación del sector San bruno, Egipto, Parejo y Turbay. Por esto se plantea un centro cultural el cual transforme físicamente un vacío en desuso y socialmente brinde a toda la comunidad, desde la primera infancia hasta el adulto mayor un espacio integral donde se permita

desarrollar y complementar las actividades socioculturales iniciadas por los colectivos y fundaciones.

Está ubicado entre las calles 9b y 9a. Entre la carrera 7 este y carrera 5ta a este.

Figura 39

Centro cultural Egipto

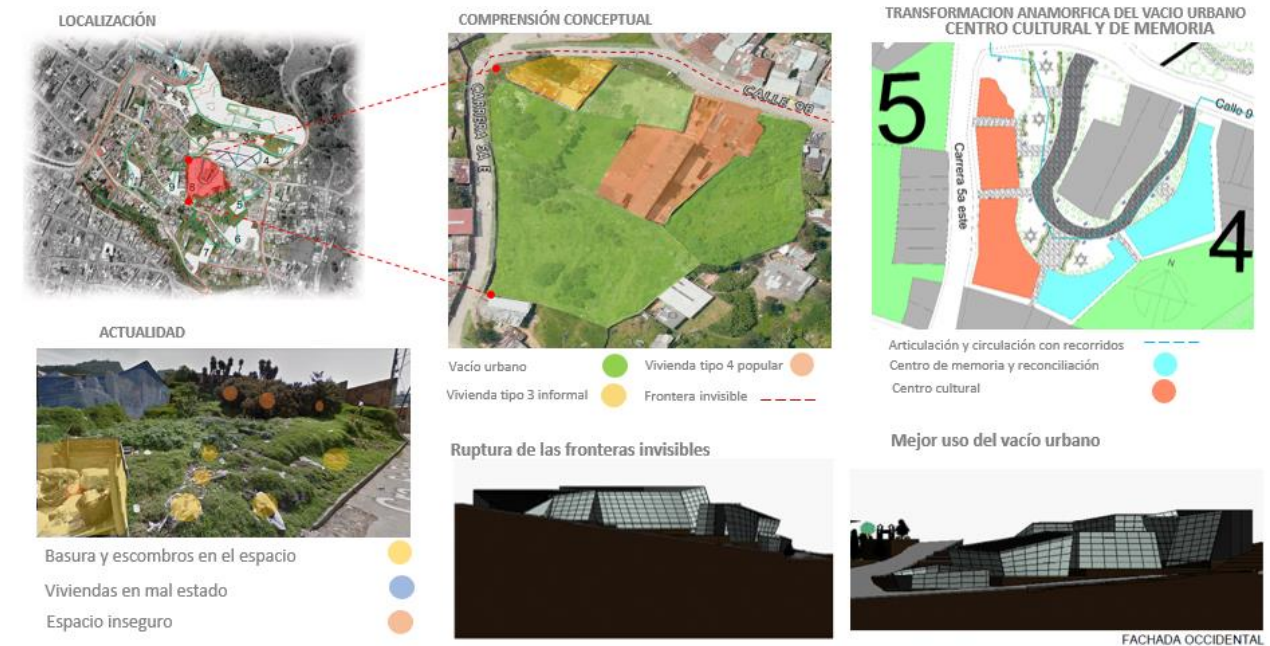

Nota. En la figura se muestra donde quedaría ubicado el centro cultural Egipto. Elaboración propia.

24.10 Plazoletas

Finalmente planteamos un cambio de forma y uso de los pequeños vacíos restantes en el lugar, el objetivo es intervenir estos lugares por medio de plazoletas incluyéndolas en el urbanismo táctico propuesto, revitalizando y proporcionando un espacio inclusivo de permanencia y transición.

Están localizadas entre las calles 9b y 9a. Entre la carrera 7 este y carrera 5ta a este.

Figura 40

Plazoletas propuestas



Nota. En la figura se muestra la intervención de un vacío urbano en donde se propone una plazoleta. Elaboración propia.

24.11 Taller de orfebrería

En este punto de acupuntura transformamos el vacío existente de la centralidad del barrio en un equipamiento dotacional el cual tiene como enfoque ocupar y brindar un espacio integral, donde los habitantes pueden realizar sus artesanías para posteriormente venderlas en los locales comerciales del sector.

24.12 Parque Central Egipto Alto

El parque actual se encuentra en malas condiciones y está ubicado en el entorno del colegio el parejo, por esta razón el espacio mal usado es intervenido actuando como elemento de transición y de unificación en la acupuntura urbana propuesta. Es el punto donde los recorridos se encuentran y se dividen a la vez por sus circuitos en los centros de manzana.

24.13 Centro integral y atención al adulto mayor

Debido a la falta de atención del estado hacia el adulto mayor y al identificar la carencia de espacios para su adecuada atención, implementamos un equipamiento para satisfacer las necesidades primordiales con un espacio adecuado para un hogar geriátrico dotado con consultorios, gimnasio y espacios para actividades pasivas

25. Tipologías constructivas

Se proponen los senderos y caminos en adoquín de concreto reciclado ya que así ayudamos a mitigar la contaminación causada por escombros de obra, este concreto nos brinda una alta resistencia y durabilidad tal como lo harían los adoquines en concreto convencional, su instalación es manual requiriendo juntas de 3 a 4 mm y de 4 capas de material como se evidencia a continuación.

Figura 41

Adoquín prefabricado en concreto reciclado

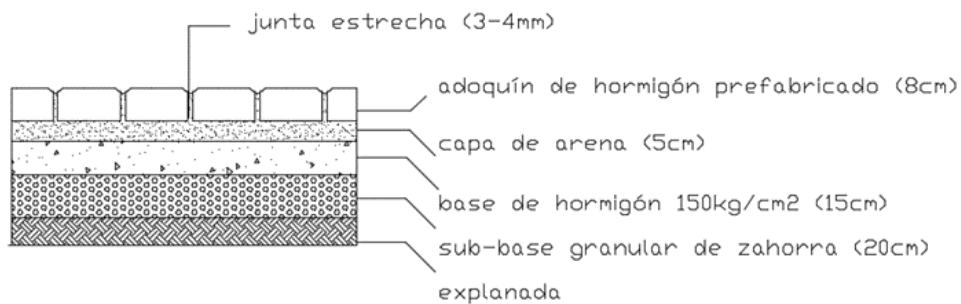

Nota. La figura representa el detalle constructivo del adoquín en hormigón reciclado y sus capas en el proyecto. Elaboración propia.

También se propone la implementación de luminarias con paneles solares para la autosustentabilidad del proyecto, estas tienen una plataforma giratoria la cual sigue la dirección del sol en la propuesta.

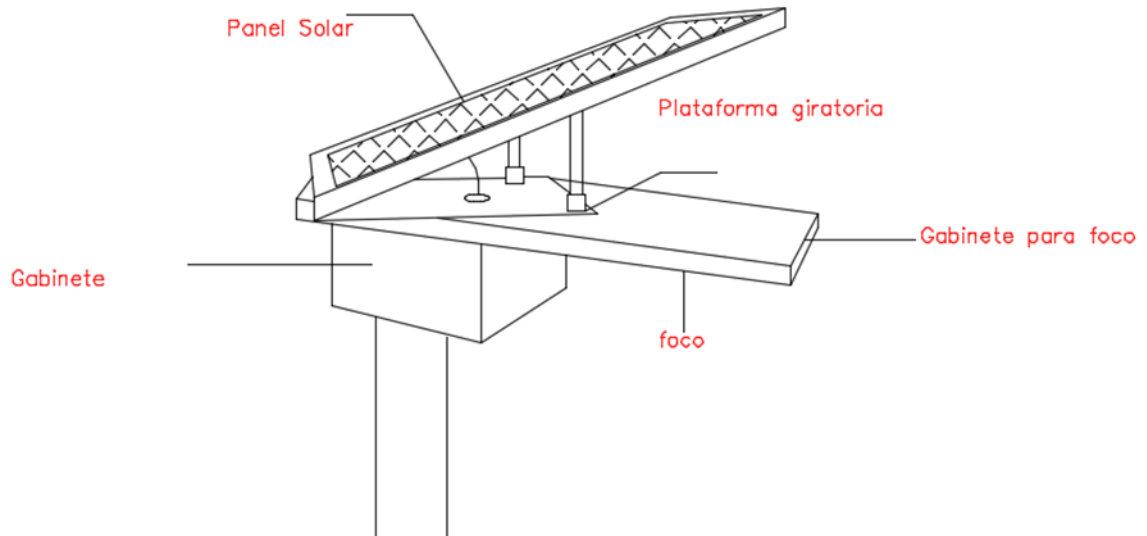
Figura 42*Luminaria con panel solar*

Nota. La figura representa el detalle de la luminaria solar propuesta. Elaboración propia.

Una de las tipologías de árboles que utilizamos para el proyecto es el Caucho Sabanero ya que es un tipo de árbol que por su altura y su follaje frondoso sirve para generar sombra en los caminos y senderos propuestos.

Otra tipología es el Sauce Enano, este tipo de árbol es de altura baja-media y por su follaje sirve como barrera natural y decorativa, por esto lo utilizamos en las zonas de permanencia, donde queremos que de la luz solar, para ganar calor y confort térmico.

Figura 43

Propuesta de fitotectura en plazas

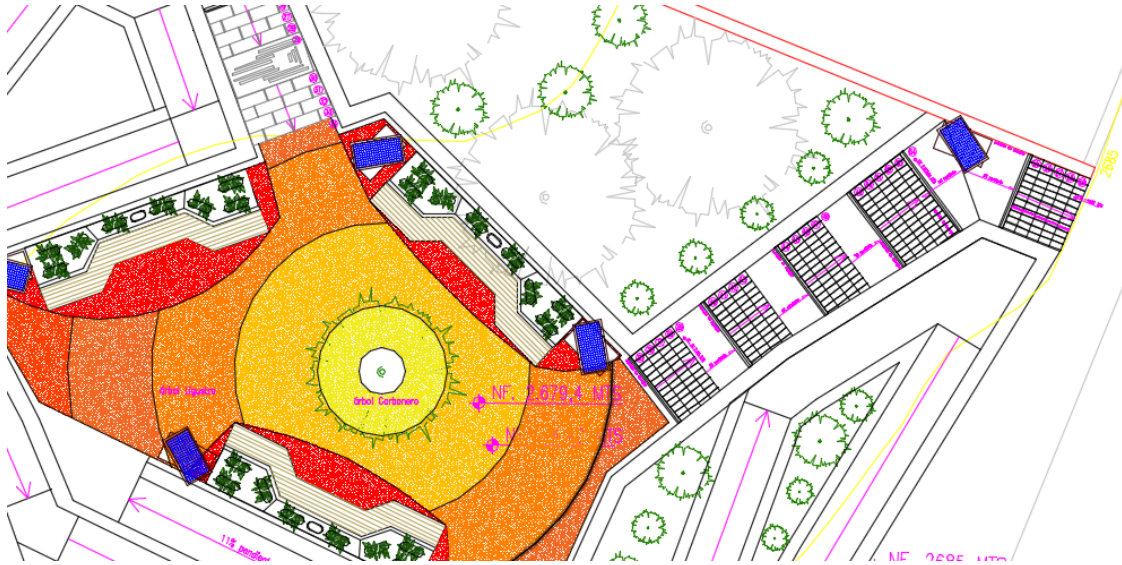

Nota. La figura representa la colocación de los arboles según sea su tipo y su uso para generar sombra o dejar pasar la luz solar o simplemente una barrera natural contra el viento.

Para los parques y zonas infantiles proponemos suelos en tapetes de grano con caucho reciclado, esto lo hacemos porque es un material con una amplia capacidad para mitigar el impacto de una caída y por su estética agradable y llamativa, este solo requiere de 3 capas de material la cual primeramente es una losa en concreto de 5 a 7 centímetros seguido de una capa de 3 centímetros de caucho granulado elástico negro y como última capa y ya de acabado se llena con caucho elástico de colores.

Figura 44

Parques con suelo en caucho reciclado



Nota. En la figura se muestra el acabado del piso en caucho reciclado. Elaboración propia.

26. Conclusiones

Hace falta conectar el sector a la ciudad ya que debido a la exclusión es que se ven las problemáticas mencionadas, mediante la revitalización de espacios de conflicto y la conexión de estos con la ciudad se mitigaría esta segregación y se empezaría a dar desarrollo en el lugar.

El uso de indebido de vacíos urbanos en el sector es aprovechado para acciones delictivas, revitalizando estos puntos y dándoles un nuevo uso se mitigaría en gran parte el problema de inseguridad que se vive actualmente.

El sector de Egipto alto necesita la creación de nuevos espacios para el uso de la comunidad joven ya que estos son los que buscan un cambio social en el barrio, pero debido a la violencia en la que se ha encontrado este lugar por más de cien años les es muy difícil encontrar nuevas oportunidades.

Algunos pandilleros del sector están en busca de un cambio social para ganarse la vida honradamente ya que la mayoría ha estado presos incluso por homicidio, pero al llegar de nuevo a su barrio no tienen más oportunidades y es por esto que se dedican a la delincuencia. Con la implementación de nuevas dinámicas como el aprovechamiento de vacíos para espacios dotacionales de comercio, se daría una nueva oportunidad al habitante del barrio.

Se deben tratar puntos estratégicos en el sector en estado de abandono y aprovecharlos para generar un impacto positivo en el barrio y a su vez conectarlos para así generar espacios de circulación que permitan recorrer y ver el lugar de diferente forma.

Algunos habitantes quieren aprovechar el valor turístico de este barrio pero no reciben apoyo de las entidades gubernamentales, estos a través de semilleros y talleres han creado un recorrido en el

sector de San Bruno pero este llega solo hasta determinado punto por problemas de pandillas he inseguridad, estos recorridos se pueden explotar de manera positiva para así continuarlos y así incentivar el turismo en el barrio.

Se debe hacer una intervención de reubicación de vivienda en la ladera de la quebrada San Bruno ya que hay familias que prácticamente edificaron en el borde de la quebrada, esto aparte de generar problemas de contaminación en esta fuente hídrica, también pone en riesgo a estas familias cuando la quebrada sube su caudal en temporada de lluvias.

Mediante una acción de acupuntura urbana entre los vacíos urbanos existentes, se daría un nuevo desarrollo al barrio, tanto física como socialmente, ya que al revitalizar estos espacios se generarían nuevas dinámicas de sustento y de vivencia en el mismo barrio ya que al mejorar la calidad de vida de sus habitantes estos optarían por un camino diferente a la delincuencia.

27. Lista de Referencias

Alcaldía de Medellín. (2006, noviembre) Proyecto Urbano Integral Nororiental. <http://www.edu.gov.co/images/publicaciones/proyecto-Urbano-Integral%20-en-la-zona-Nororiental-de-Medellin.pdf>

British Broadcasting Corporation [BBC]. (2012, 9 de enero). El argentino que le cambió la cara a las favelas de Río. https://www.bbc.com/mundo/noticias/2012/01/120109_favelas_rio_argentino_lp

Carmona, M. (2010). *Public Places Urban Spaces*. Taylor & Francis Ltd.

De Antonio, E. (2016). *Un año de apiterapia con Esclerosis Múltiple*. Chiado Editorial.

Decreto 678/94, noviembre 3, 1994. Alcaldía Mayor de Bogotá, D.C. (Colombia). Obtenido el 10 de octubre de 2020. <https://www.alcaldiabogota.gov.co/sisjur/normas/Norma1.jsp?i=1942>

Departamento Nacional de Planeación [DNP]. (2016, 19 de abril) Aprendizajes en mejoramiento de vivienda y su entorno. https://colaboracion.dnp.gov.co/CDT/Vivienda%20Agua%20y%20Desarrollo%20Urbano/Presentaciones/06-Aprendizaje_mejoramiento_vivienda.pdf?

Espejel, J. (2019). La Zona Metropolitana del Valle de México: arreglos formales y fragmentación. *Economía, sociedad y territorio*, 19(60), 241-271. <https://doi.org/10.22136/est20191335>

Ghel, J. (2014). *Ciudades para la gente*. Infinito.

Jacobs, J. (2011). *Muerte y vida de las grandes ciudades*. Capitán Swing Libros.

Lerner, J. (2009, 4 de agosto) Jaime Lerner. Acupuntura urbana. <https://www.stgo.es/2009/08/jaime-lerner-acupuntura-urbana/>

Ley 388/97, julio 24, 1997. Diario Oficial. [D.O.]: 43.091. (Colombia). Obtenido el 24 de octubre de 2020. http://www.secretariasenado.gov.co/senado/basedoc/ley_0388_1997.html

Ley 400/97, agosto 19, 1997. Diario Oficial. [D.O.]: 43.113. (Colombia). Obtenido el 8 de octubre de

2020. http://www.secretariasenado.gov.co/senado/basedoc/ley_0400_1997.html

Lynch, K. (2008). *La imagen de la ciudad*. Editorial Gustavo Gili. <https://taller1smcr.files.wordpress.com>

[/2015/06/kevin-lynch-la-imagen-de-la-ciudad.pdf](https://taller1smcr.files.wordpress.com/2015/06/kevin-lynch-la-imagen-de-la-ciudad.pdf)

Montiel, T. (2015). Ebenezer Howard y la Ciudad Jardín. *ArtyHum*. 9 118-123. <https://www.academica.org/teresa.montiel.alvarez/15.pdf>

[org/teresa.montiel.alvarez/15.pdf](https://www.academica.org/teresa.montiel.alvarez/15.pdf)

Oyón, J. (2005) El legado de la vivienda masiva moderna. <https://zarch.unizar.es/images/Descargas/PDF>

[/Revista05/0504%20%20Jose%20Luis%20%20yon.pdf](https://zarch.unizar.es/images/Descargas/PDF/Revista05/0504%20%20Jose%20Luis%20%20yon.pdf)

Quenguan, J. (2018, 27 de agosto). Bagatela. *Egipto: de ermita a parroquia, de arrabal a barrio*.

<https://blogbagatela.wordpress.com/2018/08/21/egipto-de-ermita-a-parroquia-de-arrabal-a->

[barrio-primera-parte/](https://blogbagatela.wordpress.com/2018/08/21/egipto-de-ermita-a-parroquia-de-arrabal-a-)

Resolución 0088/21, abril 6, 2021. Ministerio de Cultura. (Colombia). Obtenido el 2 de noviembre de

2020. <https://drive.google.com/file/d/1XLdVZnk65J1IfEzWRs6P3t21zEP7d-lb/view>

Resolución 127/17, marzo 20, 2017. Ministerio de Cultura. (Colombia). Obtenido el 12 de octubre.

https://www.redjurista.com/Documents/resolucion_127_de_2017_ministerio_de_la_cultura.as

[px#/](https://www.redjurista.com/Documents/resolucion_127_de_2017_ministerio_de_la_cultura.as)

Rojas, P. (2013). *Genética Habitacional* [Trabajo de grado]. Universidad Católica de Colombia.

Sanz, N. (2018) Plan integral de manejo del centro histórico de la ciudad de México. http://maya.puec.unam.mx/pdf/plan_de_manejo_del_centro_historico.pdf

[unam.mx/pdf/plan_de_manejo_del_centro_historico.pdf](http://maya.puec.unam.mx/pdf/plan_de_manejo_del_centro_historico.pdf)

Secretaría Distrital de Planeación [SDP]. (2020, 26 de noviembre). Plan de Ordenamiento Territorial –

POT Bogotá 2020/2021. <http://www.sdp.gov.co/micrositios/pot/documentos>

Toro, C. (2005). Revista Ingenierías Universidad de Medellín, *Los servicios públicos y su relación con la expansión urbana en zonas de borde*, 4 (6), 98-107. <https://www.redalyc.org/articulo.oa?id=75040607>