



EL REENCUENTRO PROYECTO URBANO INTEGRAL

Como Estrategía de Articulación
En El Barrio Providencia UPZ 85 Bosa Central

2022 - 1

HOJA REF.	000_Lista_de_Planos	ESCALA
	ÍNDICE	
X-001	HOJA DE PORTADA	
X-002	HOJA DE PRESENTACIÓN	
X-003	ÍNDICE LISTA DE PLANOS	
	CIVIL	
C-004	LOCALIZACIÓN GENERAL	
C-005	LOCALIZACIÓN PROYECTO	
C-006	TOPOGRAFÍA DEL PROYECTO	
	ARQUITECTURA	
A-007	IMPLANTACIÓN GENERAL	
A-008	IMPLANTACIÓN CUBIERTAS	
A-009	IMPLANTACIÓN VIVIENDA 1 PISO	
A-010	IMPLANTACIÓN VIVIENDA 2 PISO	
A-011	MODULO VIVIENDA 1 PISO	
A-012	MODULO VIVIENDA 2 PISO	

HOJA REF.	000_Lista_de_Planos	ESCALA
A-013	MODULO VIVIENDA CUBIERTA	
A-014	MODULO VIVIENDA ESTRUCTURA	
A-015	CORTE FACHADA	
A-016	CORTE A-A CORTE B-B	
A-017	CORTE LATERAL IZQUIERDO - DERECHO	
A-018	CORTE URBANO GENERAL	
A-019	CORTES VIALES	
A-020	FACHADA GENERAL PROYECTO	
A-021	FACHADA VIVIENDA NORTE	
A-022	FACHADA VIVIENDA SUR	
A-023	FACHADA VIVIENDA LATERAL DERECHA	
A-024	FACHADA VIVIENDA LATERAL IZQUIERDA	
A-025	DETALLE SISTEMA ESTRUCTURAL	
A-026	AXOMETRIA O PERSPECTIVA GENERAL PROYECTO	
A-027	AXOMETRIA O PERSPECTIVA DE VIVIENDA	
A-028	AXOMETRIA CON MATERIALIDAD	

LOCALIZACIÓN GENERAL

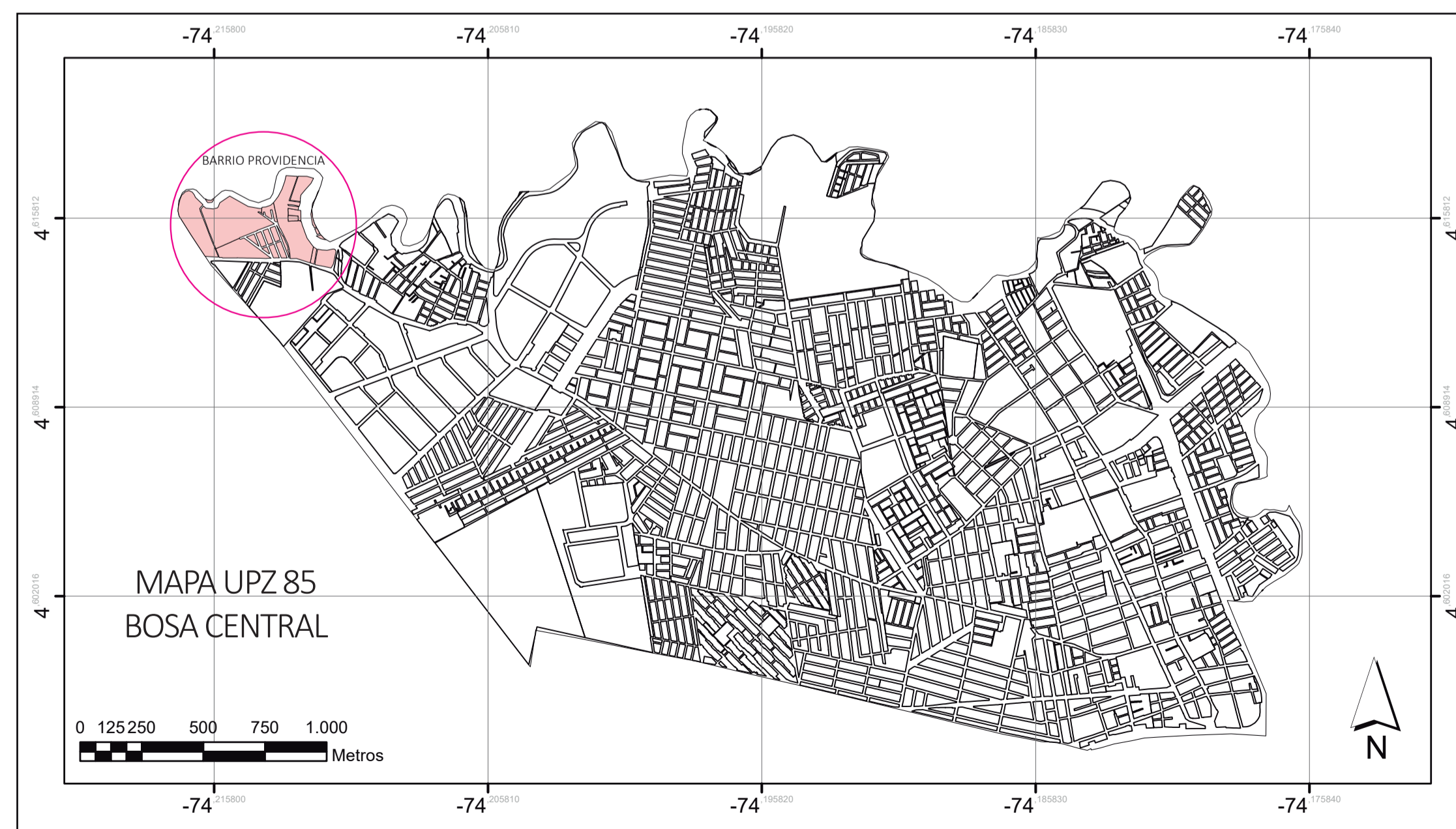
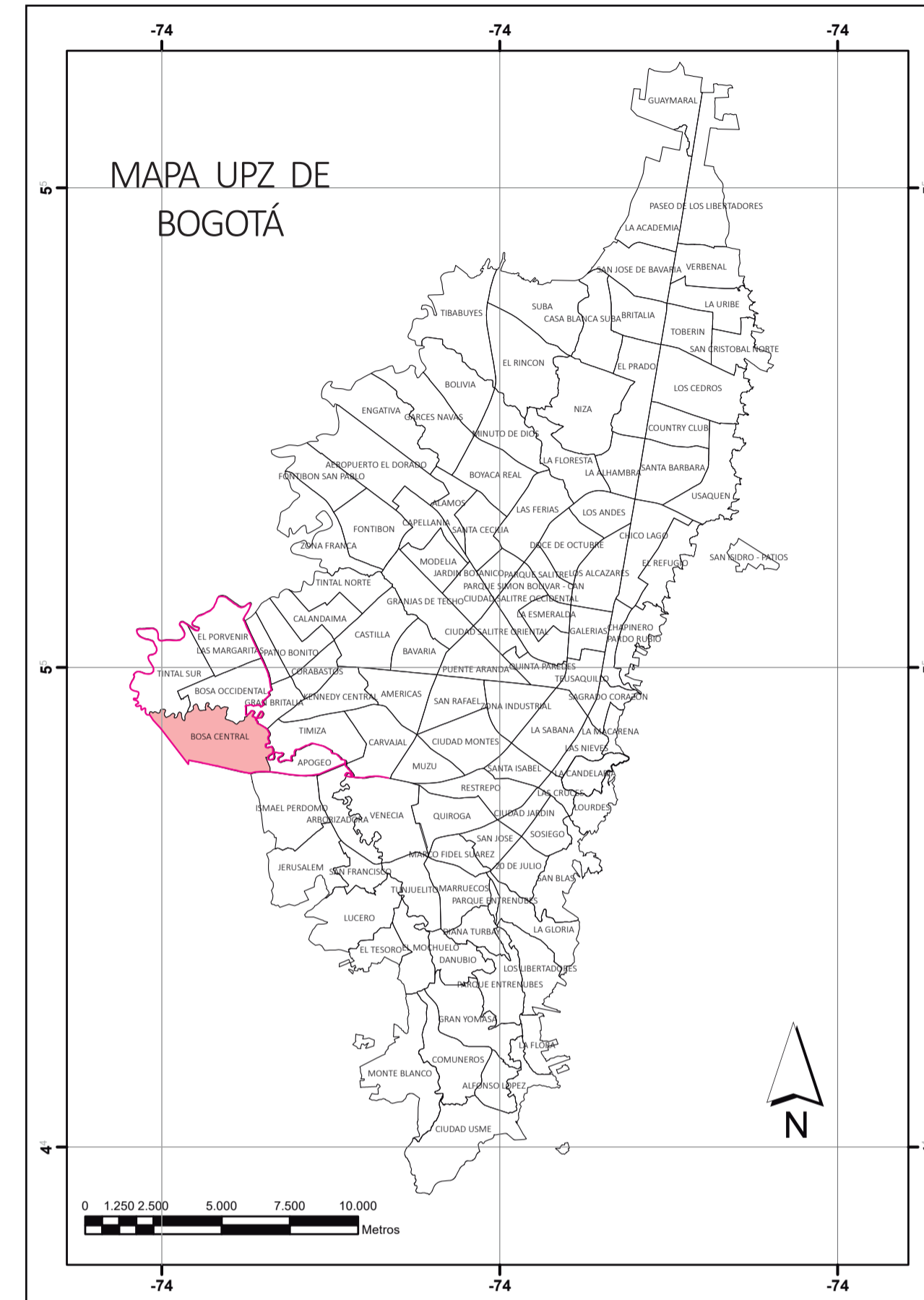
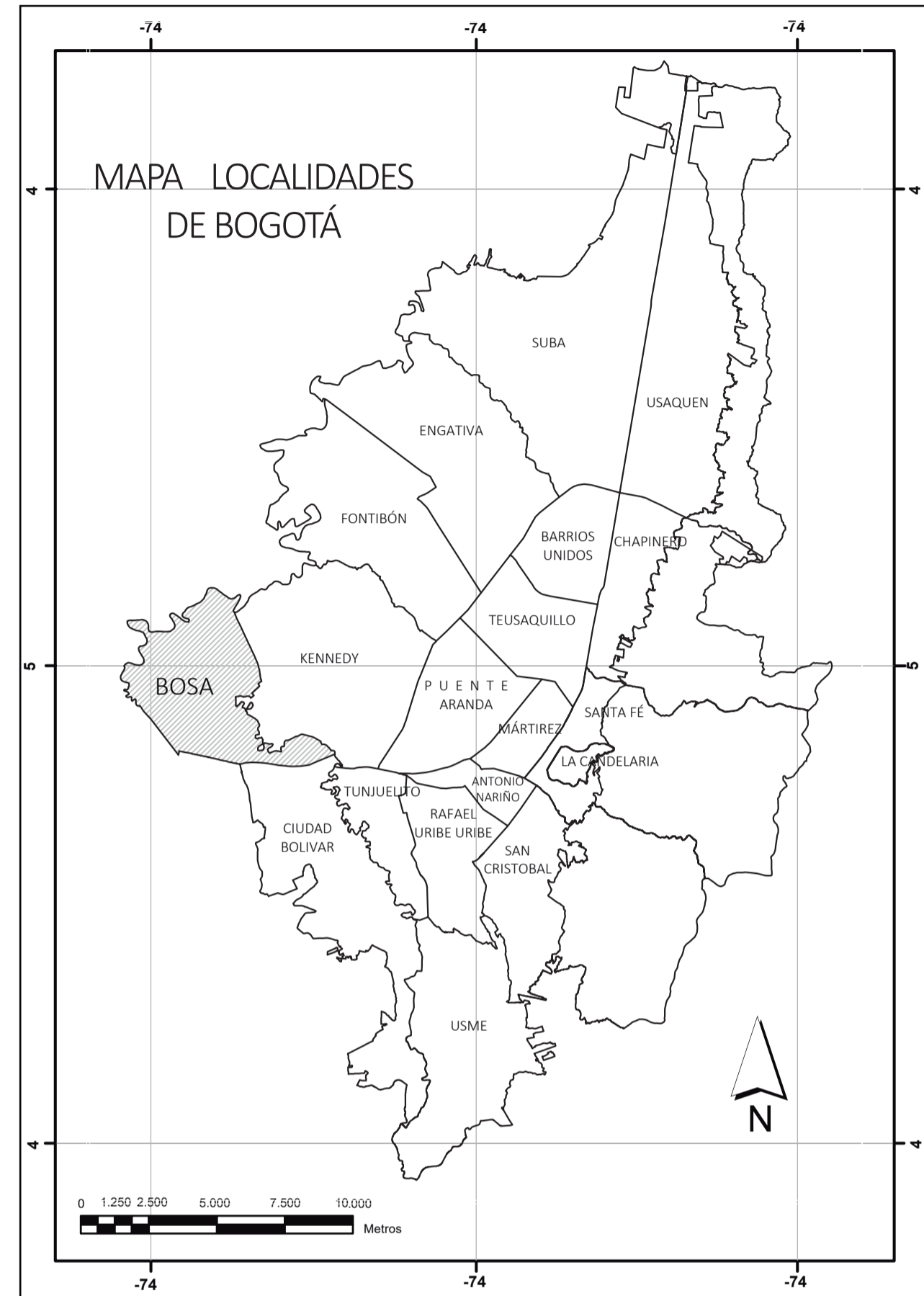

Este proyecto está ubicado en la ciudad de Bogotá D.C, en la Localidad N°7 Bosa, específicamente en la UPZ 85 Bosa Central, Barrio Providencia.

Coordenadas: 4° 36' 51.8"N
74° 12' 47.6"W

Altitud: 2.600msnm

PLANO N° : DE :

004 028

CONVENCIONES:

PROYECTO:
EL REENCUENTRO
PROYECTO URBANO INTEGRAL

COMPONENTE:
ARQUITECTÓNICO

CONTIENE:
LOCALIZACIÓN GENERAL

ESCALA:

PLANO N° : DE :

004 028



LOCALIZACIÓN GENERAL

PLANO N° :

DE :

005 028

CONVENCIONES:

PROYECTO:
EL REENCUENTRO
PROYECTO URBANO INTEGRAL

COMPONENTE:

ARQUITECTÓNICO

CONTIENE:

LOCALIZACIÓN PROYECTO:

ESCALA:

PLANO N° :

DE :

005 028

TOPOGRAFÍA DEL PROYECTO

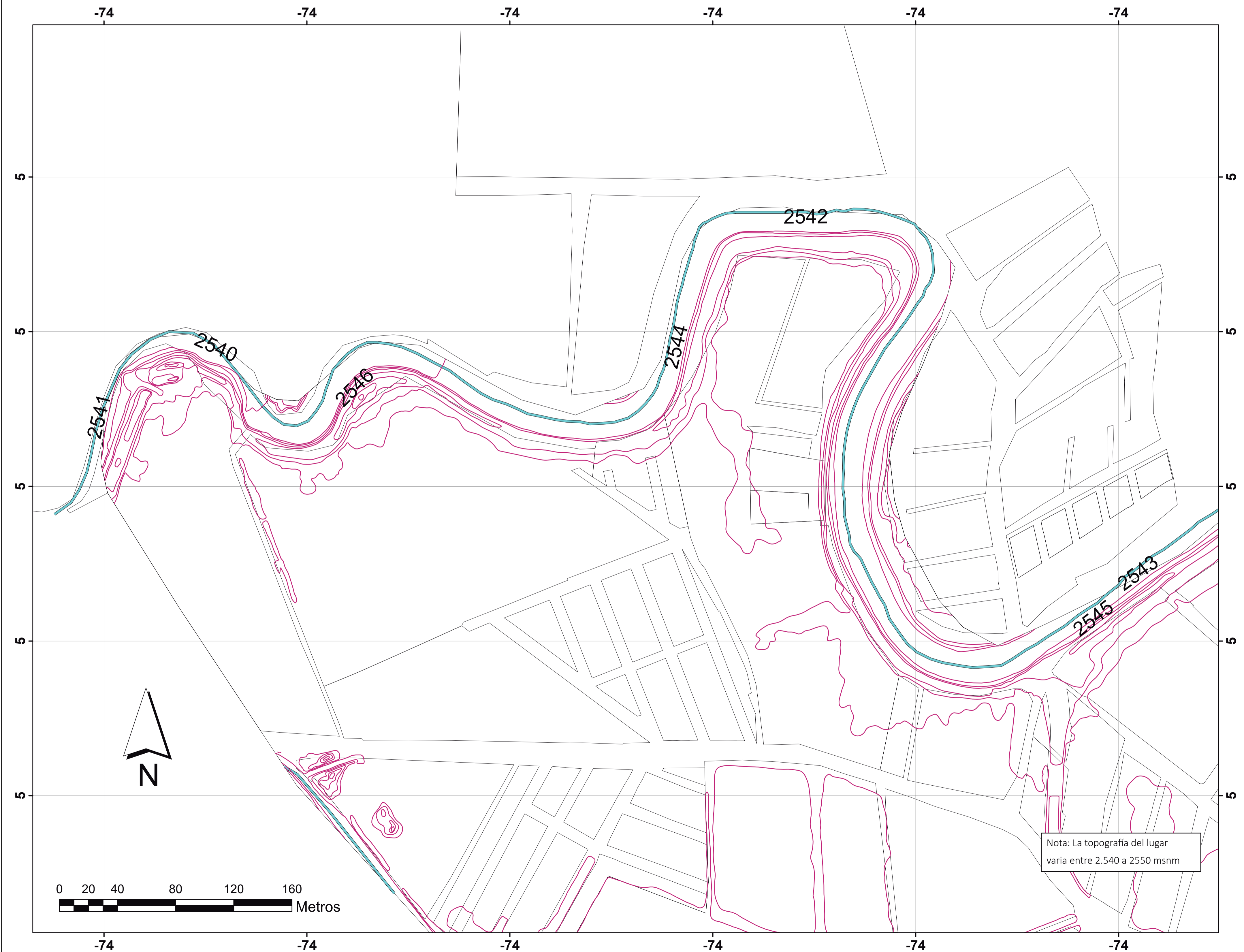

PLANO N° : DE :

006 028

CONVENCIONES:

PROYECTO:
EL REENCUENTRO
PROYECTO URBANO INTEGRAL

COMPONENTE:
ARQUITECTÓNICO

CONTIENE:
TOPOGRAFÍA DEL PROYECTO:

ESCALA:

PLANO N° : DE :

006 028



PLANO N° :

DE :

007 028

CONVENCIONES:

PROYECTO:
EL REENCUENTRO
PROYECTO URBANO INTEGRAL

COMPONENTE:
ARQUITECTÓNICO

CONTIENE:
IMPLANTACIÓN GENERAL

ESCALA:

PLANO N° :

DE :

007 028



PLANO N° :	DE :
008 028	

CONVENCIONES:

PROYECTO:
REENCUENTRO
PROYECTO URBANO INTEGRAL

COMPONENTE:
ARQUITECTÓNICO

CONTIENE:
IMPLANTACIÓN CUBIERTAS

ESCALA:

PLANO N° :	DE :
008 028	



PLANO N° :

DE :

009 028

CONVENCIONES:

PROYECTO:
EL REENCUENTRO
PROYECTO URBANO INTEGRAL

COMPONENTE:
ARQUITECTÓNICO

CONTIENE:
IMPLANTACIÓN VIVIENDA 1 PISO

ESCALA:

PLANO N° :

DE :

009 028

HOJA REF.	000_Lista_de_Planos	ESCALA
	ÍNDICE	
X-001	HOJA DE PORTADA	
X-002	HOJA DE PRESENTACIÓN	
X-003	ÍNDICE LISTA DE PLANOS	
	CIVIL	
C-004	LOCALIZACIÓN GENERAL	
C-005	LOCALIZACIÓN PROYECTO	
C-006	TOPOGRAFÍA DEL PROYECTO	
	ARQUITECTURA	
A-007	IMPLANTACIÓN GENERAL	
A-008	IMPLANTACIÓN CUBIERTAS	
A-009	IMPLANTACIÓN VIVIENDA 1 PISO	
A-010	IMPLANTACIÓN VIVIENDA 2 PISO	
A-011	MODULO VIVIENDA 1 PISO	
A-012	MODULO VIVIENDA 2 PISO	

HOJA REF.	000_Lista_de_Planos	ESCALA
A-013	MODULO VIVIENDA CUBIERTA	
A-014	MODULO VIVIENDA ESTRUCTURA	
A-015	CORTE FACHADA	
A-016	CORTE A-A CORTE B-B	
A-017	CORTE LATERAL IZQUIERDO - DERECHO	
A-018	CORTE URBANO GENERAL	
A-019	CORTES VIALES	
A-020	FACHADA GENERAL PROYECTO	
A-021	FACHADA VIVIENDA NORTE	
A-022	FACHADA VIVIENDA SUR	
A-023	FACHADA VIVIENDA LATERAL DERECHA	
A-024	FACHADA VIVIENDA LATERAL IZQUIERDA	
A-025	DETALLE SISTEMA ESTRUCTURAL	
A-026	AXOMETRIA O PERSPECTIVA GENERAL PROYECTO	
A-027	AXOMETRIA O PERSPECTIVA DE VIVIENDA	
A-028	AXOMETRIA CON MATERIALIDAD	



LOCALIZACIÓN GENERAL

PLANO N° :

DE :

005 028

CONVENCIONES:

PROYECTO:
EL REENCUENTRO
PROYECTO URBANO INTEGRAL

COMPONENTE:

ARQUITECTÓNICO

CONTIENE:

LOCALIZACIÓN PROYECTO:

ESCALA:

PLANO N° :

DE :

005 028

TOPOGRAFÍA DEL PROYECTO

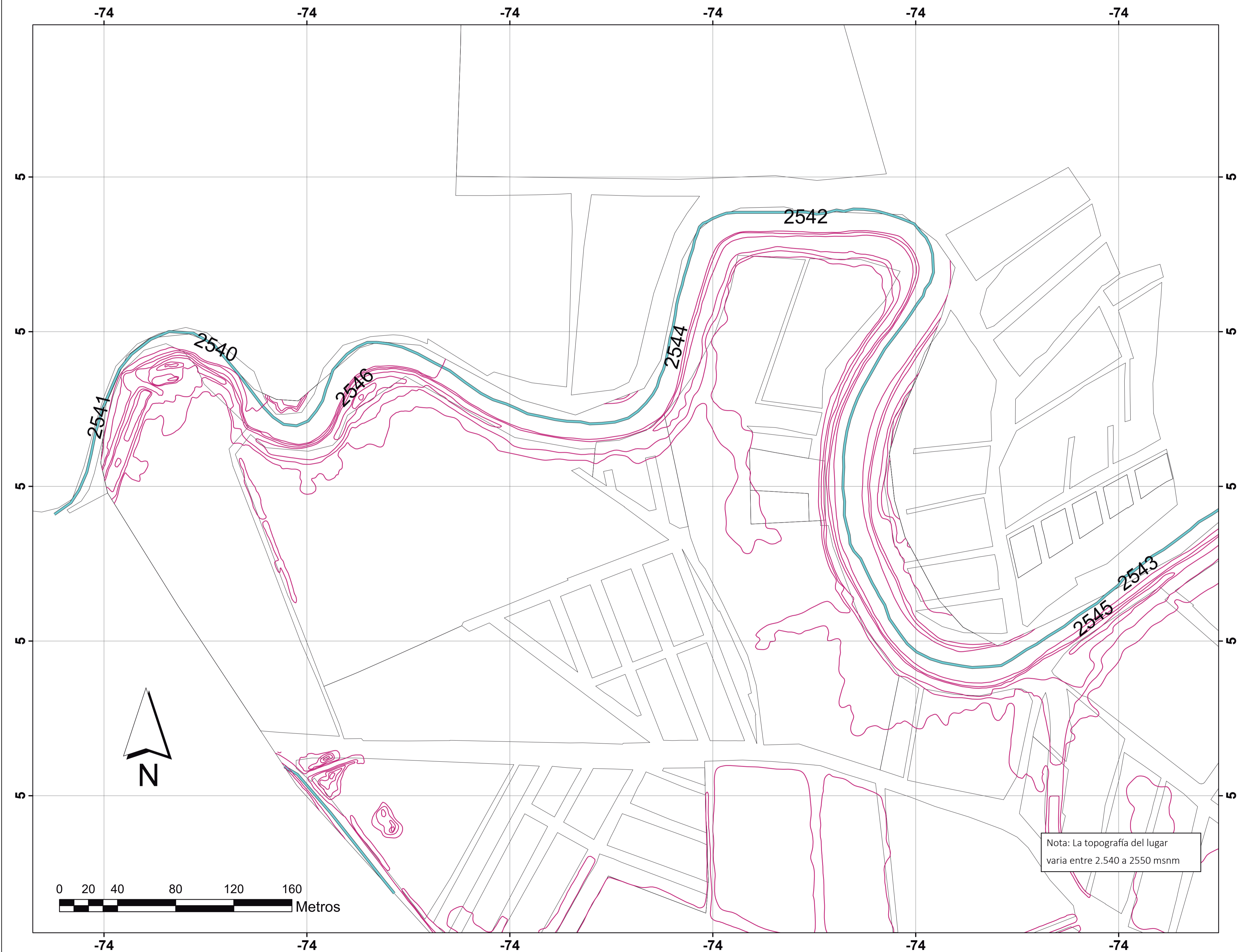

PLANO N° :

DE :

006 028

CONVENCIONES:

PROYECTO:
EL REENCUENTRO
PROYECTO URBANO INTEGRAL

COMPONENTE:
ARQUITECTÓNICO

CONTIENE:
TOPOGRAFÍA DEL PROYECTO:

ESCALA:

PLANO N° :

DE :

006 028



PLANO N° :

DE :

007 028

CONVENCIONES:

PROYECTO:
EL REENCUENTRO
PROYECTO URBANO INTEGRAL

COMPONENTE:
ARQUITECTÓNICO

CONTIENE:
IMPLANTACIÓN GENERAL

ESCALA:

PLANO N° :

DE :

007 028



PLANO N° :
008 028

CONVENCIONES:

PROYECTO:
 REENCUENTRO
 PROYECTO URBANO INTEGRAL

COMPONENTE:
 ARQUITECTÓNICO

CONTIENE:
 IMPLANTACIÓN CUBIERTAS

ESCALA:

PLANO N° :
008 028



PLANO N° :

DE :

009 028

CONVENCIONES:

PROYECTO:
EL REENCUENTRO
PROYECTO URBANO INTEGRAL

COMPONENTE:
ARQUITECTÓNICO

CONTIENE:
IMPLANTACIÓN VIVIENDA 1 PISO

ESCALA:

PLANO N° :

DE :

009 028

PLANO N° :

DE :

010 028

CONVENCIONES:

PROYECTO:
EL REENCUENTRO
PROYECTO URBANO INTEGRAL

POE_G13

COMPONENTE:

ARQUITECTÓNICO

CONTIENE:

IMPLANTACIÓN VIVIENDA 2 PISO

ESCALA:

PLANO N° :

DE :

010 028

TIPOLOGÍA DE VIVIENDA 1
PLANTA SEGUNDO NIVEL

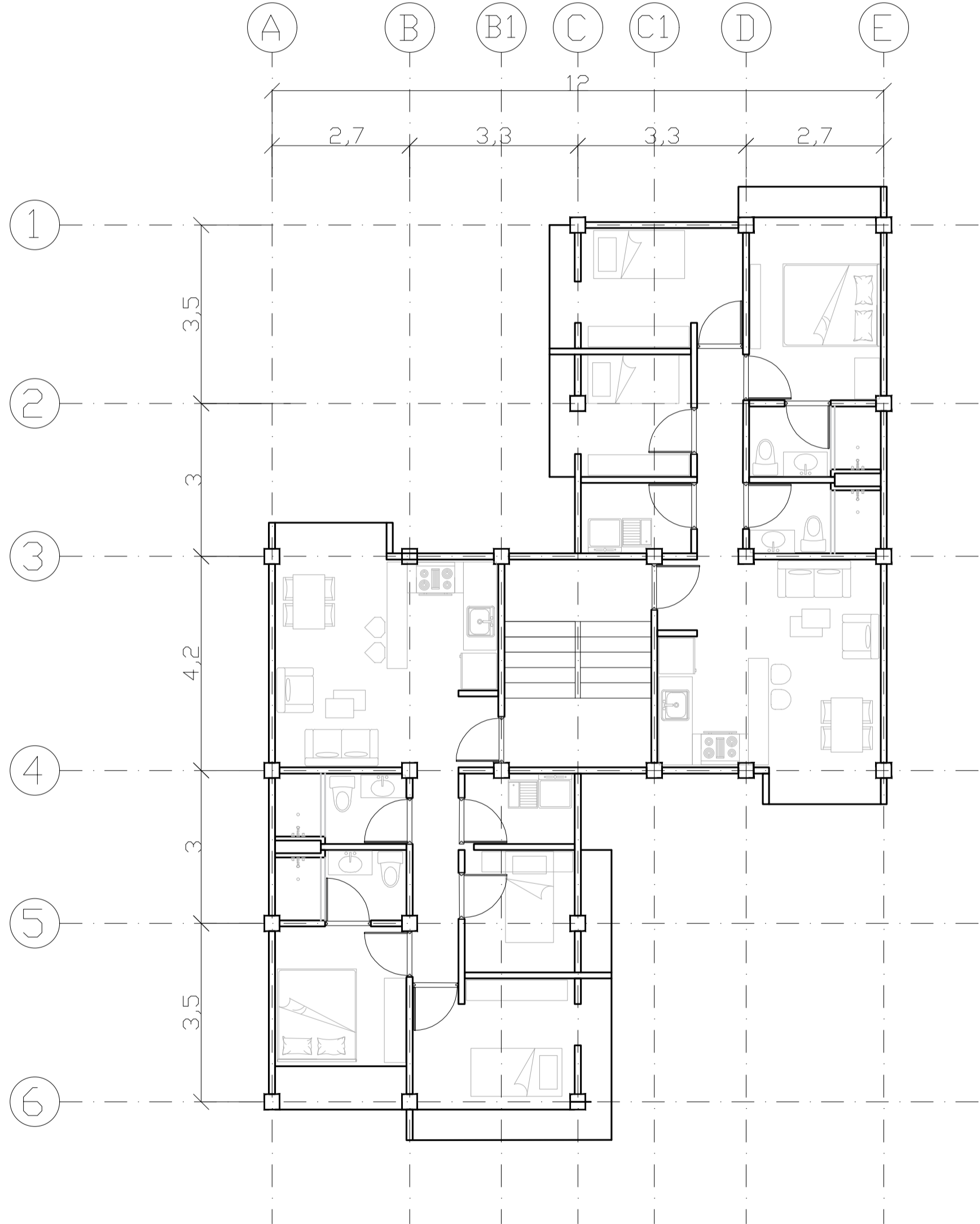

PLANO N° :

DE :

011 028

CONVENCIONES:

PROYECTO:

EL REENCUENTRO
PROYECTO URBANO INTEGRAL

COMPONENTE:

ARQUITECTÓNICO

CONTIENE:

MODULO VIVIENDA 1 PISO

ESCALA:

PLANO N° :

DE :

011 028

TIPOLOGÍA DE VIVIENDA 2
PLANTA SEGUNDO NIVEL

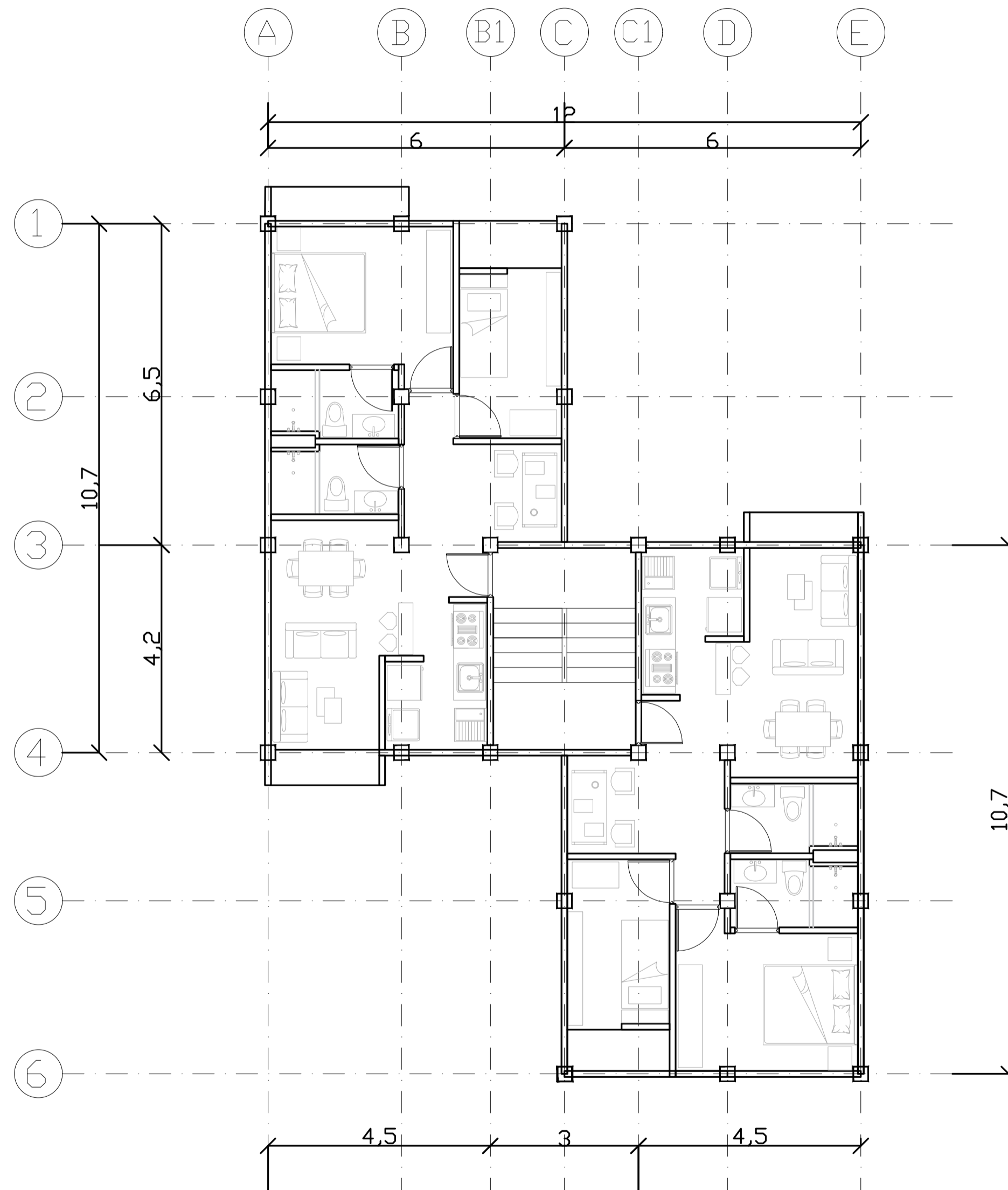

PLANO N° : DE :

012 028

CONVENCIONES:

PROYECTO:
EL REENCUENTRO
PROYECTO URBANO INTEGRAL

COMPONENTE:
ARQUITECTÓNICO

CONTIENE:
MODULO VIVIENDA 2 PISO

ESCALA:

PLANO N° : DE :

012 028

PLANO N° : DE :
013 028

CONVENCIONES:

PROYECTO:
EL REENCUENTRO
PROYECTO URBANO INTEGRAL

COMPONENTE:
ARQUITECTÓNICO

CONTIENE:
MODULO VIVIENDA CUBIERTA

ESCALA:

PLANO N° : DE :
013 028

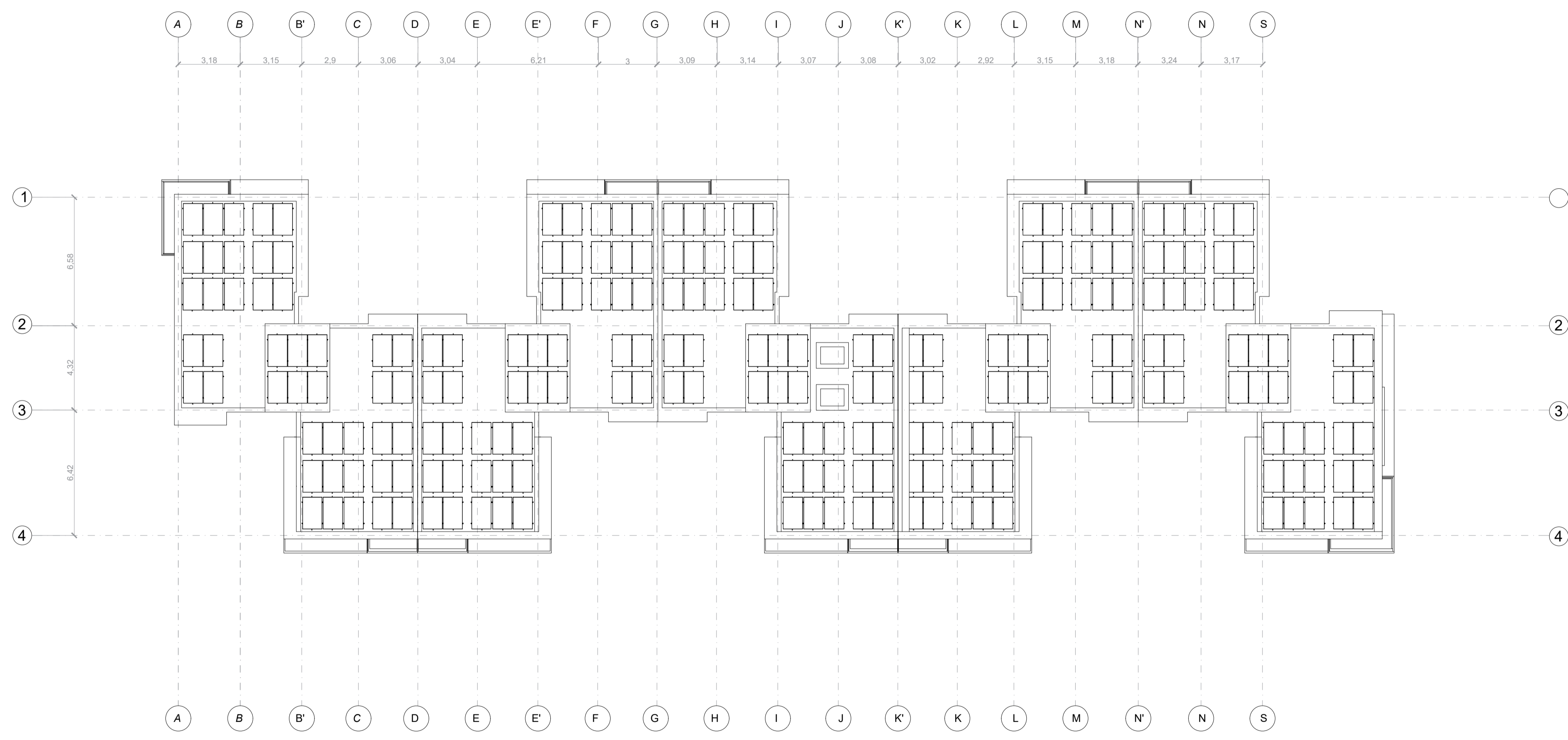

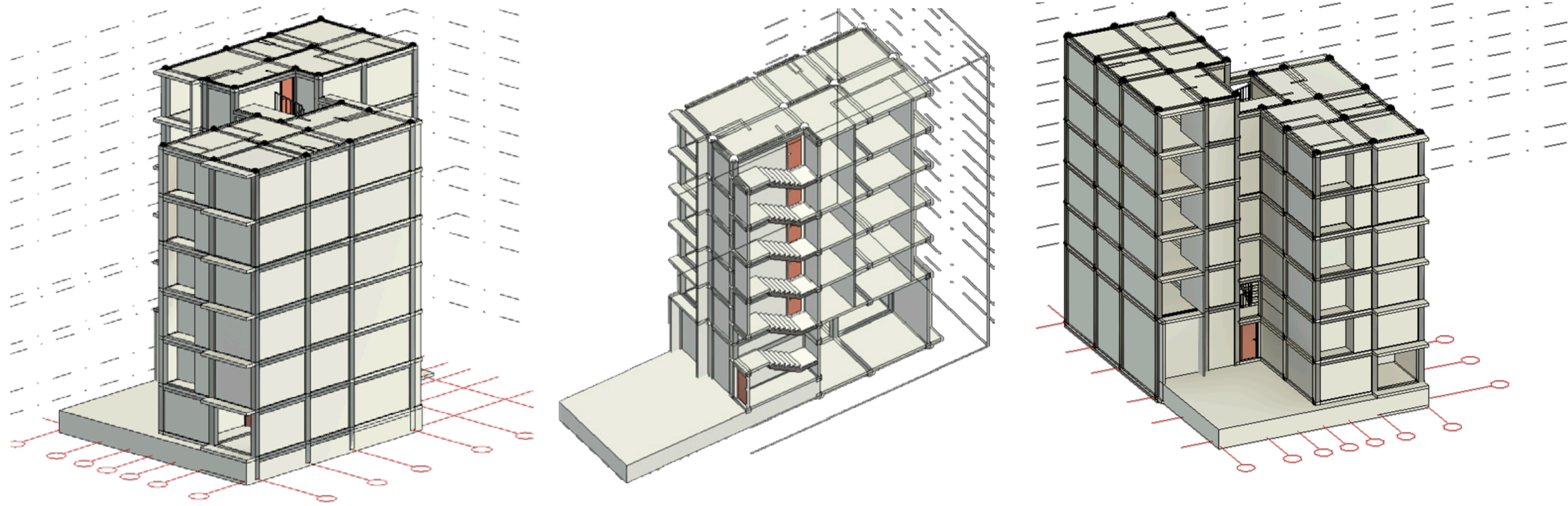

PLANO N° : DE :
014 028

CONVENCIONES:

PROYECTO:
EL REENCUENTRO
PROYECTO URBANO INTEGRAL

COMPONENTE:
ARQUITECTÓNICO

CONTIENE:
MODULO VIVIENDA ESTRUCTURA

ESCALA:

PLANO N° : DE :
014 028

PLANO N° :

DE :

015 028

CONVENCIONES:

PROYECTO:
EL REENCUENTRO
PROYECTO URBANO INTEGRAL

COMPONENTE:
ARQUITECTÓNICO

CONTIENE:
CORTE FACHADA

ESCALA:

PLANO N° :

DE :

015 028



PLANO N° :

DE :

016 028

CONVENCIONES:

PROYECTO:
EL REENCUENTRO
PROYECTO URBANO INTEGRAL

COMPONENTE:
ARQUITECTÓNICO

CONTIENE:
CORTE A-A
CORTE B-B

ESCALA:

PLANO N° :

DE :

016 028

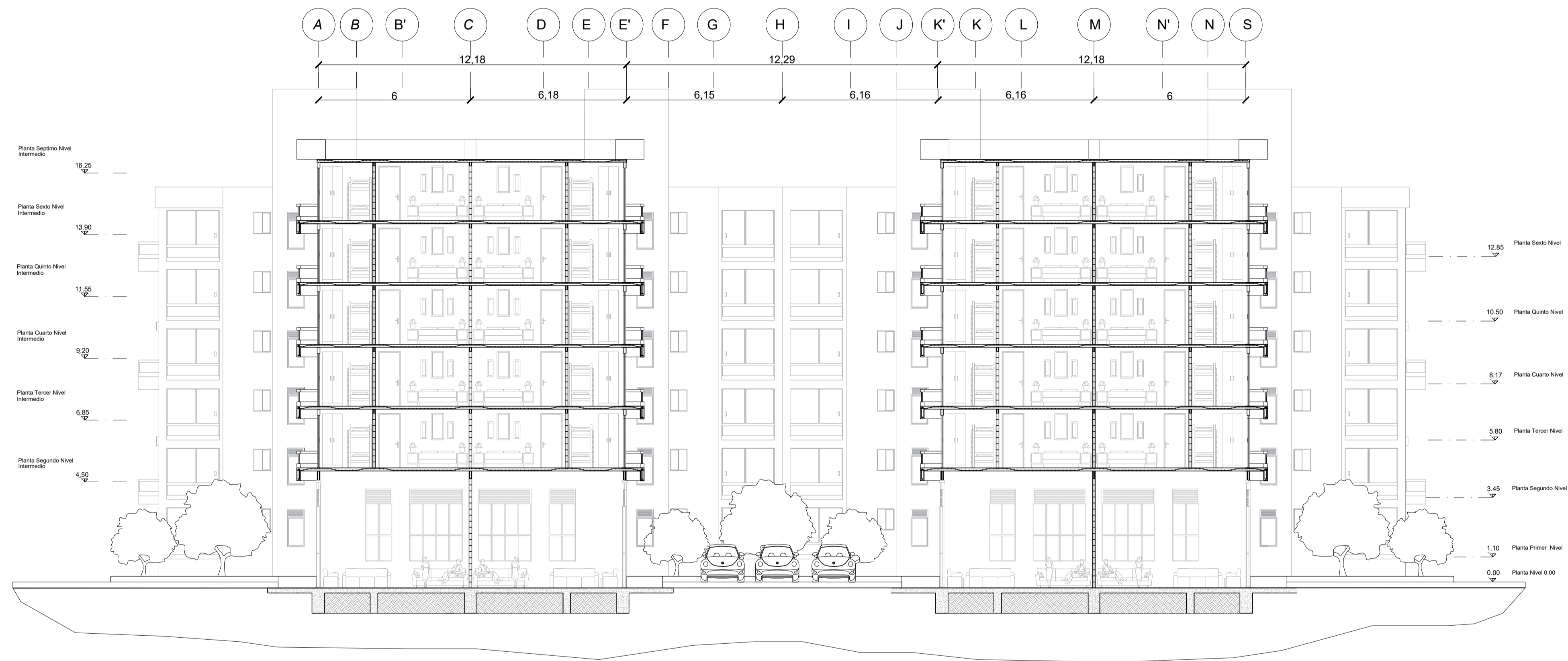

PLANO N° : DE :

017 028

CONVENCIONES:

PROYECTO:
EL REENCUENTRO
PROYECTO URBANO INTEGRAL

COMPONENTE:
ARQUITECTÓNICO

CONTIENE:
CORTE LATERAL
IZQUIERDO - DERECHO

ESCALA:

PLANO N° : DE :

017 026

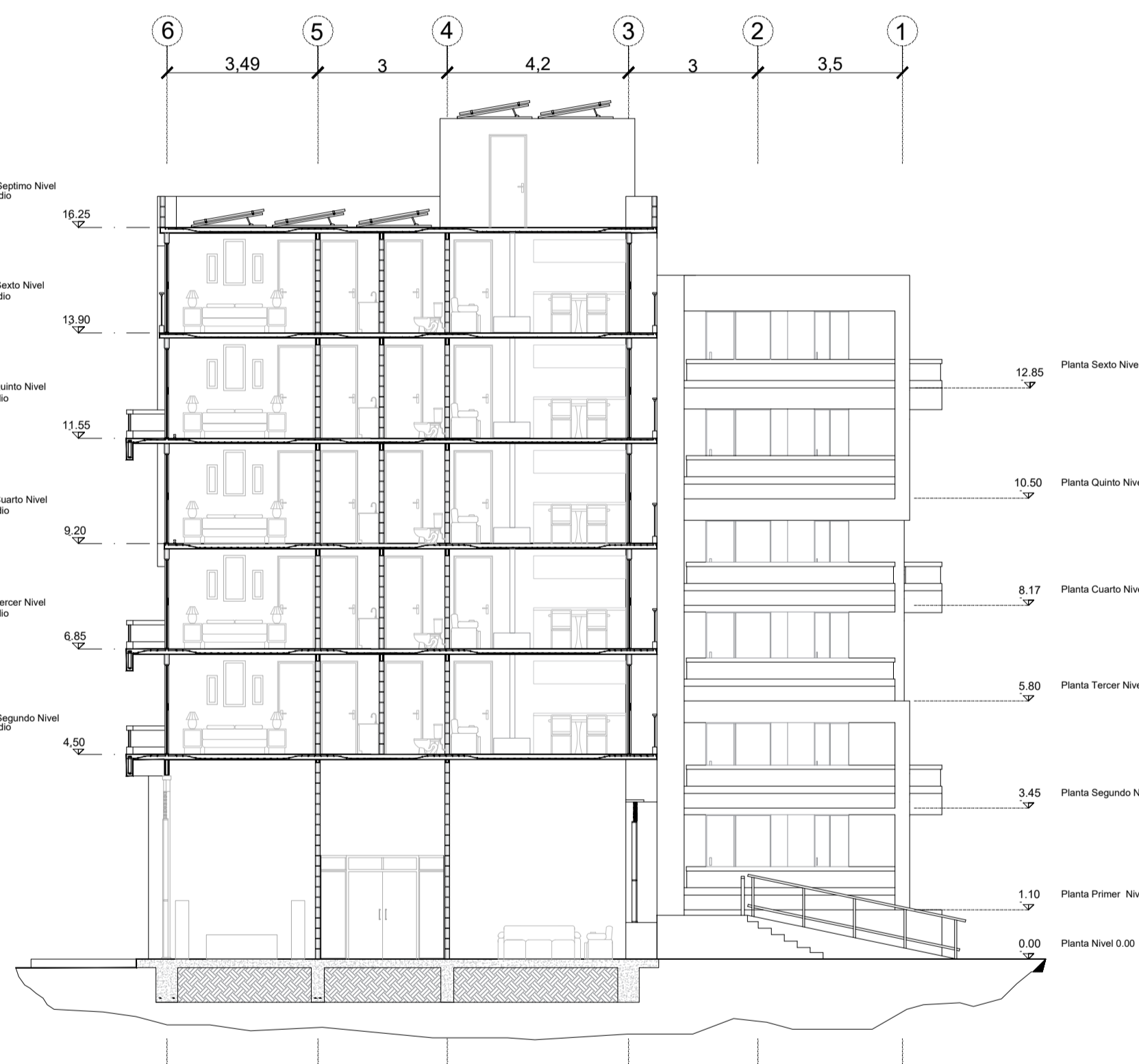
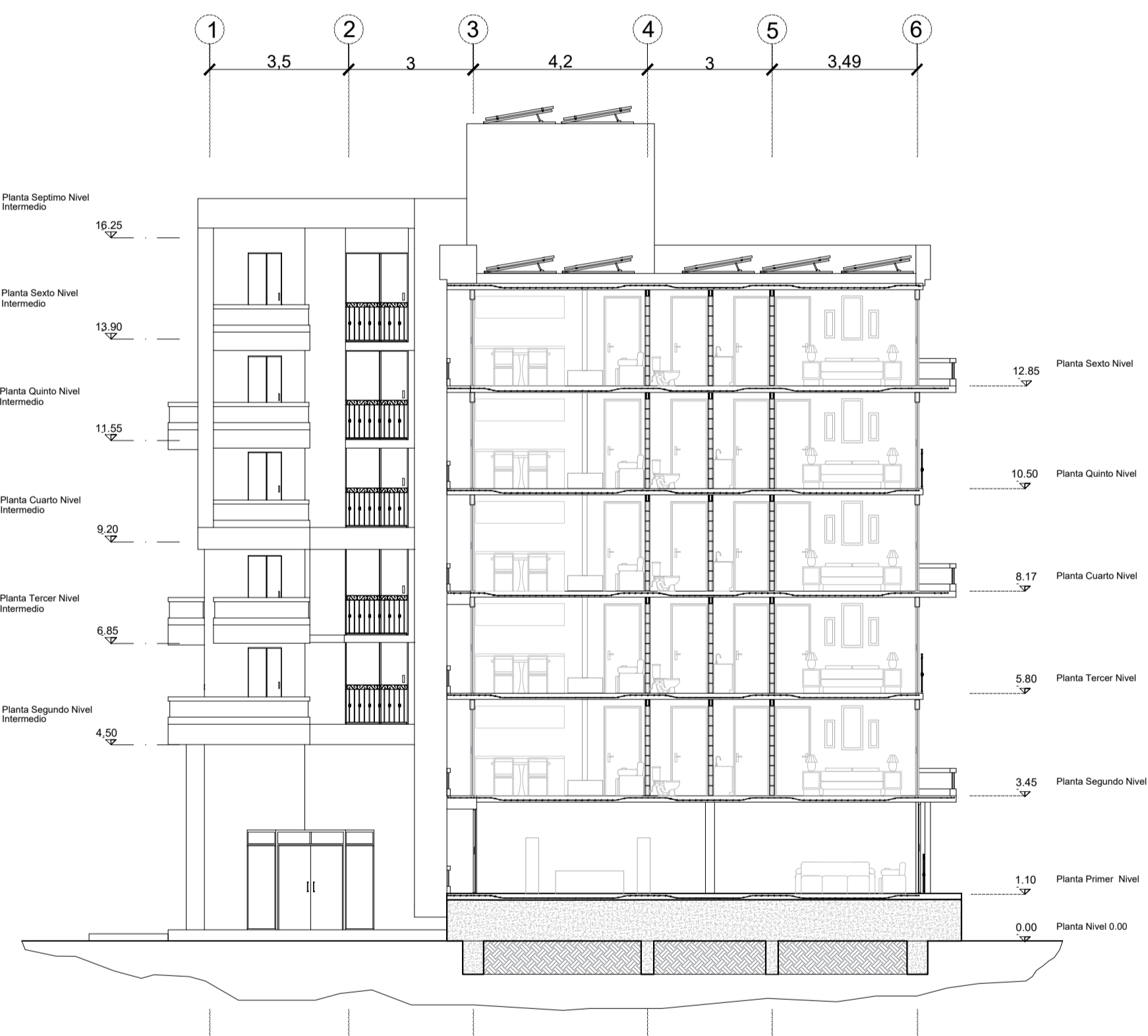

PLANO N° : DE :
018 028

CONVENCIONES:

PROYECTO:
EL REENCUENTRO
PROYECTO URBANO INTEGRAL

POE_G13

COMPONENTE:
ARQUITECTÓNICO

CONTIENE:
CORTE URBANO GENERAL

ESCALA:

PLANO N° : DE :
018 028

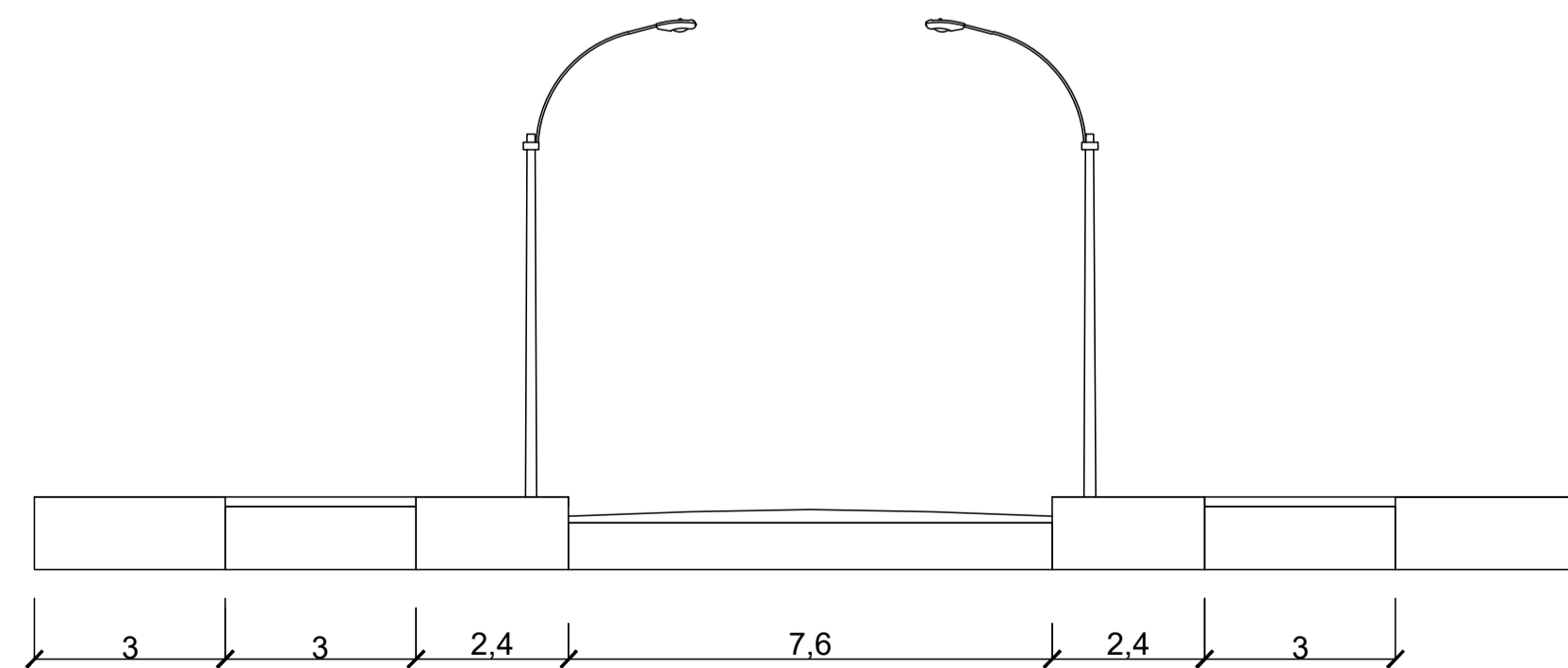
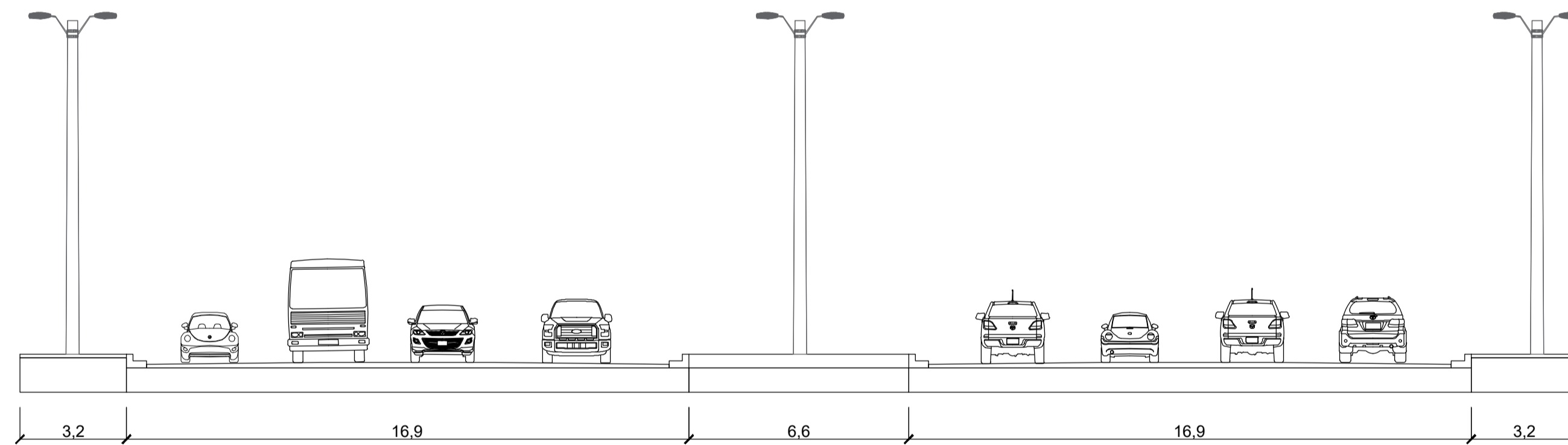
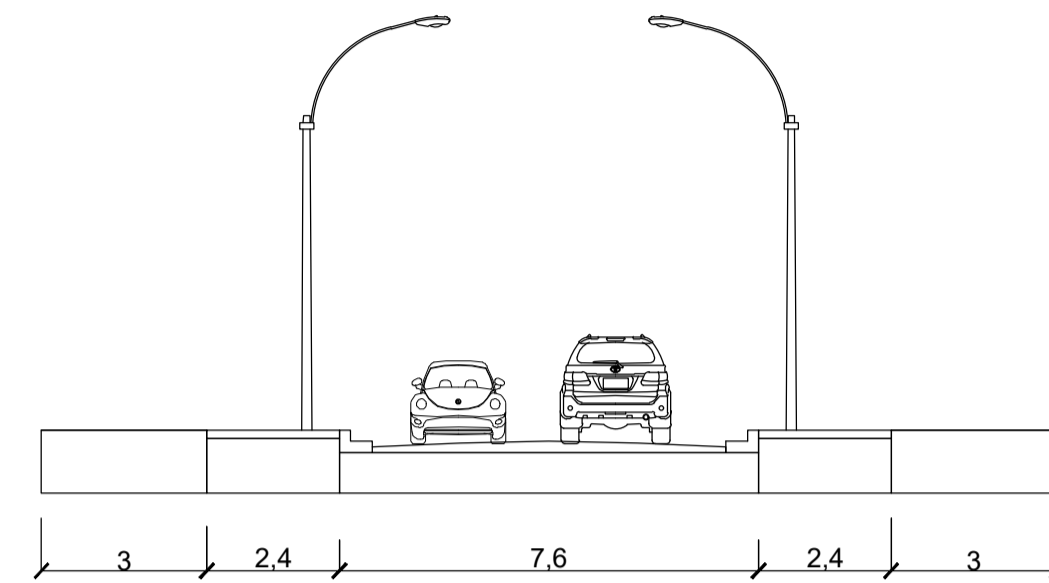
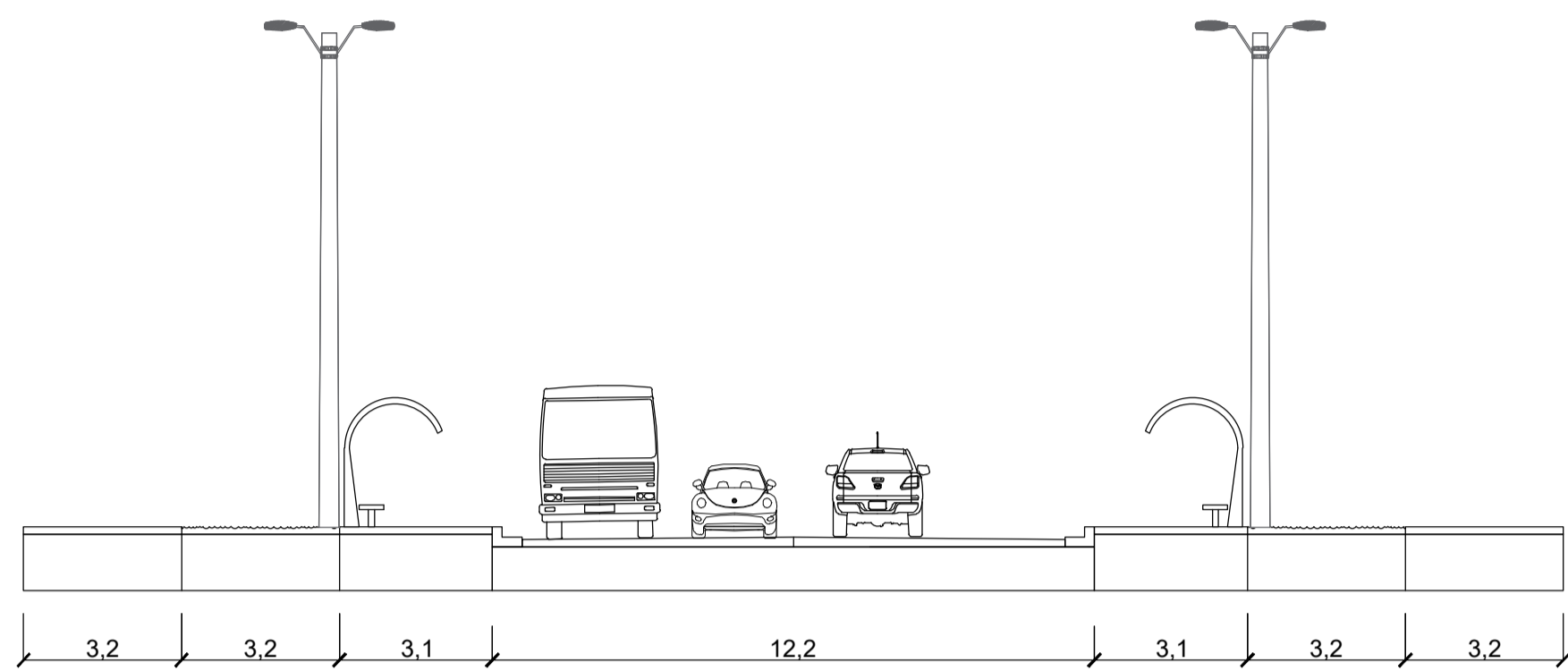

PLANO N° :

DE :

019 028

CONVENCIONES:

PROYECTO:

EL REENCUENTRO
PROYECTO URBANO INTEGRAL

COMPONENTE:

ARQUITECTÓNICO

CONTIENE:

CORTES VIALES

ESCALA:

PLANO N° :

DE :

019 028

PLANO N° :

DE :

020 028

CONVENCIONES:

PROYECTO:
EL REENCUENTRO
PROYECTO URBANO INTEGRAL

COMPONENTE:
ARQUITECTÓNICO

CONTIENE:
FACHADA GENERAL PROYECTO

ESCALA:

PLANO N° :

DE :

020 028



PLANO N° :	DE :
021 028	

CONVENCIONES:

PROYECTO:
EL REENCUENTRO
PROYECTO URBANO INTEGRAL

COMPONENTE:
ARQUITECTÓNICO

CONTIENE:
FACHADA VIVIENDA NORTE

ESCALA:

PLANO N° :	DE :
021 028	



PLANO N° : DE :
022 028

CONVENCIONES:

PROYECTO:
EL REENCUENTRO
PROYECTO URBANO INTEGRAL

COMPONENTE:
ARQUITECTÓNICO

CONTIENE:
FACHADA VIVIENDA SUR

ESCALA:

PLANO N° : DE :
022 028

S N N' M L K K' J I H G F E' E D C B' B A





PLANO N°: DE:

023 028

CONVENCIONES:

PROYECTO:
EL REENCUENTRO
PROYECTO URBANO INTEGRAL

COMPONENTE:
ARQUITECTÓNICO

CONTIENE:
FACHADA VIVIENDA LATERAL
DERECHO

ESCALA:

PLANO N°: DE:

023 028

PLANO N° : DE :
024 028

CONVENCIONES:

PROYECTO:
EL REENCUENTRO
PROYECTO URBANO INTEGRAL

POE_G13

COMPONENTE:
ARQUITECTÓNICO

CONTIENE:
FACHADA VIVIENDA LATERAL
IZQUIERDA

ESCALA:

PLANO N° : DE :
024 028



CONVENCIONES:

PROYECTO:
EL REENCUENTRO
PROYECTO URBANO INTEGRAL

COMPONENTE:
ARQUITECTÓNICO

CONTIENE:
DETALLE SISTEMA ESTRUCTURAL

ESCALA:

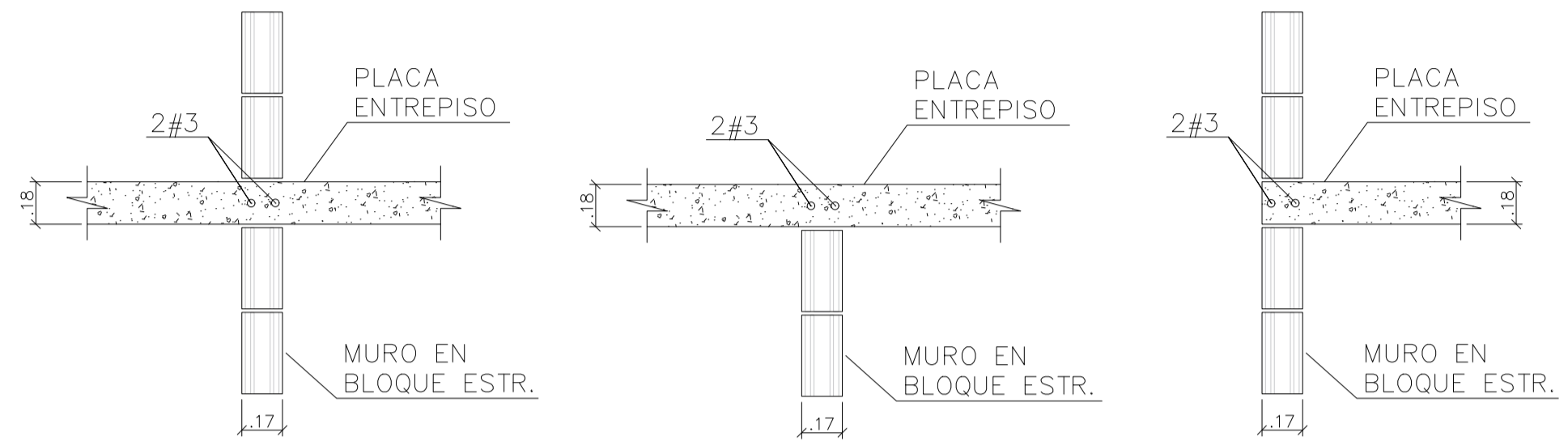

DT-08 ACERO PLACA DE ENTREPISO ZONA MUROS Y FACHADA
ESC 1:25

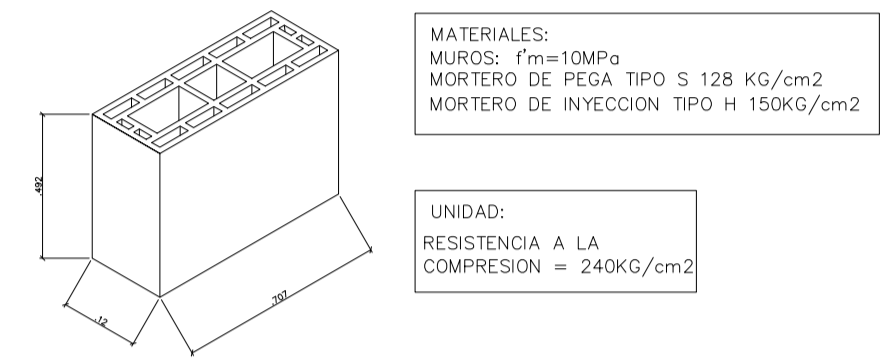

DT-05 BLOQUE ESTRUCTURAL
ESC 1:10

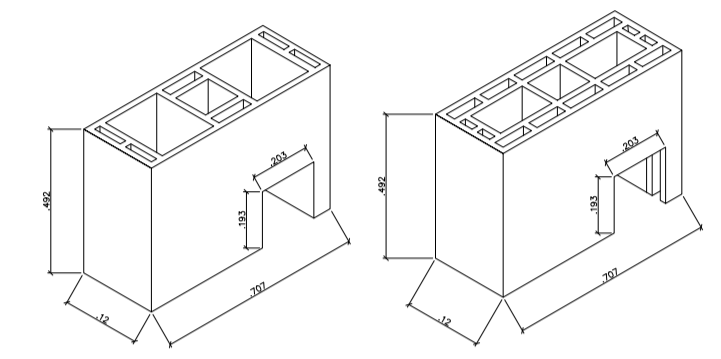

DT-07 CELDA DE INSPECCION
ESC 1:10

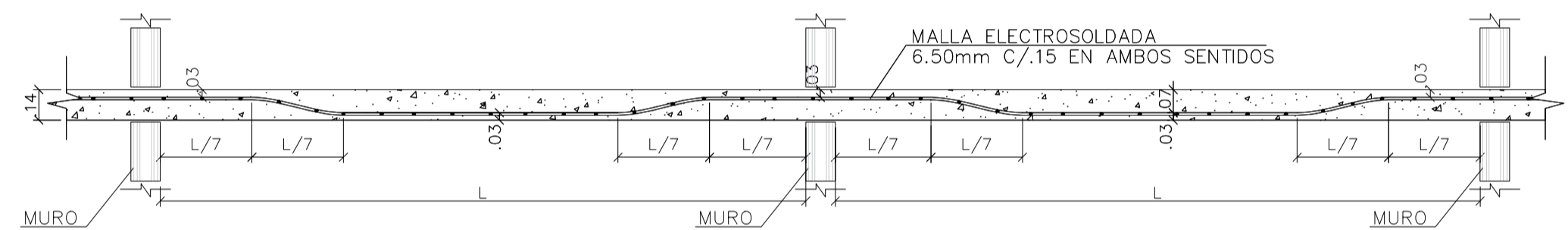

DT-10 PLACA TIPICA DE ENTREPISO & PLACA CUBIERTA
ESC 1:25

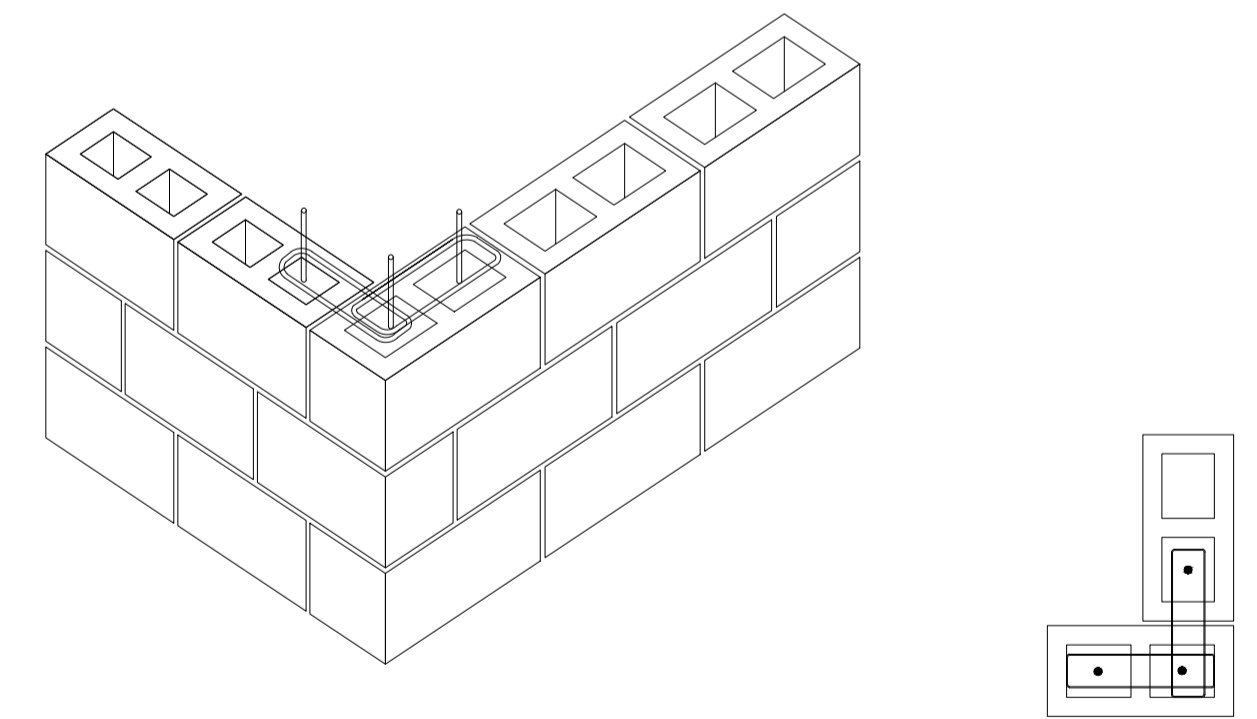

DT ISOMÉTRICO MAMPOSTERIA REFORZADA EN L
ESC 1:20

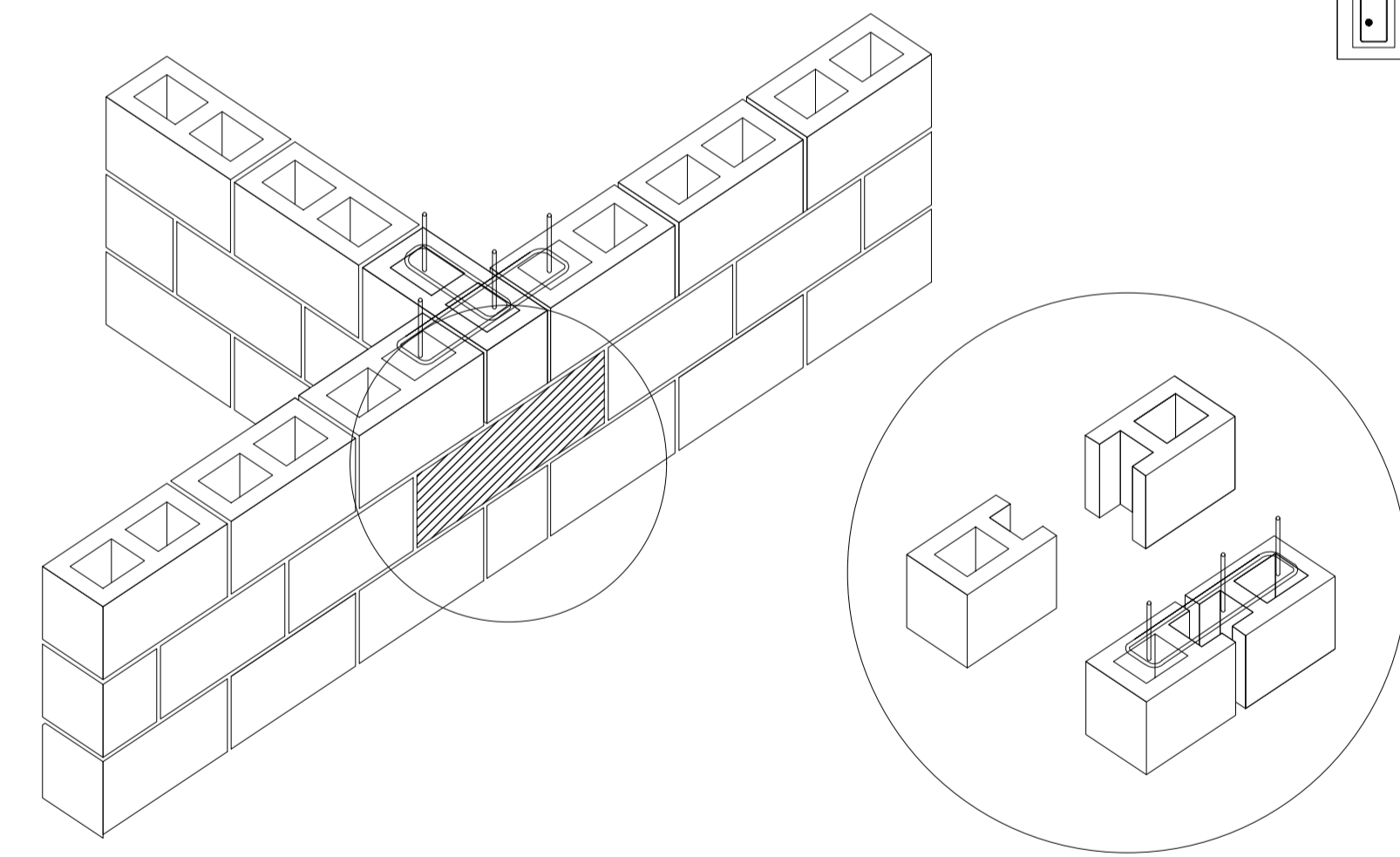

DT ISOMÉTRICO MAMPOSTERIA REFORZADA EN T
ESC 1:20



PLANO N° :

DE :

026 028

CONVENCIONES:

PROYECTO:
EL REENCUENTRO
PROYECTO URBANO INTEGRAL

COMPONENTE:
ARQUITECTÓNICO

CONTIENE:
AXONOMETRÍA Y PERSPECTIVA
GENERAL PROYECTO

ESCALA:

PLANO N° :

DE :

026 028

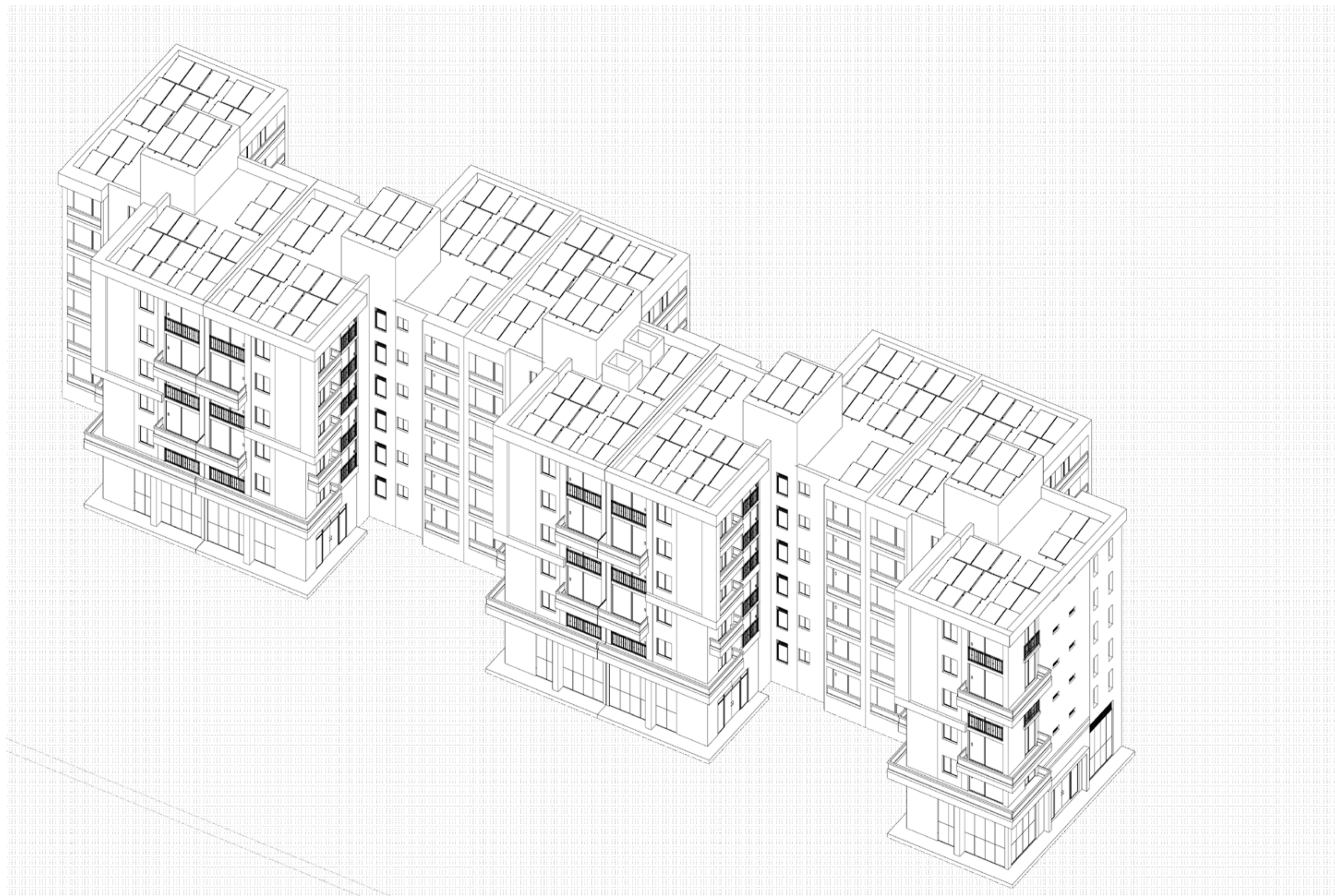

PLANO N° : DE :

027 028

CONVENCIONES:

PROYECTO:
EL REENCUENTRO
PROYECTO URBANO INTEGRAL

COMPONENTE:
ARQUITECTÓNICO

CONTIENE:
AXONOMETRIA Y PERSPECTIVA
DE VIVIENDA

ESCALA:

PLANO N° : DE :

027 028