

PROYECTO DE GRADO
OPCIÓN ÉNFASIS

Bogotá y Lo Mudéjar

Resumen

En el centro histórico de Bogotá se encuentran obras arquitectónicas de gran valor de la etapa virreinal, republicana, moderna y contemporánea. Dentro del patrimonio arquitectónico virreinal existente en Bogotá son relevantes las pervivencias mudéjares, que son el reflejo de un sincretismo artístico que se produjo entre el mundo musulmán y las interpretaciones cristianas hechas con posterioridad y trasladadas a América por órdenes religiosas mendicantes como los franciscanos y dominicos. Las obras mudéjares son de un inmenso valor la ciudad por ser la más antiguas de la ciudad, es por ello que la presente investigación pretende plantear una propuesta interpretativa de las techumbres mudéjares de las iglesias de San Francisco y La Concepción, a partir de una caracterización y sus elementos constitutivos y de la identificación de los atributos cualitativos y cuantitativos arquitectónicos para de esta manera ponerlos en valor.



Contenido

1 PRESENTACIÓN DE LA INVESTIGACIÓN

1.1 Introducción

1.2 Problema

1.2.1 Pregunta Problema

1.3 Hipótesis

1.4 Justificación

1.5 Objetivos

1.5.1 Objetivo General

1.5.2 Objetivos Específicos

2 PROPUESTA METODOLÓGICA

3 CARACTERIZACIÓN

3.1 Caracterización de lo espacial

3.3 Los discursos

3.3.1 La península Ibérica musulmana

3.3.2 La reconquista cristiana y la caída del Al-Ándalus

3.3.3 Lo Mudéjar: De España a las Islas Canarias

3.3.4 Lo Mudéjar: De las Islas Canarias al Nuevo Mundo

3.3.5 Bogotá y Lo Mudéjar

4 VALORAR E INTERPRETAR

4.1 Valoración de los atributos Tangibles

4.1.1 Lo Constructivo

4.1.2 Lo Estético

4.1.3 Lo Funcional

4.2 Interpretación de los atributos Intangibles

4.2.1 Lo Constructivo

4.2.2 Lo Estético

4.2.3 Lo Funcional

4.2.4 Lo Simbólico

5 CONCLUSIONES



Presentación de la investigación

1.1 Introducción

Lo Mudéjar, es un término que significa aquel que se le está permitido quedarse, dicho significado representaría la pervivencia de elementos artísticos y arquitectónicos musulmanes en la cultura española, y que fueron apropiados por el mundo cristiano Ibérico, para posteriormente en la conquista de América ser difundido por las órdenes mendicantes como los Franciscanos, Dominicos, Agustinos y Mercedarios. Lo Mudéjar se entiende como una consecuencia de la relación de intercambio cultural entre Occidente y el Medio Oriente, que dotó de riqueza a estos dos mundos en el saber científico, político, filosófico, en las artes y en lo arquitectónico en la Península Ibérica y posteriormente en América.

Fruto de esa riqueza e intercambio cultural son varios los avances científicos apropiados por los ibéricos, particularmente por los Reyes Católicos, que posibilitaron el descubrimiento de América en 1492. Con la llegada de los españoles a tierras americanas se emprendió un proceso de aculturación para con las comunidades originarias, manifestada en la suplantación de la memoria de las culturas indígenas, la imposición de la lengua castellana, la constitución de un gobierno de corte europeo y la religión católica.

De igual manera estos hechos influyeron notablemente en la manera de concebir las artes en el nuevo mundo. Precisamente lo Mudéjar, es una de las manifestaciones artísticas que se impusieron en la América Española a principios del siglo XVI, presente en techumbres y en la ornamentación de palacios e iglesias construidas por órdenes mendicantes.

Actualmente encontramos pervivencias de lo Mudéjar en Bogotá propias del periodo colonial en las iglesias de la Concepción y San Francisco, lo que las convierte en casos de estudio por su relevancia histórica y artística; asimismo los dos templos poseen una serie de atributos intangibles tal como lo simbólico que a menudo se omiten al momento de apreciarlos. Es por ello que en esta investigación se pretende construir una propuesta interpretativa a partir de una caracterización, valoración e interpretación de atributos tangibles e intangibles, para así reconocer las cualidades excepcionales y así ponerlos en valor.

1.2 Problema

Las iglesias la Concepción y de San Francisco son dos inmuebles históricos del periodo virreinal del siglo XVI en el que se encuentran techumbres mudéjares, de gran relevancia por su antigüedad y la representatividad artística, simbólica y cultural, igualmente son la evidencia tangible del cambio de valores y percepciones que se suceden a través del tiempo y que ha estado viva constituyéndose en una memoria histórica para el patrimonio arquitectónico de la ciudad y reflejo de unos ideales, gustos y prácticas constructivas al ser parte de una herencia hispánica y una de las bases para la arquitectura en Colombia

Dada la relevancia mencionada de los dos templos, ellos han sido objeto de varias investigaciones por parte de académicos y arquitectos. En estos estudios se resaltan los atributos estéticos, sin embargo, no se integran otros valores, lo que genera inconsistencias respecto a la carga simbólica y rememorativa de las techumbres Mudéjares existentes en las dos iglesias, es por ello que es necesario integrar propuesta de interpretación para tener una aproximación con este tipo de patrimonio cultural tangible.

Esta problemática se refleja en algunas normativas e instrumentos de gestión, tal como el Plan Especial de Manejo y Protección del Centro Histórico de Bogotá [PEMP] donde se aborda los inmuebles patrimoniales solo de manera historiográfica, de igual manera se puede evidenciar a menudo en algunos estudios, que tienden solo a encasillar estilísticamente e históricamente a los inmuebles y los elementos arquitectónicos que lo componen, abordando solo los elementos que deben preservarse desligando la parte socio- cultural.





1.2.1 **Pregunta Problema**

¿Cómo plantear una propuesta interpretativa de las techumbres Mudéjares presentes en las iglesias de la Concepción y San Francisco de Bogotá mediante el reconocimiento de los atributos intangibles y tangibles, para ponerlos en valor?

1.3 **Hipótesis**

Mediante una propuesta interpretativa de las techumbres mudéjares de las iglesias de la Concepción y San Francisco, se puede reconocer los atributos tangibles e intangibles para su puesta en valor, para que el reconocimiento de las techumbres tenga mayor alcance.

1.4 Justificación

La presente investigación surge del interés por comprender el significado y relevancia de las techumbres Mudéjares en las iglesias de la Concepción y San Francisco en Bogotá, que se constituyen en muestras valiosas de este tipo de arquitectura por la antigüedad y la calidad de manufactura con la que fueron realizadas, entendiendo la representatividad reflejada en los valores intangibles y tangibles que se le asignan.

La presente investigación surge del interés por comprender el significado y relevancia de las techumbres Mudéjares en las iglesias de la Concepción y San Francisco en Bogotá, que se constituyen en muestras valiosas de este tipo de arquitectura por la antigüedad y la calidad de manufactura con la que fueron realizadas, entendiendo la representatividad reflejada en los valores intangibles y tangibles que se le asignan.

La necesidad del proyecto parte de la intención de preservar y proteger los valores que están ligados a las techumbres, para contribuir a la promoción de su permanencia como parte de la memoria histórica de la ciudad.

Por lo tanto, se debe partir de reconocer los valores patrimoniales presentes en esos elementos arquitectónicos, debido a que son el reflejo de la esencia cultural y la construcción de identidad como sociedad. Asimismo, este proyecto busca contribuir a la manera de interpretar el patrimonio arquitectónico Mudéjar de Bogotá mediante el reconocimiento del significado que tiene cada uno de los elementos simbólicos que conforman y la resignificación que han tenido a través del tiempo.

En este orden de ideas, la finalidad de este trabajo corresponde a que, a través de una propuesta interpretativa de lo Mudéjar en Bogotá, se aporte en la puesta en valor de las techumbres presentes en los templos de la Concepción y San Francisco en la que se tenga una mirada integral respecto a los valores tangibles e intangibles que poseen.



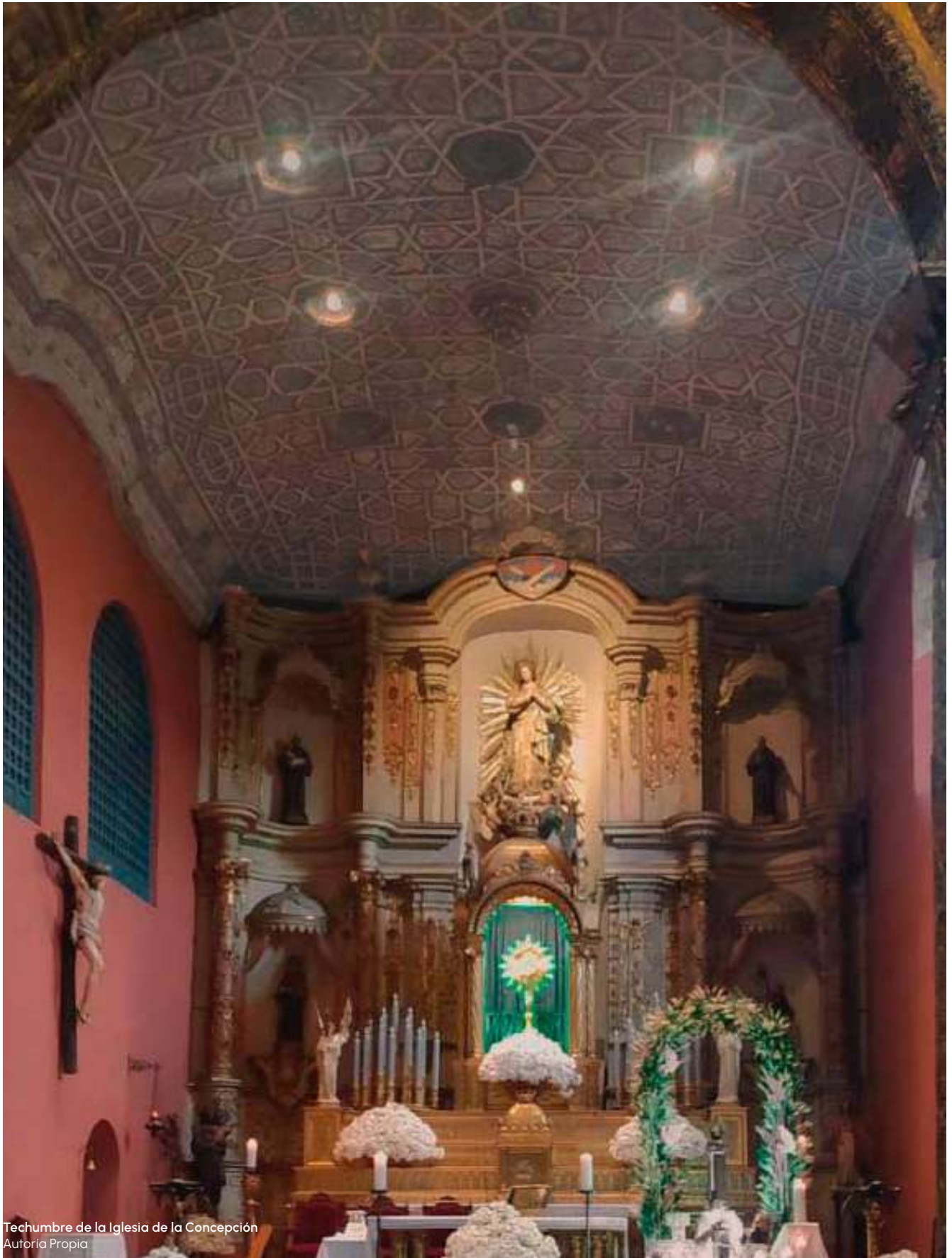

Techumbre de la Iglesia de la Concepción
Autoría Propia

1.5 Objetivos

1.5.1 Objetivo General

Plantear una propuesta interpretativa de las techumbres Mudéjares de las iglesias de la Concepción y San Francisco con el fin de poner en valor los atributos tangibles e intangibles que pueden estar presentes u ocultos en los elementos estéticos y constructivos que poseen.

1.5.2 Objetivos Específicos

- 1 Definir los criterios y categorías de análisis para la caracterización, valoración e interpretación.
- 2 Caracterizar las techumbres mudéjares de la Concepción y San Francisco, desde los discursos que a lo largo del tiempo le han otorgado valor.
- 3 Valorar e Interpretar los atributos tangibles e intangibles presentes en lo estético, lo constructivo, funcional y simbólico de las techumbres mudéjares de las iglesias de la Concepción y San Francisco.



Techumbre de la Iglesia de San Francisco
Autoría Propia



Definir Criterios

2.1 Definir criterios y categorías

En este capítulo se describirán los criterios a seguir en el desarrollo de cada uno de los objetivos, desde el punto de vista metodológico, de acuerdo a ello la metodología está compuesta por dos aspectos estructurales:

CARACTERIZACIÓN



El componente espacial partiendo de lo constructivo, lo estético y lo funcional, en la medida que permite describir la composición estructural y formal que poseen las techumbres mudéjares de la Concepción y San Francisco. Ahora bien, otro elemento para el despliegue de esta caracterización es lo simbólico y el reconocimiento de los discursos emitidos desde la expansión de los musulmanes a Hispania hasta el siglo XXI.

VALORAR E INTERPRETAR



El segundo aspecto estructural está integrado por la interpretación y la valoración que se realiza a la luz de lo constructivo, lo estético y lo funcional como elementos de comprensión transversal de lo tangible y lo intangible. La valoración e interpretación permite en primer lugar el reconocimiento de los atributos excepcionales que poseen las techumbres mudéjares de la Concepción y San Francisco, para consecuentemente ponerlos en valor.

		Lo Constructivo	Lo Estético	Lo Funcional		
Caracterizar	Espacial	Lo Constructivo, Lo Estético y Lo Funcional	Tangible	Estructura, Escala	Ritmos, superposición, intersección, Simetría	Vocación
	Discursos	<ul style="list-style-type: none"> Religiosos Políticos Patrimoniales Económicos 		Intangible	La Resistencia	La perspectiva, Lo cromático
				Lo Simbólico		

Tabla 1. Propuesta Metodológica

Autoría propia



Caracterización

**“Primero hay
Conocer la
historia, belleza
y significado
del patrimonio
bogotano para
valorarlo”**

Este apartado comprende la caracterización de los templos de la Concepción y San Francisco, con el objetivo de entender el trasegar sociocultural de lo mudéjar desde la etapa musulmana en tierras hispánicas y la llegada de esta forma arquitectónica a tierras americanas por el descubrimiento y la colonización española, materializándose en la arquitectura que compone a edificios singulares en Bogotá. De igual manera se reconocerá los discursos patrimonialistas que se han enunciado respecto a ellas y cómo los han valorado.

3.1 Caracterización Espacial

La caracterización espacial comprende la descripción física de las techumbres de la Concepción y San Francisco, desde el componente constructivo, estético y funcional, dicha descripción permitirá identificar características arquitectónicas que poseen y entender cómo se configuran compositivamente y para qué se empleaban las techumbres mudéjares a lo largo de la ocupación española en Bogotá.

3.1.1 Lo Constructivo

La techumbres mudéjares de las iglesias de la Concepción y San Francisco cuentan con unas características constructivas singulares, en las que se destaca la tipología, el material y la técnica. En este apartado se describe cada uno de los componentes mencionados, así como los criterios constructivos planteados por Diego López de Arenas que fueron tenidos en cuenta para su construcción y las adaptaciones que se realizaron, que son parte de la estructura de las techumbres de la Concepción y San Francisco.

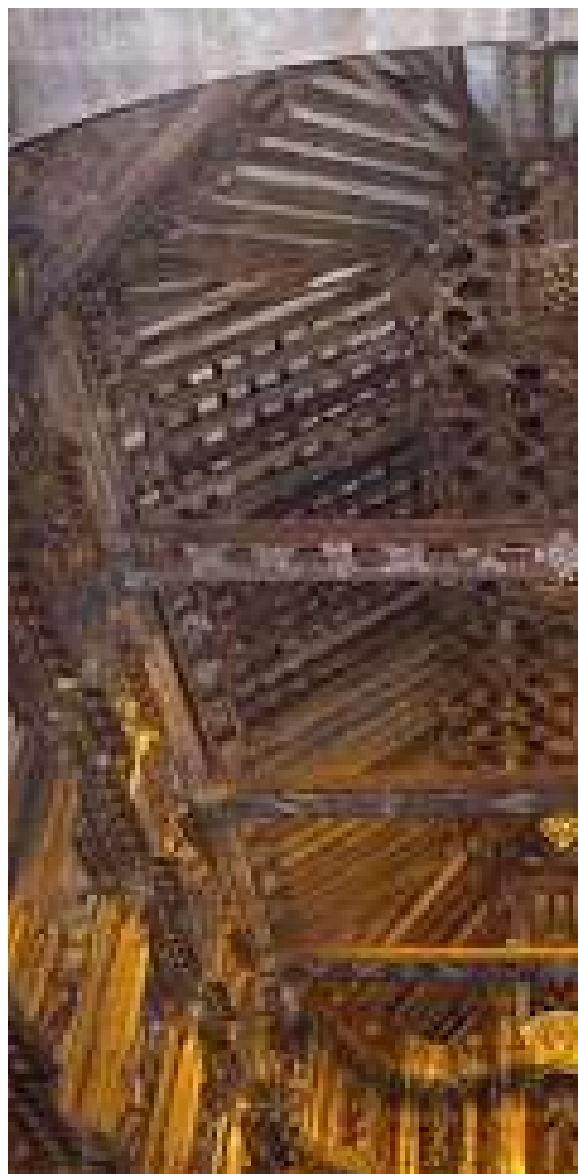



Lo Constructivo

IGLESIA DE LA CONCEPCIÓN

La techumbre de la Concepción se encuentra dividida en dos segmentos, el primero que corresponde a la nave central y el segundo que se ubica en el presbiterio, la cual se caracteriza por ser una cubierta abovedada semiplana en madera, denominada como encamionada según Salcedo (1966)

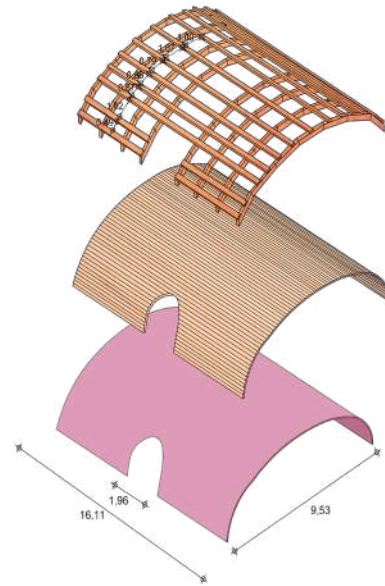

Tomado de Moroestudio y adaptado por el autor

REFERENTE CONSTRUCTIVO

La estructura que posee la techumbre de la Concepción sigue las pautas compiladas por Diego López de Arena en su Breve compendio de la carpintería de lo blanco y tratado de alarifes, en donde especifica que la estructura parte de la geometrización de una esfera para determinar la curvatura de los costillares

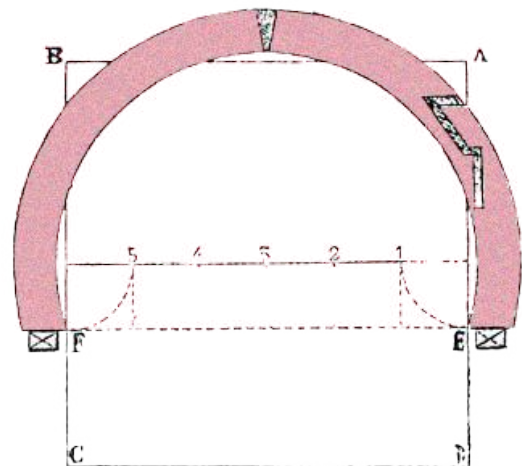

Tomada de López de Arenas (1633)

ENSAMBLES

Para unir los costillares que se encuentran divididos por la mitad se emplea el ensamble "Rayo Jupiter"

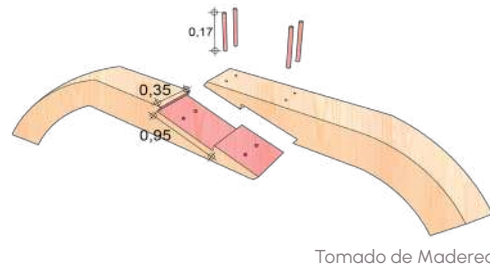

El ensamble de "media naranja" empelado para la unión entre las piezas de la lacería, así con en el empalme entre las correas y los pares

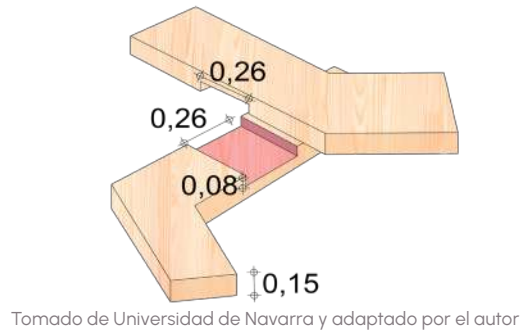

TRASMISIÓN DE CARGAS



Basado en plano de Pianeta (2006)

Frente a lo constructivo, las cargas estructurales de la cubierta se transmiten mediante compresión a los muros, aunque según el estudio realizado por López y Ruiz (2010) las bóvedas en madera o bahareque son autoportantes, lo que nos permite afirmar que la materialidad y el método con el que fueron construidos le proporcionan a la techumbre mudéjar de la Concepción una ligereza y una flexibilidad

Lo Constructivo

IGLESIA DE SAN FRANCISCO

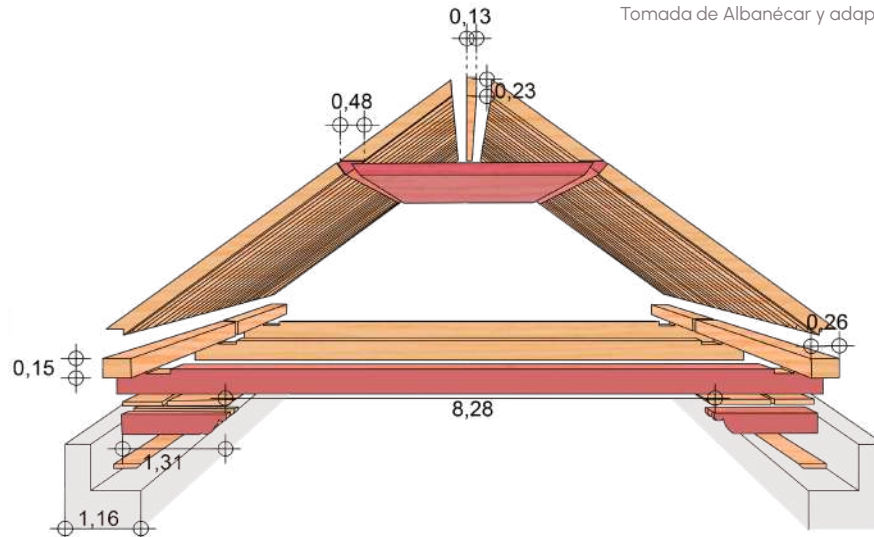

Las techumbres de San Francisco poseen una tipología de par y nudillo realizada en madera, la estructura de este elemento arquitectónico consiste en un correcto ensamblaje de todas las piezas que conforman a la techumbre. El planteamiento estructural de la techumbre de San Francisco se basó en el tratado de López de Arenas, el cual planteaba el uso de empalmes para suplir los clavos y adhesivos

REFERENTE CONSTRUCTIVO

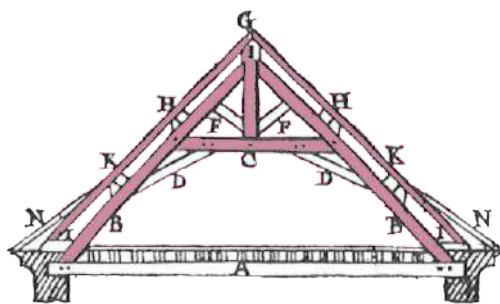

Tomada de López de Arenas (1633)

Los métodos constructivos de la techumbres de San Francisco, siguen los criterios de las compilaciones de fray Andrés de San Miguel y Diego López de Arenas, a la hora de realizar ensambles y tratamiento de la madera.

ENSAMBLES

Los ensamblajes que se identificaron en las visitas de campo, así como en planos, fueron en primer lugar el de "emboquillado", empleado para unir el nudillo con los pares

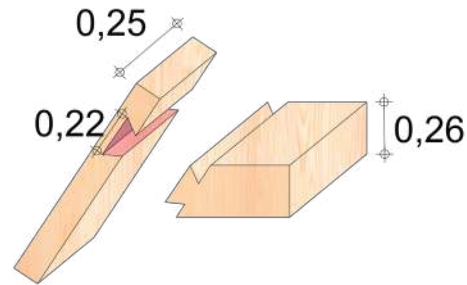

Autoría Propia

El ensamble de "caja y espiga" es empleado para la unión entre la tocadura y la ménsula o can

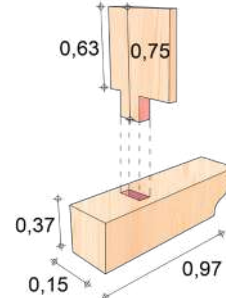

Tomado de Madera y adaptado por el autor

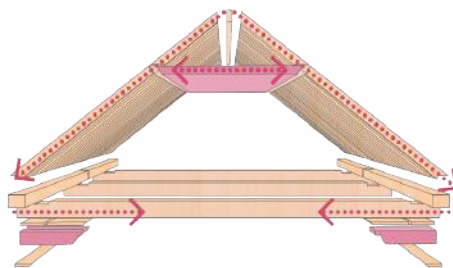

Tomada de Albanécar y adaptado por el autor

TRASMISIÓN DE CARGAS

Las cargas en esta tipología de techumbres trabajan a tracción y tensión, este sistema a diferencia de la concepción no es autoportante, sino que trabaja en conjunto con el resto de la estructura del templo. Los componentes que trabajan a tensión son los pares y los que trabajan a tracción son el nudillo y los tirantes.

Levantamiento arquitectónico

IGLESIA DE LA CONCEPCIÓN

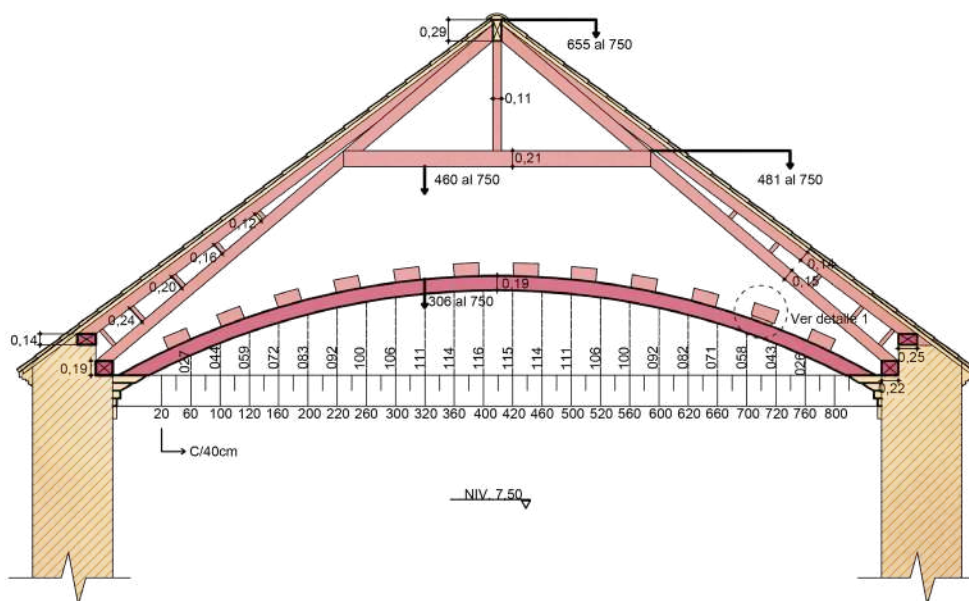

Sección basada en Pianeta (2006) y adaptado por el autor

La techumbre de la iglesia de la Concepción tiene de luz 9,53 metros, el punto más alto de la techumbre es de 1,16 respecto al nivel de 7,50 de altura del templo. El espesor de la techumbre es de 19 centímetros. El armazón superior a la techumbre tiene de alto 6,55 metros con respecto a los 7,55 de nivel.

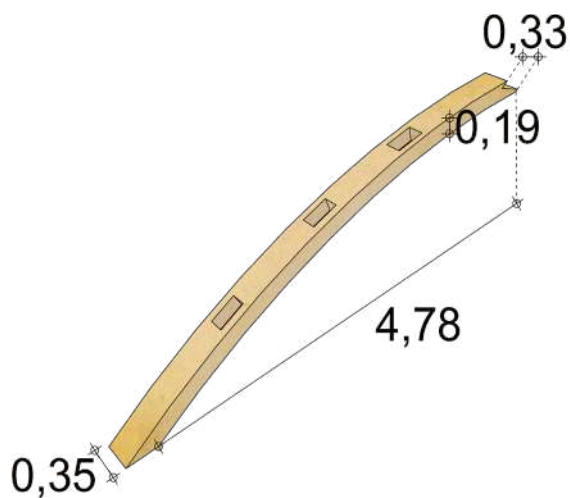

Los costillares

Los costillares poseen un largo de 4 metros y 35 cm de profundidad. Para el ensamble, el copete mide 33 centímetros y 19 cm de ancho.

Sección basada en Pianeta (2006) y adaptado por el autor

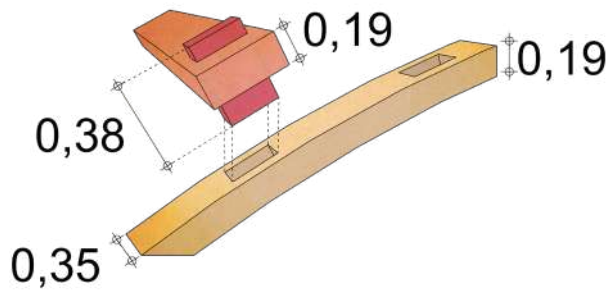

Unión entre costillares

Se sobreponen dos costillares de 19 centímetros, que se aseguran con una llave de madera de 38 centímetros en los vanos.

Sección basada en Pianeta (2006) y adaptado por el autor

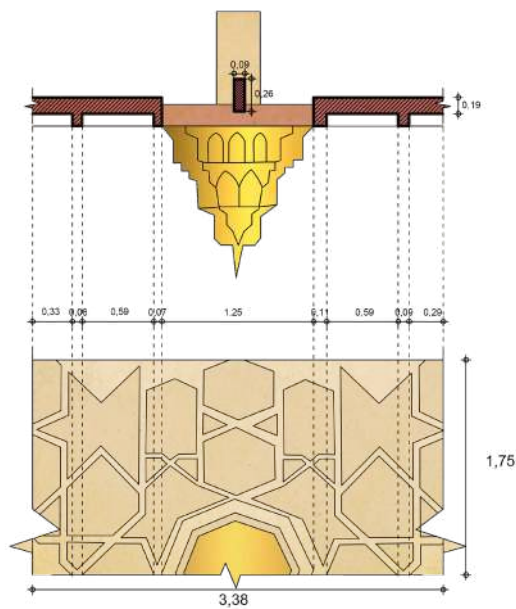

Basado en Albanécar y adaptado por el autor

El pinjante

Los pinjantes de la concepción miden 1,27 metros de alto. Dichos elementos se sostienen en los vanos ubicados en el entablado de la parte superior de la lacería

Levantamiento arquitectónico

IGLESIA DE SAN FRANCISCO

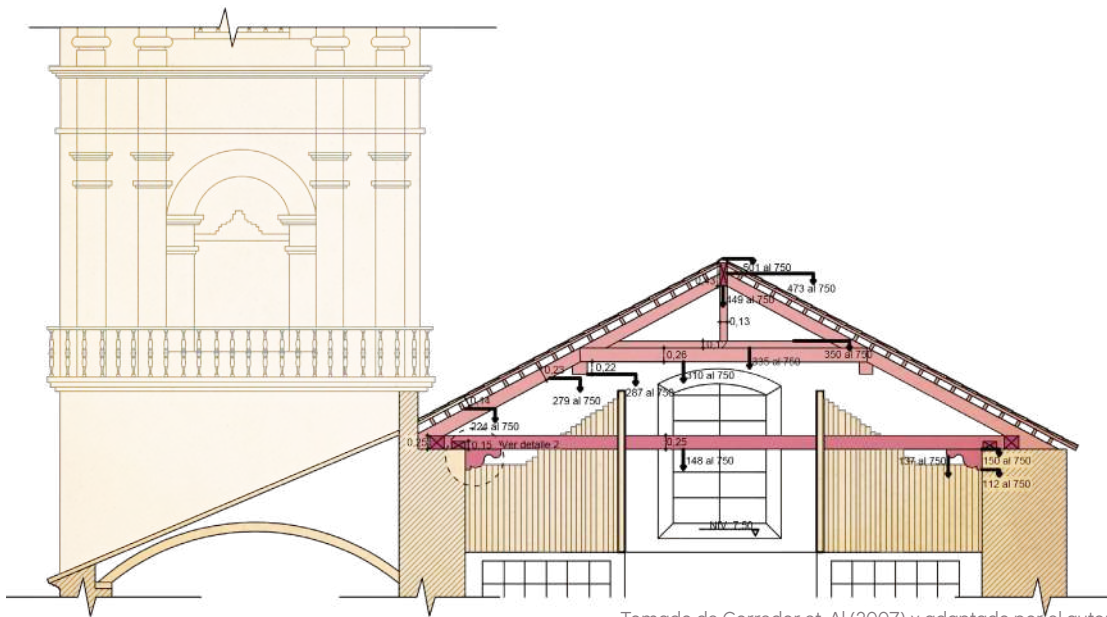

Tomado de Corredor et. Al (2007) y adaptado por el autor

La techumbre de la iglesia de San Francisco tiene de luz 9,57, el punto más alto es 4,73 metros respecto a los 7,50 metros de nivel. El espesor del nudillo es de 26 centímetros y el del tirante es de 25 centímetros. El pendolón mide de altura 1,02 metros y en espesor de 25 centímetros.

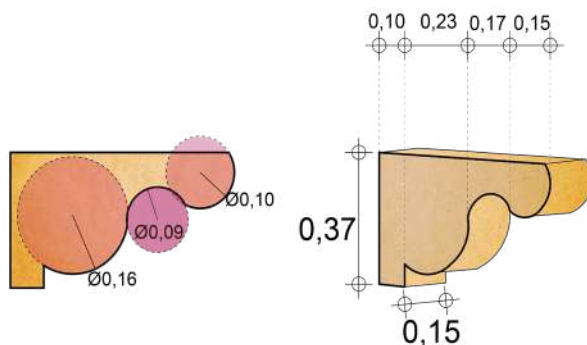

Los canes y sus medidas

Los canes poseen una altura de 37 centímetros, con una profundidad de 15 cm. Las volutas varían de diámetro, la primera de 16 cm, la segunda de 9 y la tercera de 10 cm.

Basado en de Corredor et Al. (2007) y adaptado por el autor

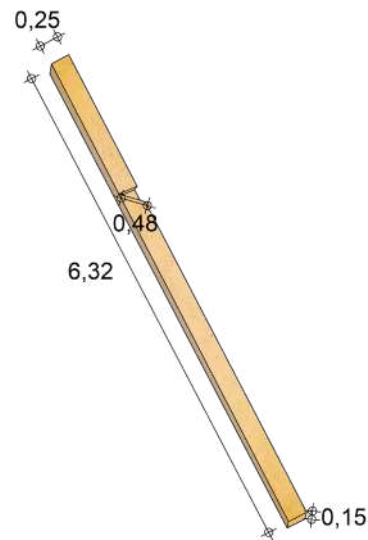

Tomado de González & Buitrago (2000) y adaptado por el autor

Los Pares

Los pares tienen una longitud de 6,32 metros, 15 centímetros de alto y 25 de profundidad, la garganta mide 0, 48 centímetros.

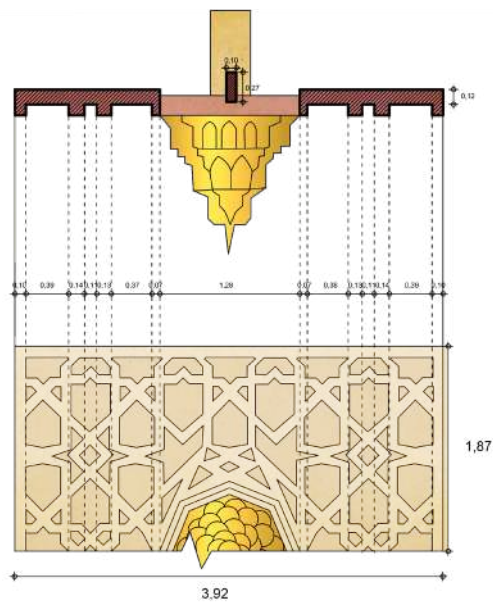

Basado en Albanécar y adaptado por el autor

El pinjante

Los pinjantes de la iglesia de San Francisco miden 1,50 de alto. El travesaño que sostiene el pinjante mide 10 cm de ancho y 27 de alto.

3.1,2 Lo Estético

En el presente componente se abordara los métodos de composición, la cromática y los elementos ornamentales de las techumbres de las iglesias de la Concepción y San Francisco, esto se hace con el fin de comprender las técnicas que se heredaron del periodo islámico y con las cuales se diseñaron las lacerías, asimismo la importancia del color al transmitir un ideal que refleja la identidad de las ordenes religiosas a las que pertenecieron.

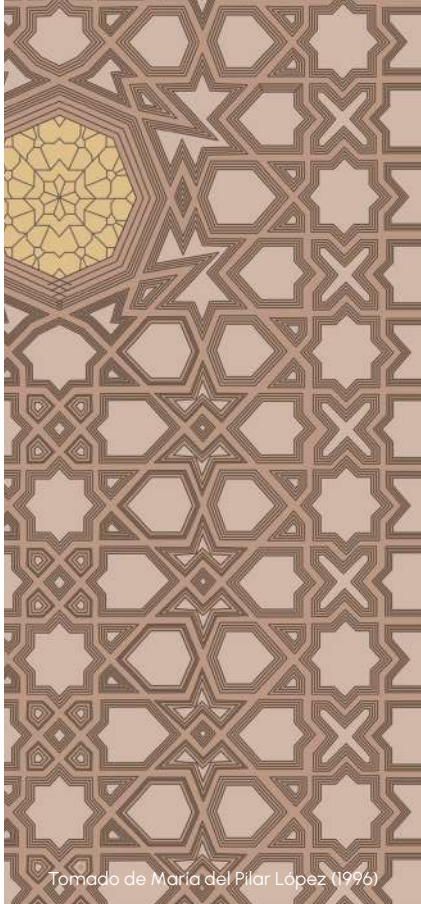

Tomado de María del Pilar López (1996)

Composición

La composición de las techumbres de la lacería, que es la parte ornamental, se realizó mediante el empleo de cartabones al modo que López de Arenas establece en su "Breve compendio de la carpintería de lo blanco y tratado de alarifes".

Iglesia de la Concepción

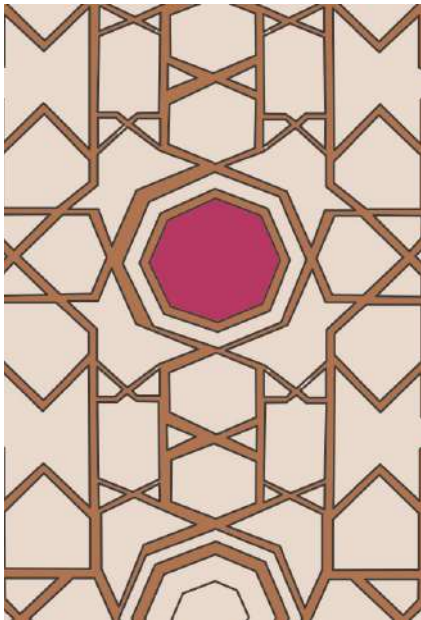

Tomado de Santiago Sebastián (2006) y adaptado por el autor

Las lacerías de las techumbres de la iglesia de la Concepción y San Francisco parten del sino de en medio, para realizar dicha forma se emplea el cartabón de cuadrado que se rota ocho veces y así generar un octógono

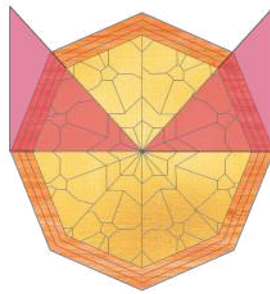

Iglesia de San Francisco

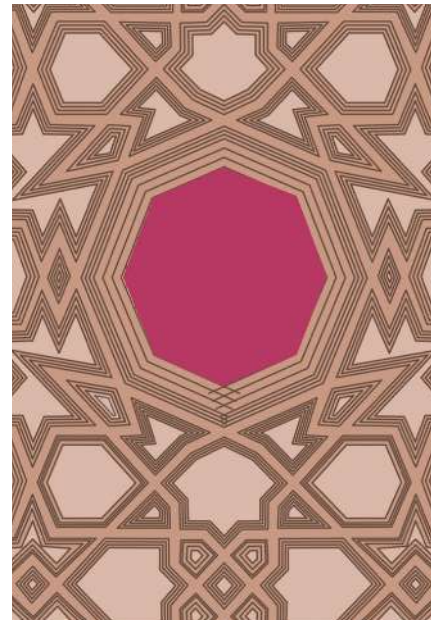

Tomado de María del Pilar López (1996)

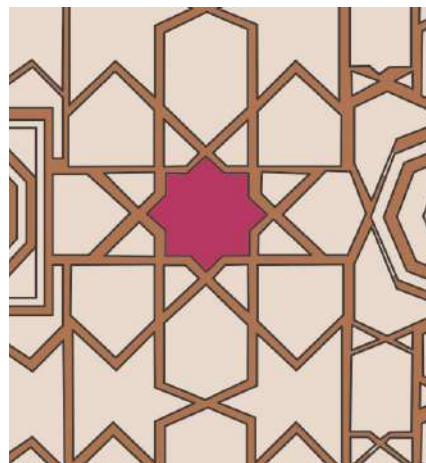

Tomado de Santiago Sebastián (2006) y adaptado por el autor

al trazar el sino de en medio se va formando la estrella de ocho en el que se emplea el cartabón de cuadrado y el cartabón de 8

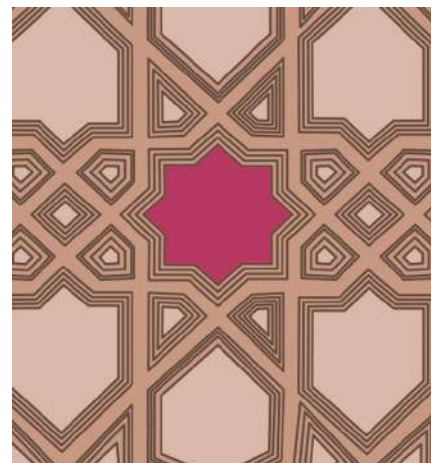
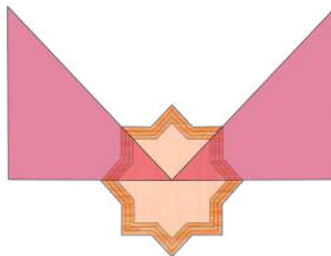

Tomado de María del Pilar López (1996)

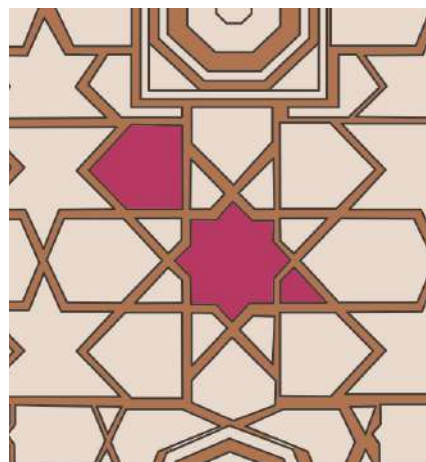

en torno a la estrella de ocho se generan una serie de almendrilas que trazan con el cartabón de 8

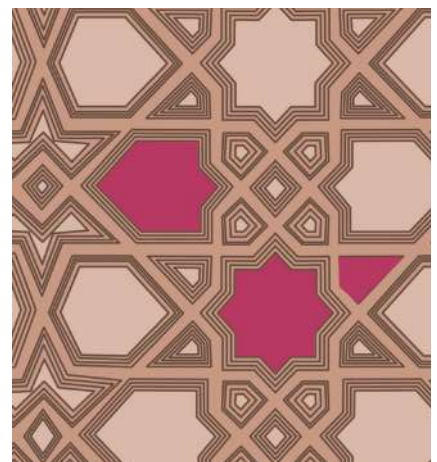
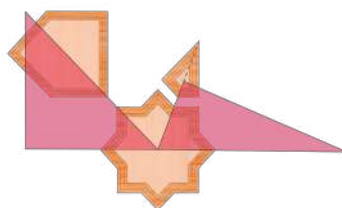

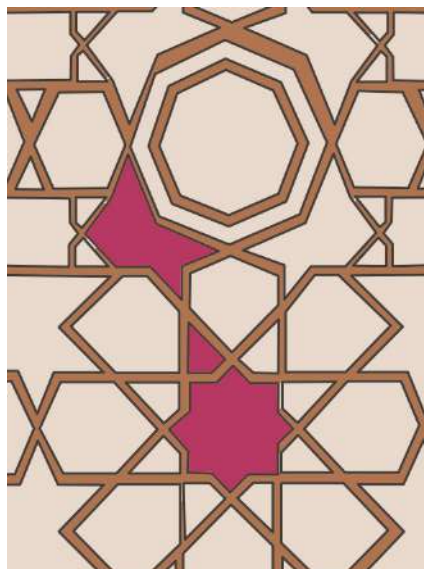

Tomado de Santiago Sebastian (2006) y adaptado por el autor

Las lacerías de las techumbres de la iglesia de la Concepción y San Francisco parten del sino de en medio, para realizar dicha forma se emplea el cartabón de cuadrado que se rota ocho veces y así generar un octógono

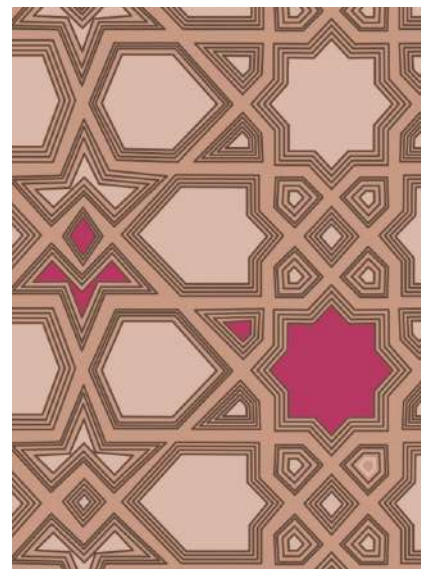
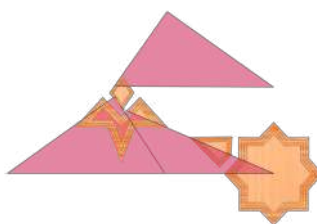

Tomado de María del Pilar López (1996)

Proporción

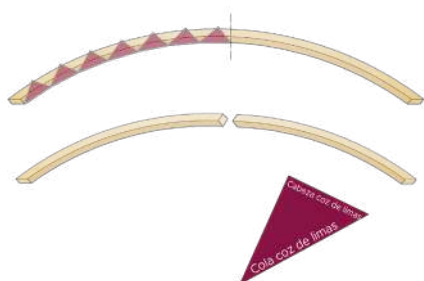

Autoría Propia y cartabón tomado de Albanécar

Corte del copete

Para trazar la línea de corte del copete, se emplean como medio de proporción y dimensionamiento el cartabón ocho. Para ello se ubica la cola de coz de limas sobre una de las aristas del costillar o par para ubicar la línea de corte.

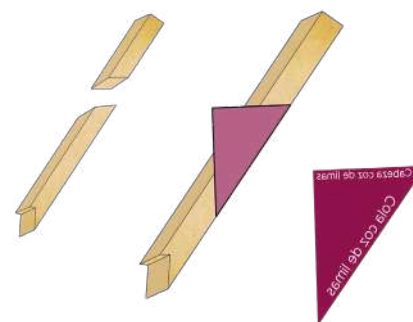

Autoría Propia y cartabón tomado de Albanécar

Altura

Los cartabones se utilizaban para generar una techumbre con una altura y pendiente adecuada, que respondiera a la fuerza de los vientos y a su vez esta fuera estética y armoniosa.



Autoría Propia

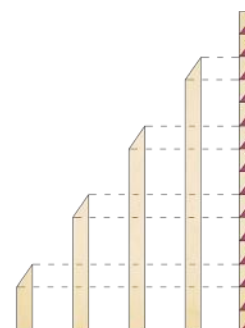

Tomado de González & Buitrago (2000) y adaptado por el autor

Pinjante y Mocárbe

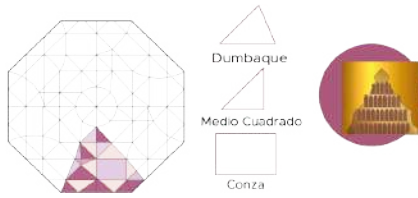

A través de un mosaico se modula los macárabes y pinjantes, sobre ese mosaico se proyectan tres teselas base : Dumbaque, medio Cuadrado y Conza. con dicha proyección se pueden elaborar prismas que conforman a los mocárabes y pinjantes.

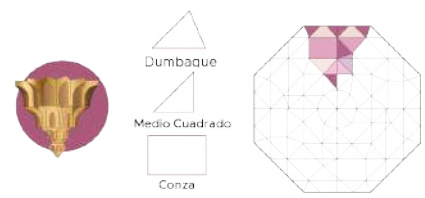

Lo Cromático

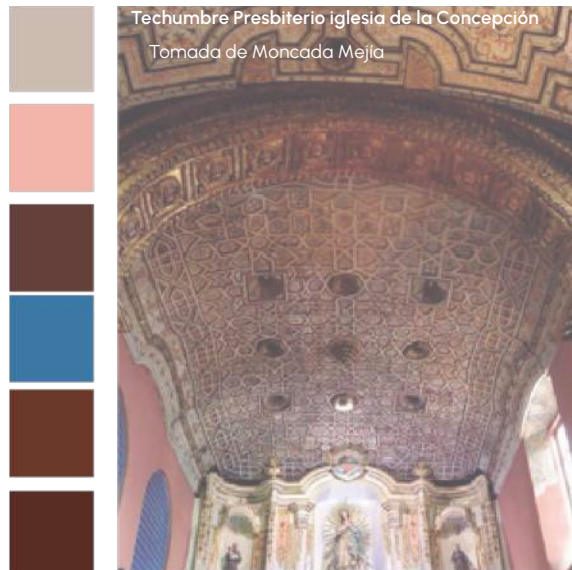

IGLESIA DE LA CONCEPCIÓN

Otro elemento estético presente en las techumbres son las gamas cromáticas, que en el caso de la Concepción emplean colores pastel, para permitir que elementos como los mocárabes y pinjantes resalten el color dorado que poseen.

IGLESIA DE SAN FRANCISCO

Para las techumbres de San Francisco se emplearon los colores marrones oscuro, aunque según el concepto de Rodolfo Vallín (culturacapital, 2009) las techumbres pudieron haber sido de color blanco, sea cual sea el caso, ambos colores permiten resaltar, los dorados de los pinjantes y mocárabes, así como de las ménsulas de los tirantes.

3.1,3 Lo Funcional

Las techumbres de las iglesias de la Concepción y San Francisco, poseen una doble función: la primera de ellas es la de cubrir un espacio que de otra manera quedaría en blanco y la segunda relacionada con la transmisión de un mensaje implícito de las creencias de las órdenes religiosas encargadas de su custodia en el periodo colonial, las religiosas concepcionistas y los franciscanos respectivamente

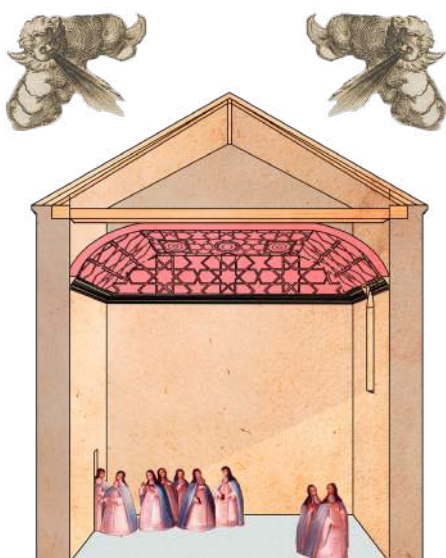

Basado en planos de Pianeta (2006) y adaptado por el autor

Las techumbres de las iglesias de la Concepción y San Francisco, poseen la función de la delimitación del espacio, a su vez ofrece abrigo de la intemperie exterior. En el caso de las techumbres mudéjares, además de cumplir una función de contención cumple con la labor de complementar un lenguaje artístico, sumado a ello, estos elementos poseen unas características constructivas que conforman un conjunto estructural conformado por los cimientos y los muros.



Basado en planos de Corredor et. Al (2007) y adaptado por el autor

Las techumbres de la iglesia de la Concepción y San Francisco, no son la excepción, dichos elementos arquitectónicos, además de ser un cerramiento superior que protege de la lluvia y sol, complementan la riqueza ornamental del recinto, junto con los retablos y las pinturas murales; dicha riqueza ornamental está ligada a la estructura misma del edificio y las techumbres son el cierre de todo un sistema estructural. Es así que la función de las techumbres son las tres mencionadas anteriormente, la contención, complemento ornamental y cierre estructural de un sistema, esas tres funciones están ligadas una a la otra.

3.3 Los Discursos

“Hay regularmente en las sociedades una especie de nivelación entre discursos: los discursos que «se dicen» en el curso de los días y de las conversaciones, y que desaparecen con el acto mismo que los ha pronunciado; y los discursos que están en el origen de cierto número de actos nuevos de palabras que los reanudan” (Foucault, 2005, p. 26)

A lo largo del tiempo se han emitidos diversos discursos que han influido notablemente en las diferentes etapas históricas vividas en la Península Ibérica que van desde el periodo musulmán en Hispania hasta la ocupación española de América y que son reflejo de unos ideales que permearon en la manera en la que se concibió la arquitectura .

Esta influencia de discursos, se materializaron en gran medida en la forma de hacer arquitectura, una muestra de ello corresponde a las techumbres de la Concepción y San Francisco que son fruto de un cúmulo de discursos e ideales religiosos, políticos, económicos, culturales y sociales.

Por consiguiente, en este apartado se pretende realizar una arqueología de aquellos discursos que sentaron las bases en la forma de concebir lo Mudéjar en América emitidos desde el periodo musulmán en la Península Ibérica hasta los discursos del siglo XX y XXI referentes a las techumbres mudéjares de los dos templos anteriormente mencionados.

3.3.1 La Península Ibérica Musulmana

A inicios del año 711, se produce la conquista militar por parte de los musulmanes comandados por Musa Ibn Nusair del territorio sur de la península Ibérica, en la batalla de Guadalete, lo que abriría las puertas a una serie de enfrentamientos bélicos que traería como resultado la derrota del Rey Rodrigo y de las tribus visigodas gobernantes de la península hasta ese momento y por consiguiente la ocupación del territorio conocido como Hispania que se extenderá hasta el año de 1492

Discurso del periodo Omeya

La instauración del modelo religioso musulmán se presentó resistencia por parte de los cristianos que ocupaban Hispania, lo que tensó la relación entre las dos religiones, la forma en que los musulmanes afrontaron dicha tensión fue la promoción inicial de un discurso de convivencia de credos con los cristianos, sin embargo, posteriormente se trato de imponer el Islam y hacer desaparecer el credo Cristiano.

En este orden de ideas la mezquita se constituye no solo en un espacio de carácter religioso sino que representaba la llegada de una nueva fe y con ella una nueva visión del mundo, manifestado en un nuevo orden social estructurado a partir de los designios de Alá contenidos en el Corán; así, los esfuerzos de los omeyas al organizar la ciudad partían de la edificación de las mezquitas, porque son un centro espiritual y de demostración de poder político.



Mapa base tomado de Pinterest y adaptado por el autor

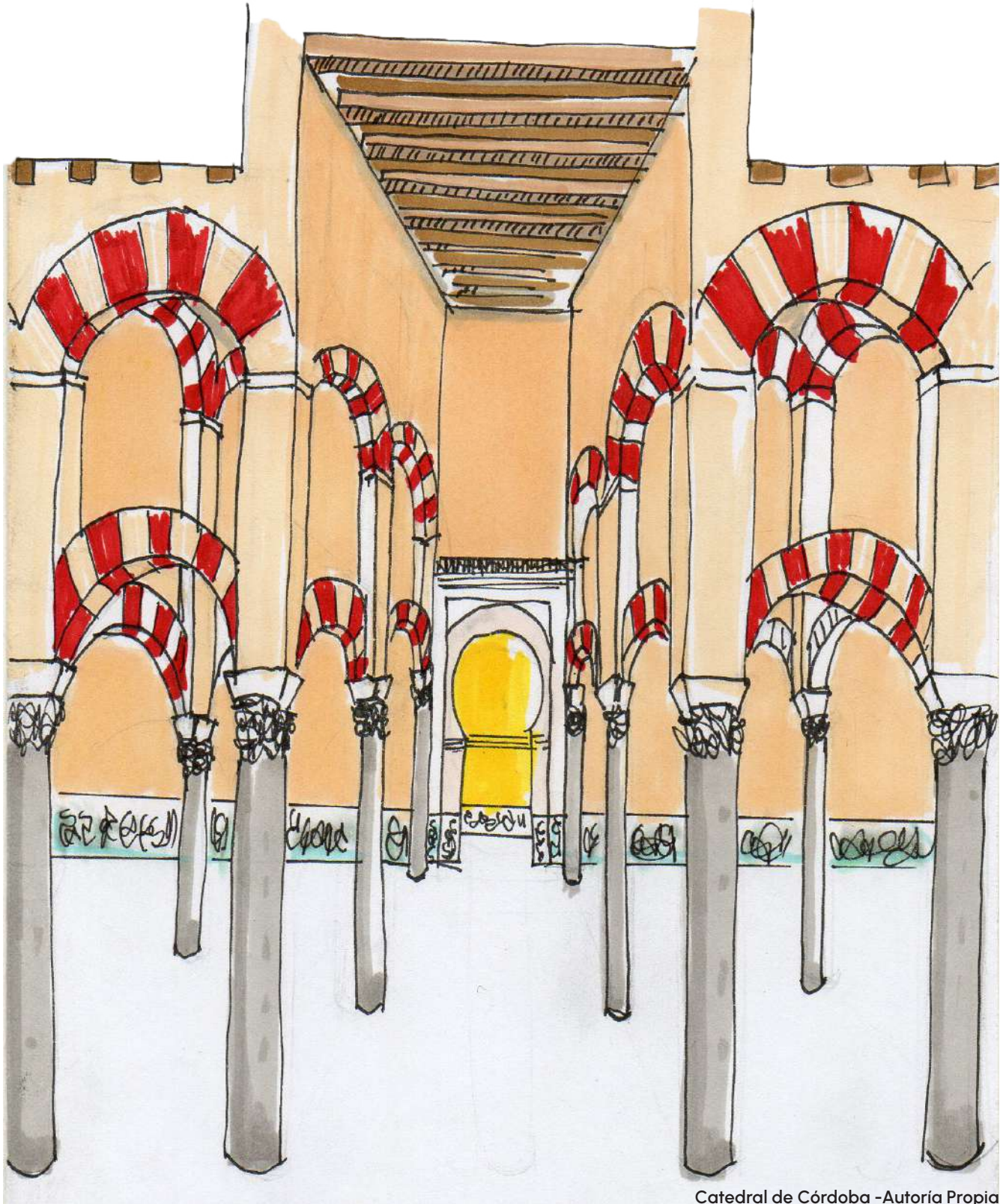

Catedral de Córdoba -Autoría Propia

Discurso del periodo Califal

El crecimiento y desarrollo en diversos aspectos del periodo califal Omeya de Córdoba, fue un proceso paulatino, que alcanzó su auge y esplendor en el siglo X, reflejo de ello es la consolidación y unificación del modelo sociocultural árabe en Al-andalus, en donde prima el desarrollo del saber científico que se verá reflejado en el arte y la arquitectura, asimismo en los sectores productivos que proporcionan ganancias al califato.

Obras arquitectónicas como las mezquitas, gracias a este nuevo mercado de materiales impulsado por el comercio, pudieron ampliar y embellecer sus estructuras con un doble propósito: uno el establecido por los califas con el fin de demostrar a todos los creyentes la fortaleza del credo islámico y el otro es derivado por la masiva conversión de cristianos estas conversiones se fundamentaron en una libertad de tipo académico e intelectual que brindaban los musulmanes a sus fieles.

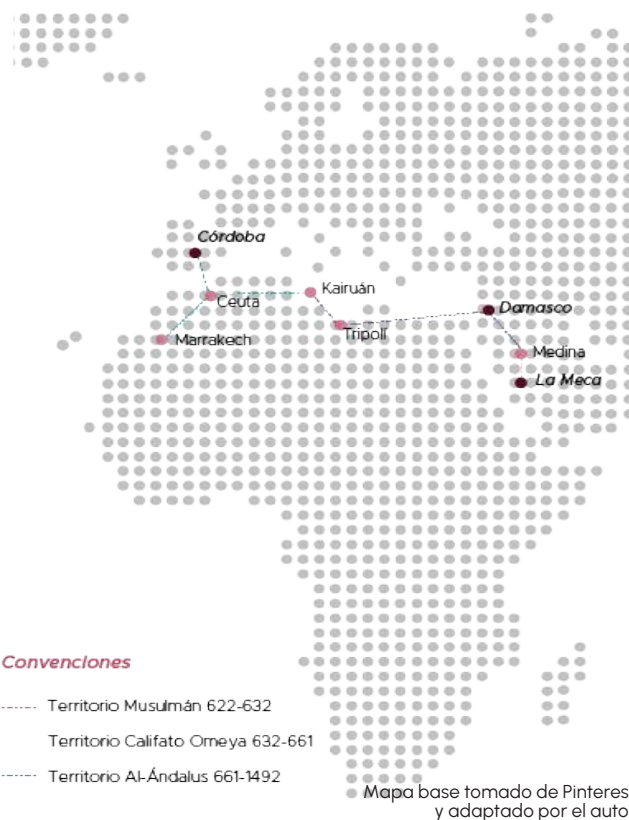

Catedral de Córdoba- Basado en foto de Oway Tour



Discurso del periodo Taifa

El siglo X fue la época de mayor esplendor del Al-Ándalus, en el crecimiento económico debido a la apertura de nuevas rutas, la consolidación de un modelo político y religioso y el desarrollo de la arquitectura y las artes decorativas manifestado en la construcción de mezquitas en Al-ándalus, especialmente en la de Córdoba.

Si bien la actividad artística no cesó, los problemas políticos sí generaron un quiebre en la manera de hacer arquitectura.

Debido a la crisis, se despertaron las preocupaciones morales y éticas que generaron una respuesta volcada al aspecto espiritual (Calvo, 2011), es quizá por esto que se pretende por medio del arte y la arquitectura promover un discurso religioso, que intenta transmitir el retorno de unos valores religiosos y hacer una purga de todo aquello que alejaba a los creyentes del mensaje divino de Alá.

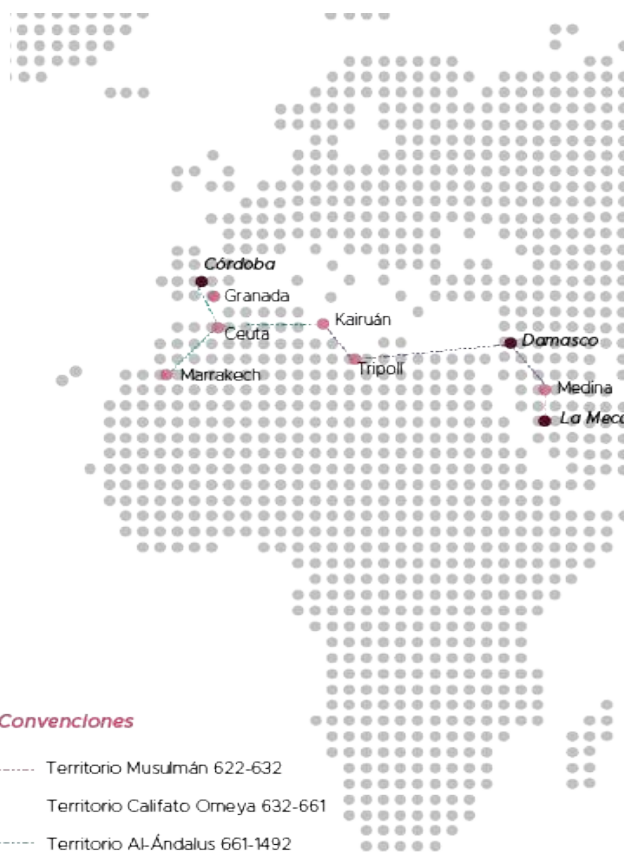

Mapa base tomado de Pinterest y adaptado por el autor



Bañuelo de Granada- Basado en foto de Oway Tour

Discurso del periodo Almohade

Para finales del siglo XI, la división territorial realizada por los aristócratas a finales del periodo Taifa, debilitó política y defensivamente a Al-Ándalus, paralelamente en el norte de África surgen movimientos de renovación religiosa por parte de la tribu Beréber (Barrucand, 1992), dichos movimientos emprenden una expansión hacia a el Al-Ándalus.

Los beréberes, de una postura religiosa más fundametalista que derivó en que se volvieran rígidas las leyes aplicadas en la manera de vivir, esto basados en los preceptos Coránicos.

El reflejo del ideal religioso de los almohades, se refleja en gran medida en la construcción de la mezquita de Sevilla, porque para los almohades "su profesión de fe implicaba en primer lugar el retorno a la sencillez más extrema" (Barrucand, 1992,p. 153), pero dicha premisa no se llevó a cabalidad, porque la riqueza ornamental en la arquitectura se impuso sobre los preceptos de sobriedad



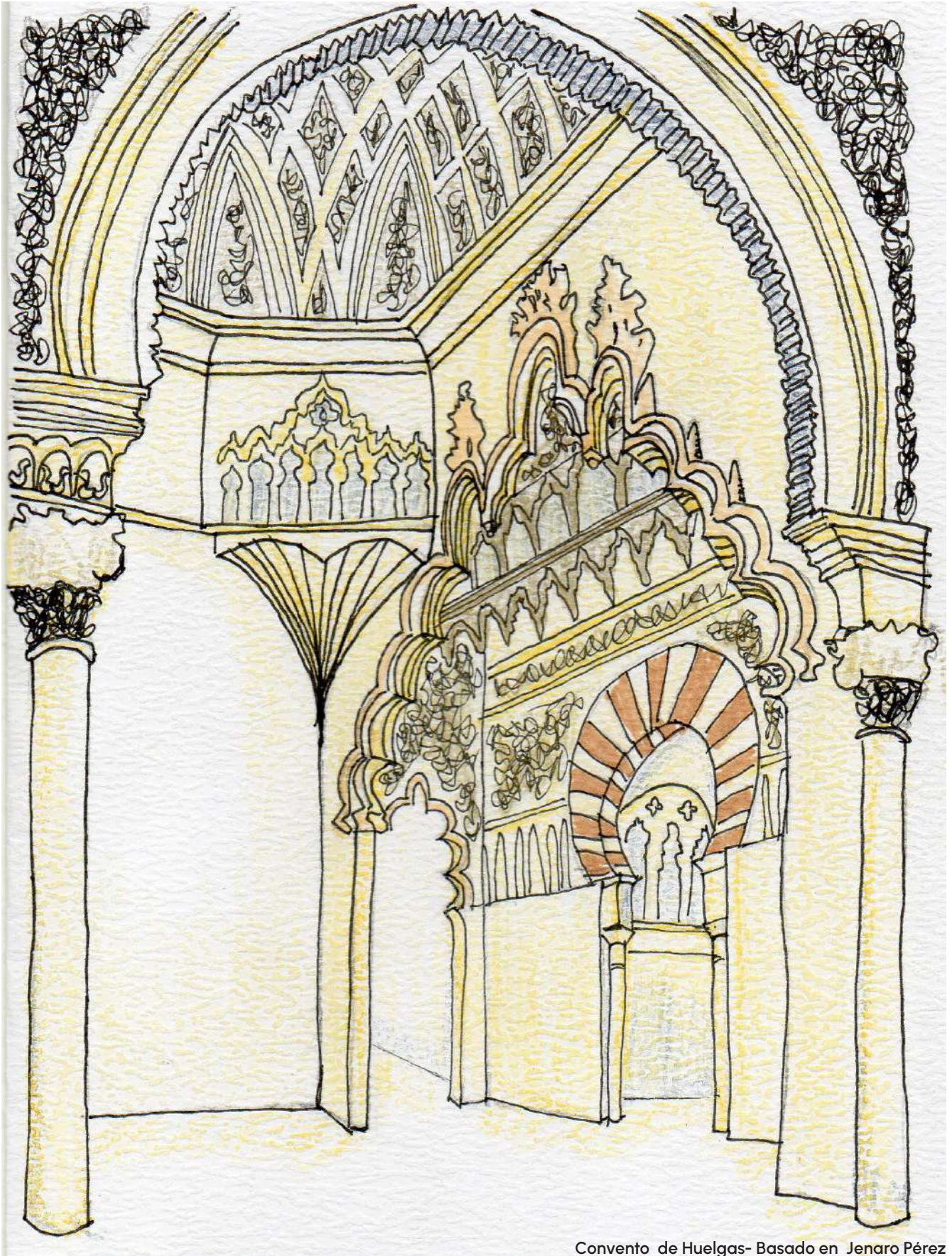

Convento de Huelgas- Basado en Jenaro Pérez

Discurso del periodo Nazarí

El crecimiento y desarrollo en diversos aspectos del periodo califal Omeya de Córdoba, fue un proceso paulatino, que alcanzó su auge y esplendor en el siglo X, reflejo de ello es la consolidación y unificación del modelo sociocultural árabe en Al-andalus, en donde prima el desarrollo del saber científico que se verá reflejado en el arte y la arquitectura, asimismo en los sectores productivos que proporcionan ganancias al califato.

Obras arquitectónicas como las mezquitas, gracias a este nuevo mercado de materiales impulsado por el comercio, pudieron ampliar y embellecer sus estructuras con un doble propósito: uno el establecido por los califas con el fin de demostrar a todos los creyentes la fortaleza del credo islámico y el otro es derivado por la masiva conversión de cristianos estas conversiones se fundamentaron en una libertad de tipo académico e intelectual que brindaban los musulmanes a sus fieles.

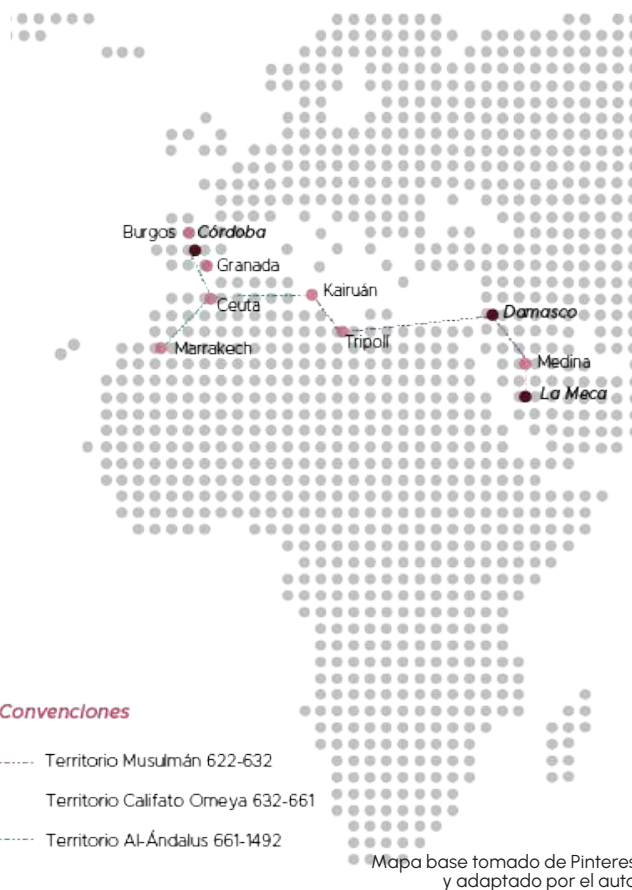

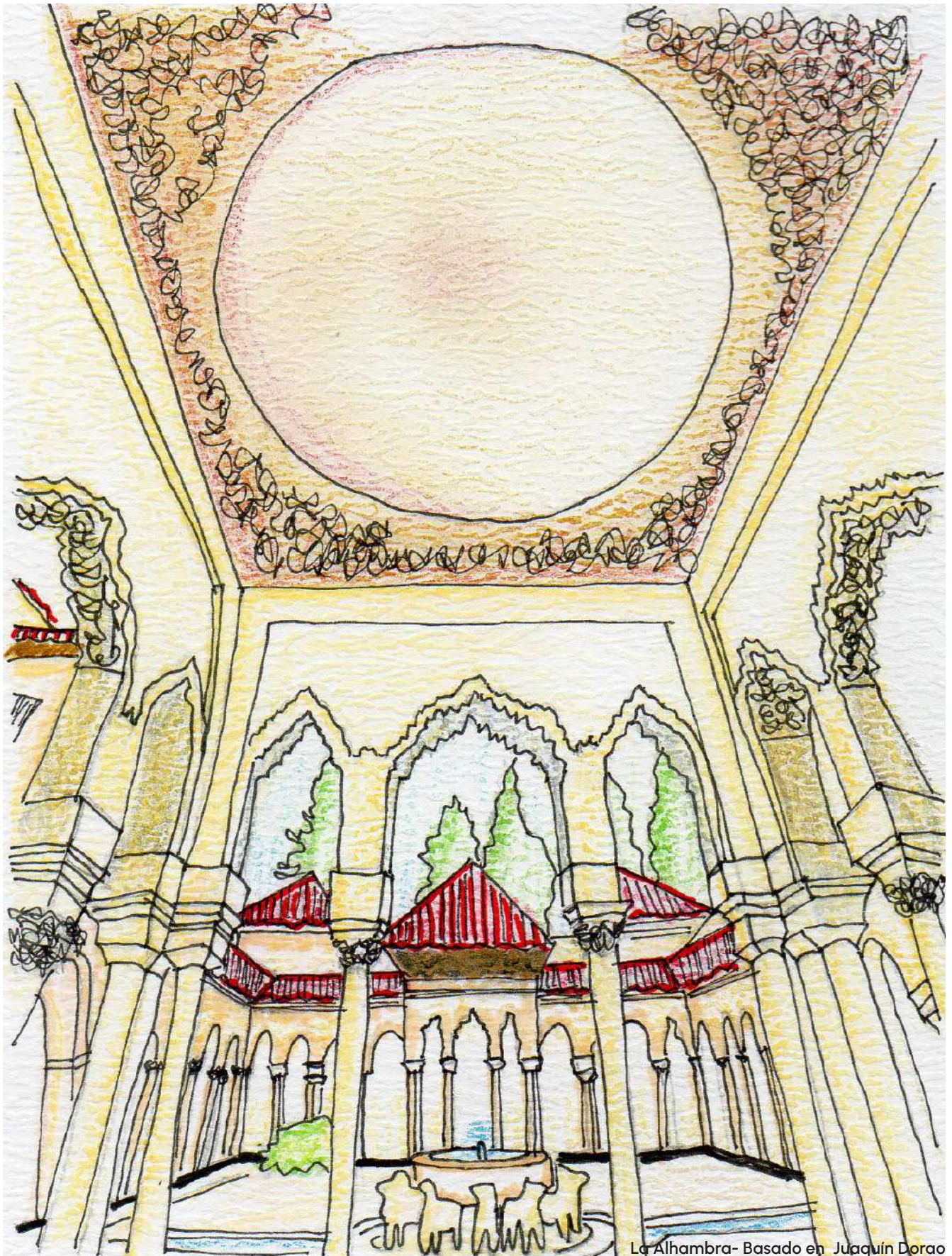

La Alhambra- Basado en Joaquín Dorao

3.3.2 La reconquista cristiana del Al-Ándalus

A inicios del año 711, se produce la conquista militar por parte de los musulmanes comandados por Musa Ibn Nusair del territorio sur de la península Ibérica, en la batalla de Guadalete, lo que abriría las puertas a una serie de enfrentamientos bélicos que traería como resultado la derrota del Rey Rodrigo y de las tribus visigodas gobernantes de la península hasta ese momento y por consiguiente la ocupación del territorio conocido como Hispania que se extenderá hasta el año de 1492

Discurso del periodo de la Reconquista

La instauración del modelo religioso musulmán se presentó resistencia por parte de los cristianos que ocupaban Hispania, lo que tensó la relación entre las dos religiones, la forma en que los musulmanes afrontaron dicha tensión fue la promoción inicial de un discurso de convivencia de credos con los cristianos, sin embargo, posteriormente se trató de imponer el Islam y hacer desaparecer el credo Cristiano.

En este orden de ideas la mezquita se constituye no solo en un espacio de carácter religioso sino que representaba la llegada de una nueva fe y con ella una nueva visión del mundo, manifestado en un nuevo orden social estructurado a partir de los designios de Alá contenidos en el Corán; así, los esfuerzos de los omeyas al organizar la ciudad partían de la edificación de las mezquitas, porque son un centro espiritual y de demostración de poder político.

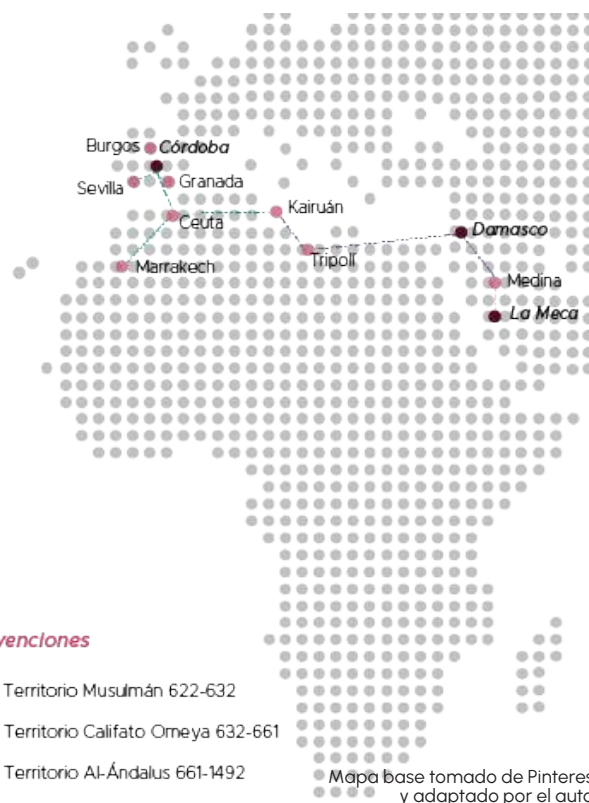

La Giralda- Basado en imagenes de Google



3.3.3 Lo Mudéjar: De España a las Islas Canarias

La presencia europea en las Islas Canarias data de 1341, esta incursión estaba basada en el imaginario de ser islas llenas de "riqueza y encantos" (Cortés,1955, p. 4), para el siglo XV esta idea cobra más fuerza y en tiempos de los Reyes Católicos, se emprenden las fundaciones de ciudades en los archipiélagos por parte de los peninsulares, según Fernández (1982) con el motivo de ganar indulgencias, el interés de los Reyes Católicos en las Islas nace por la posición geográfica que tienen, ya que eran cruciales por su proximidad al norte de África. Así la conquista de las islas Canarias fue consecuencia de diversos factores, que atañen a un interés económico, manifestado en la extracción y en el aprovechamiento de su clima favorable debido a su posición geográfica, asimismo por la facilidad de conexión con otros puntos comerciales.

Discurso de la Conquista de Canarias

La evangelización en las Islas Canarias es producto de la alianza entre los Reyes Católicos y el papa, con el fin de legitimar con el respaldo pontificio su deseo de hacer transformaciones eclesidásticas en sus reinos y la conquista que se emprendieran (Córdova, 2005).

La llegada de la orden mendicante de los franciscanos a las islas Canarias para evangelizar a los nativos fue una de las razones de la llegada de lo Mudéjar a dichos archipiélagos, los franciscanos construyeron sus templos y conventos adaptándose a los materiales locales como la madera, la piedra y otros útiles para la construcción. Estas construcciones intentaban dar cumplimiento a lo contemplado en las constituciones de Narbona de 1260 referente a la arquitectura franciscana, asimismo la inmigración española que migraba a las islas era de origen Andaluz (Suárez,2007) y que al construir estaban familiarizados con el arte musulmán.

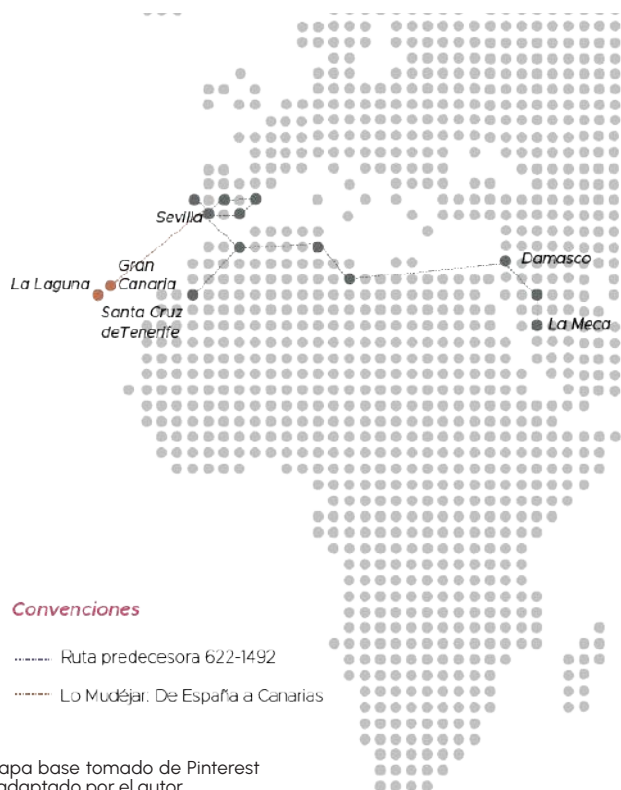

Iglesia de Nuestra Señora de la Concepción, La Orotava - Basado en imágenes de Isla de Tenerife Vívola *



3.3.4 Lo Mudéjar: De Canarias al Nuevo Mundo

La consolidación del dominio Español en territorio de las canarias y la experiencia como potencia marítima emergente de una u otra manera posibilitaron el descubrimiento de América por parte de Cristóbal Colón en 1492; esto significó un cambio drástico en la vida de las comunidades ancestrales del ahora denominado Nuevo Mundo, en la pérdida de la memoria cultural sufrida a partir de procesos de aculturación y dominación por parte de los españoles; representada en la imposición de la lengua castellana, de la religión católica y en general una nueva cosmovisión cimentada en Occidente, lo que puso a estas comunidades a la merced de las ideas de la reina Isabel de realizar un mundo ideal de corte católico en las nuevas posesiones españolas a partir de "la noticia de que Colón había encontrado por fin la tierra del Edén" (Barrientos, 1986, p. 3).

Discurso del Mudéjar en América

El proyecto de aculturación española en el nuevo mundo con el propósito de materializar los anhelos de la reina Isabel tuvo como eje fundamental la evangelización de las comunidades ancestrales, a manos de las órdenes mendicantes, que tomando como referencia las ideas de Tomás Moro plasmadas en su libro *Utopía*, pretendieron construir esa sociedad ideal en el Nuevo Mundo. Es de anotar que este mundo ideal es de corte europeo dejan de lado las realidades de los nuevos territorios, de ahí que es todo un proyecto de transposición de la sociedad hispánica a los nuevos territorios, lo que se evidencia en la religión, la lengua, las artes y la arquitectura. En este orden de ideas, la arquitectura empleada por las órdenes mendicantes en América es una representación de esas formas de ver y comprender el mundo con toda la tradición e influencia de su pasado marcado por la civilización árabe y que sé que se plasmó en lo Mudéjar



Mapa base tomado de Pinterest y adaptado por el autor

Torre Mudéjar San Francisco Cali - Basado en imágenes de Google



3.3.5 Bogotá y lo Mudéjar

Con la fundación e inicio de la imposición del credo y sistema civil de corte español en la representado en la Real Audiencia de Santafé de Bogotá, que tuvo su origen en Castilla de Oro , las comunidades evangelizadoras jugaron un papel fundamental, a la llegada de ellas se emprende la actividad constructiva de conventos máximos en ciudades y de doctrinas cuyo propósito era el de evangelizar y adoctrinar a los indígenas. De igual manera, al irse consolidando las ciudades principales, van surgiendo conventos femeninos que van a ser según Londoño (2018), un espacio para la protección del honor de la mujer y de la familia.

En la etapa fundacional de Bogotá, fueron diversas las obras religiosas significativas para la ciudad, en la que se destacan la iglesia y monasterio de la Concepción y San Francisco por sus techumbres mudéjares, dichos elementos arquitectónicos van a ser producto y reflejo de diversos discursos que de algún modo produjeron un impacto físico, estético y constructivo en ellas.

Discurso Siglo XVI

Las obras mudéjares que poseen las iglesias de la Concepción y San Francisco surgen bajo dos discursos distintos, la de la iglesia de la Concepción es producto de una donación, mientras que el de la iglesia de San Francisco es producto de la acción evangelizadora.

La iglesia de la Concepción, un templo construido para monjas de una rama franciscana, regido por los mismos ideal de pobreza, manifestó en su arquitectura, en un inicio, una desnudez de ornamento, a medida que fue creciendo la fama del convento y el poder económico, adornaron al convento femenino más grande de la ciudad. Por tal razón, recibieron la donación de la techumbre de la Hacienda de Juan Díaz del Castillo, además, atendiendo a "preocupaciones escatológicas y a la intención de perpetuar el nombre de los donantes." (Sá, 2021, p.445).

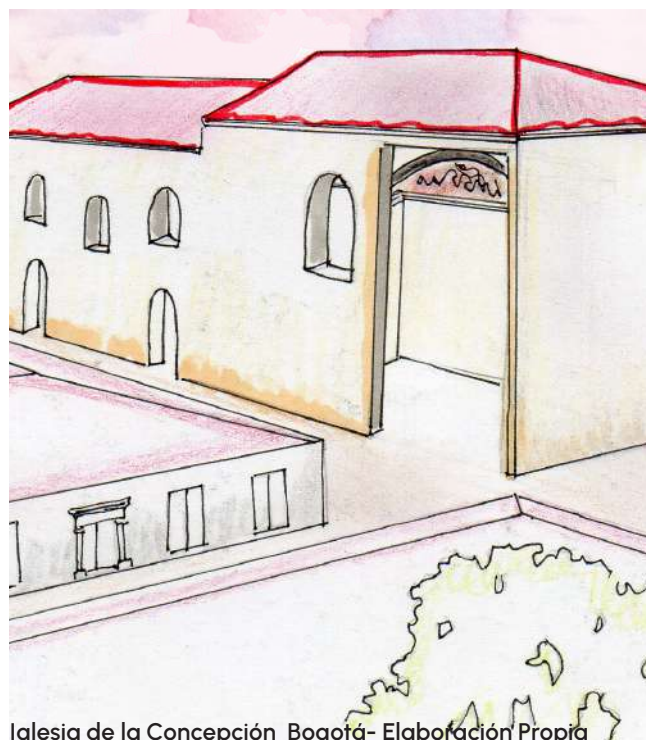

Iglesia de la Concepción Bogotá- Elaboración Propia

En el caso de del templo de San francisco, la orden mendicante que lo construyó empleó a la arquitectura como un lenguaje no verbal por el cual se intentan transmitir un mensaje acorde a un ideal franciscano de pobreza y humildad y que plasmaron en sus templos , según Molina (2010) "La austeridad franciscana materializada en la arquitectura" (p.57) por ello vieron lo mudéjar como un arte relacionado con su manera de vivir, asimismo le permitió no dejar a un lado el ornamento, engalanando su conventos, templos y misiones con lacerías compuestas por formas geométricas cargadas de simbolismos y belleza

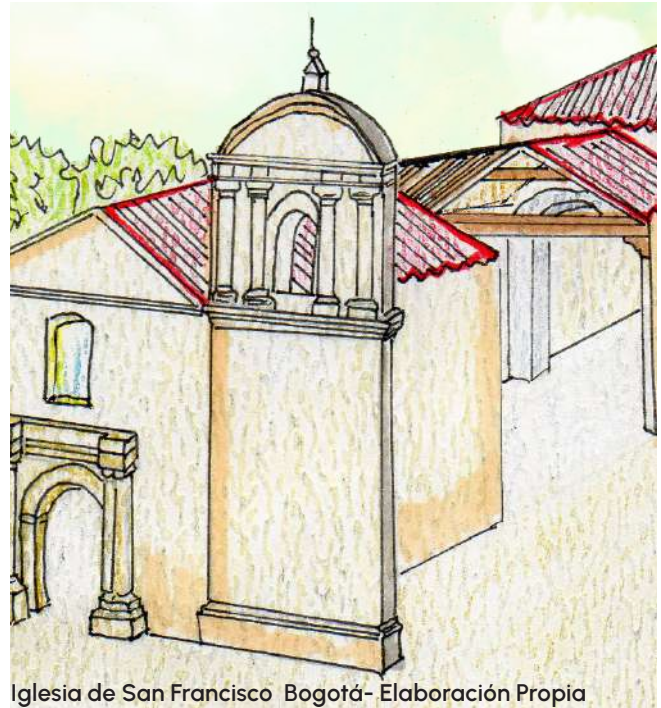

Iglesia de San Francisco Bogotá- Elaboración Propia

Discurso Siglo XVIII

El siglo XVIII va a estar marcado por cambios políticos y sociales en Europa, como los Cambios de dinastía en el trono español y los intentos por modernizar todo el imperio, mediante la imposición de la razón sobre la fe, se va a reflejar no solo en la política, en lo económico sino también en lo social y en las artes, es por ello los borbones intentaron "La búsqueda de la homogeneidad y de la modernización" (Barral,2013, p. 147), asimismo aquello que es antiguo y se considere valioso, se optará por conservar.

Este terremoto afecta a la iglesia de San Francisco, por lo que se encarga a Petrés de la restauración de este templo. Las acciones que llevará a cabo son la "consolidación de los muros y la cubierta del presbiterio, el refuerzo de los maderos de la estructura y la limpieza del polvo y el hollín" (León et al., 2012, p.97). Dichas prácticas son el resultado de los intentos modernizadores anteriormente mencionados.

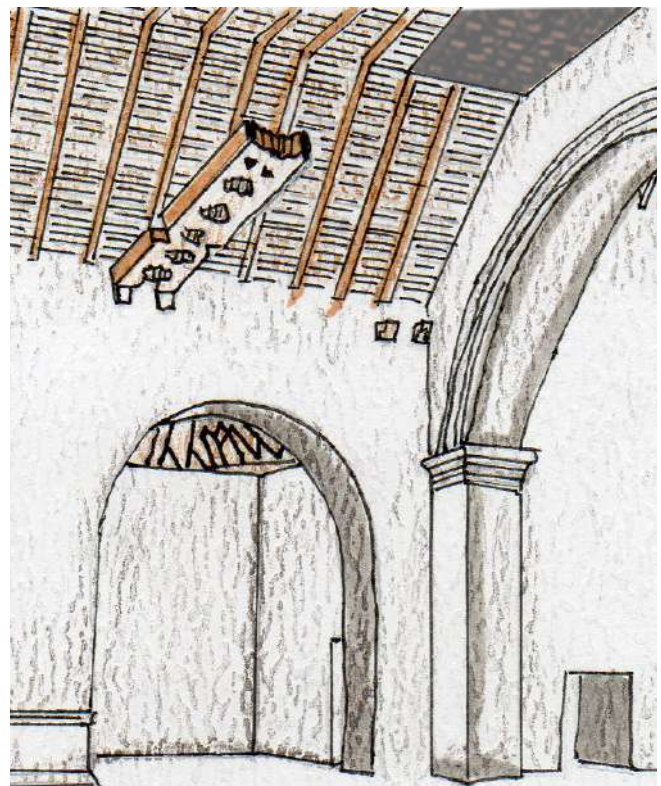

Elaboración Propia

Discurso Siglo XIX

Para finales del siglo XIX en la cultura occidental se asume una visión francesa respecto al arte, la sociedad y la política, tomando un auge importante y por consiguiente se convierte en el centro de la influencia no sólo en Europa sino en el territorio americano.

Para esta época en Colombia, esta visión francesa genera el desplazamiento parcial del legado español; es así que se pretendió la “adopción del imaginario francés de modernidad que buscó una ruptura con el pasado” (como se cita en Malagón, 2006, p. 6). Si bien hay una influencia francesa, lo mudéjar conserva un valor artístico y constructivo, por la belleza de las formas, en consecuencia, ocurre una conjunción de lo francés y lo español, reflejándose en la convivencia de las pinturas al modo galo y las techumbres coloniales. Como resultado en el templo de la Concepción se van a cubrir las pinturas originales de la techumbre y que según el informe de Buitrago (Ministerio de Cultura, 1988) le restaba estilización y naturalidad.

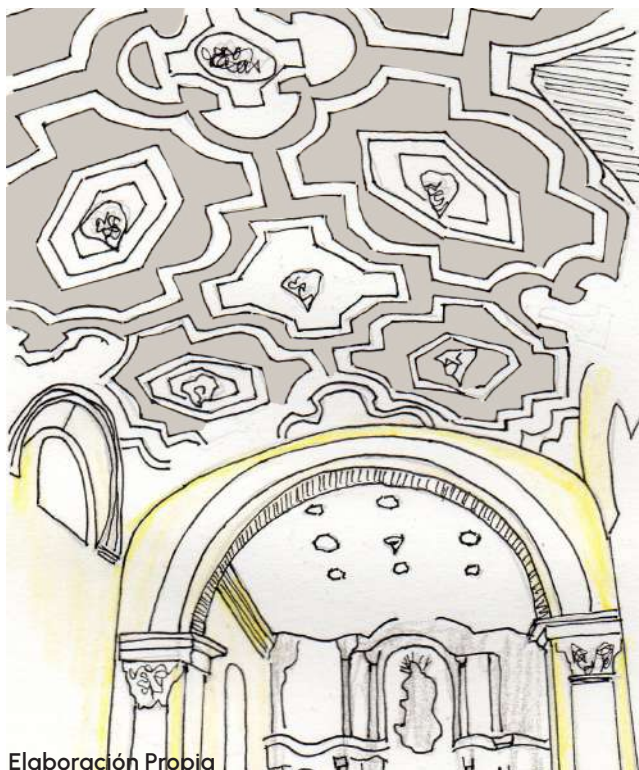

Elaboración Propia

Discurso año 1950

El 9 de abril de 1948 marca de manera definitiva no solo la historia de la capital sino también la historia del país. El asesinato de Gaitán desbordó una ola de violencia y destrucción de edificios estatales y pertenecientes a la oligarquía bogotana, esta destrucción fue la oportunidad para desarrollar la arquitectura moderna en el país, principalmente en Bogotá, a partir de esta década surgen revistas como Proa, a manos de arquitectos que defienden el ideal de construir arquitectura moderna, pero a la vez evocan los valores y el respeto por la arquitectura colonial.

Para este año se la declara como patrimonio de carácter nacional la iglesia de la Concepción en 1952 y se realiza una mutilación en la zona del coro.

En lo que respecta a la iglesia de San Francisco en el año de 1947 sufre un incendio y en 1958 se realiza una restauración de toda la cubierta, en esta labor de se le agregan unos enlistados en madera y una losa de concreto sobre la que se apoya el tejado actual (Ministerio de Cultura, s.f. b, fol. 05).

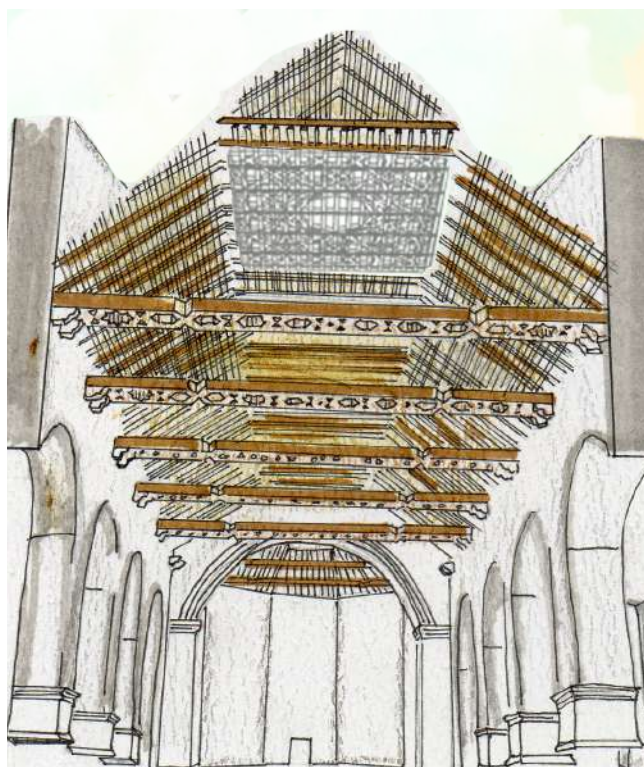

Elaboración Propia



Discurso año 1960

Para los años 60's en Colombia se está dando los primeros pasos en el tema de restauración patrimonial, en las que se permean ideales de la originalidad, en la que prima lo que es auténtico de la época colonial sobre las arquitecturas posteriores; las acciones de restauración surgen de una preocupación verdadera desde la década de los 50's, en por la posibilidad de pérdida del patrimonio, una situación que se vivió en el Bogotazo, y por la fragilidad de los valores que posee, Mazzoni aplica en sus prácticas de restauración la búsqueda de la autenticidad del patrimonio para poder heredarlo al futuro, principio mencionado en la carta de Venecia. Para esta década se realiza una restauración en la techumbre por parte del arquitecto Angiolo Mazzoni, según Ministerio de Cultura (1981) Operó con un desconocimiento total de nuestra historia retirando las Buhardas, que se agregaron en el siglo XVIII, después del terremoto de 1785.

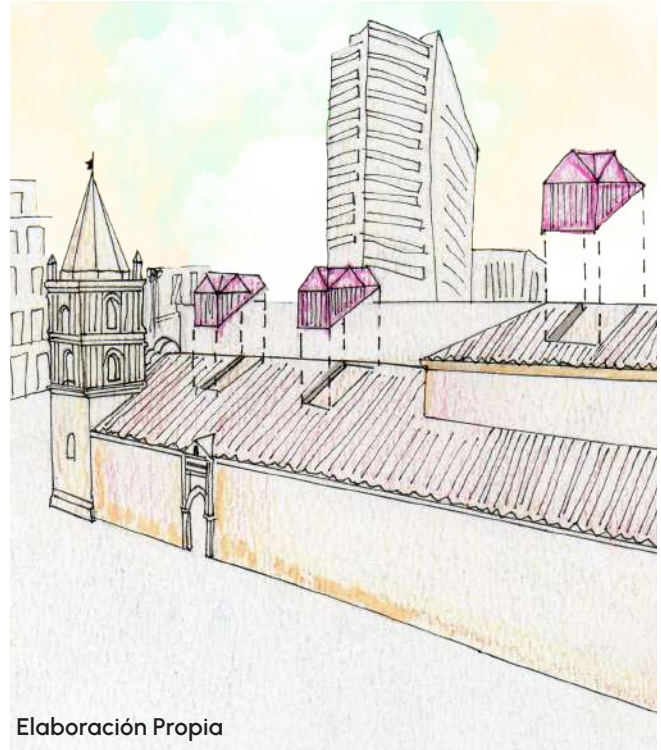

Elaboración Propia

Discurso años 80's y 90's

Las celebraciones por las conmemoraciones de sucesos históricos, trae consigo unos cambios sociales, culturales y artísticos, manifestados en los modos de vivir, en la arquitectura y en las artes. Para los finales de los años 80's y principios de los 90's el país se prepara para los festejos de los 500 años del descubrimiento de América. Para esta época lo toda la herencia artística hispánica, incluido lo Mudéjar, cobra mayor importancia, por la evocación de un pasado colonial. De acuerdo con lo anterior, en los años 90, se realiza una restauración al templo a cargo de Rodolfo Vallín, quien remueve capas de pintura superpuestas para dar paso a la original, el artesanado mudéjar. Asimismo a finales de los 80's en la Iglesia de San Francisco se realizan restauraciones del artesanado en el tramo que comprende el presbiterio a cargo del arquitecto Álvaro Mejía Arango, en la que se reemplazaron piezas del artesanado debido a su mal estado, asimismo se realizó un reforzamiento estructural del templo y la techumbre (Ministerio de Cultura, 1992).



Pintura Original Nave central



Pintura Original Presbiterio

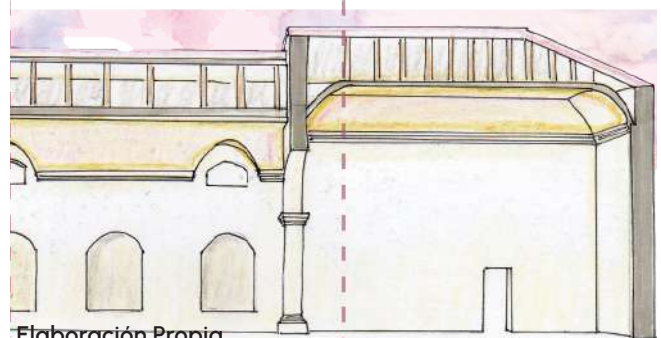

Elaboración Propia

Discurso siglo XXI

Con el cambio de siglo, se produce una nueva mirada acerca de la arquitectura del pasado, basado en teorías del neoliberalismo que le atribuyen diversas miradas más allá de lo estético y lo material incorporando visiones económicas al mismo, es así que el patrimonio si bien es el testimonio de un pasado, en la actualidad debido a políticas neoliberales este ha sido tomado como mercancía, haciéndola parte de la venta cultural para el turismo internacional, de acuerdo con lo expuesto por Choay (1992) "El patrimonio adquiere doble estatus: Como obras dispensadoras de Saber y de placer; pero también como productos culturales fabricados, embalados y difundidos con vistas a su consumo" (p. 194). Debido a ello estas techumbres son vistas como la comercialización de la historia de la arquitectura colonial colombiana, en especial de lo Mudéjar, de igual forma como una muestra de las creencias de épocas de antaño.



Autoría Propia

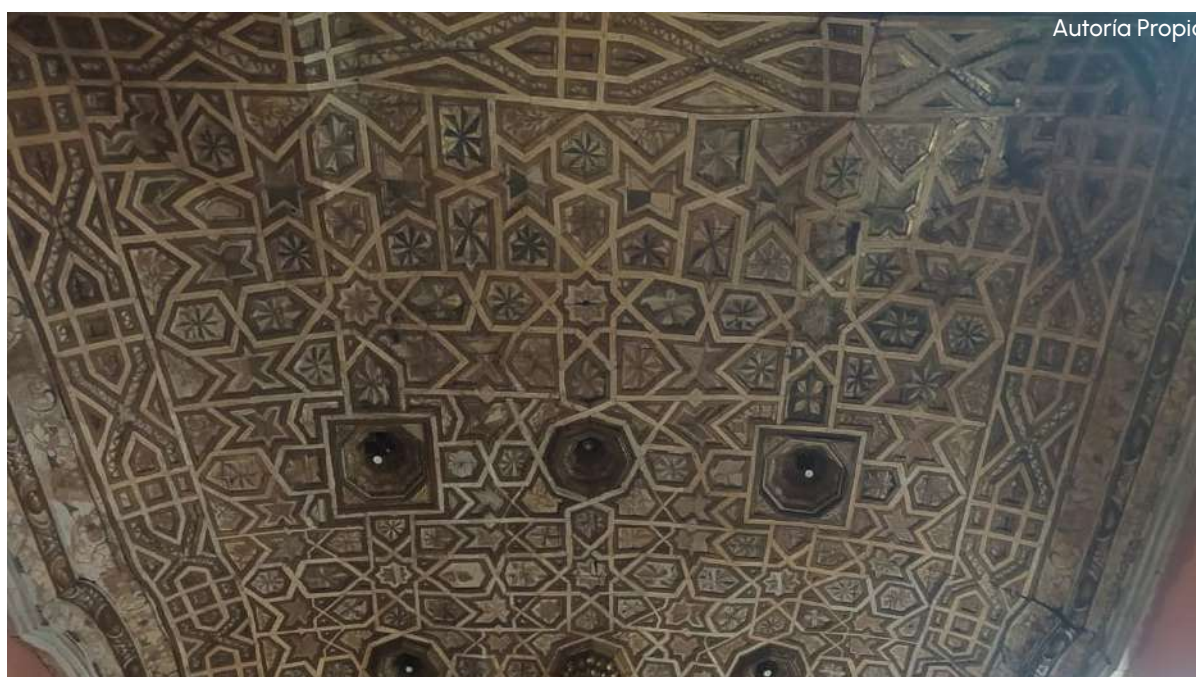

Autoría Propia



Valorar

Lo Constructivo

IGLESIA DE LA CONCEPCIÓN

Resistencia

Se introdujeron elementos de la técnicas locales, tales como cañizos, que conviven con los elementos predecesores como los costillares, estas técnicas le proporcionaba una ligereza, solidez y flexibilidad, lo que le permitía resistir a los sismos.

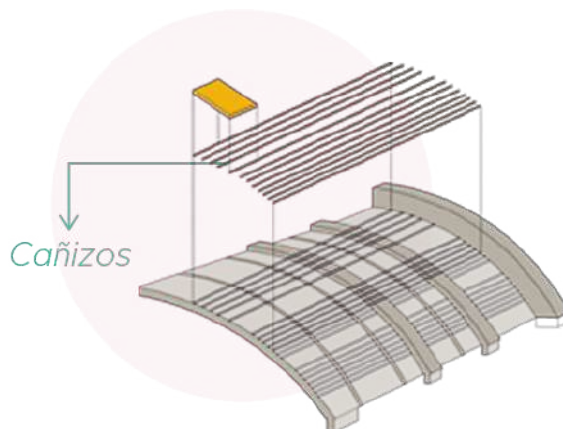

Basado en López, C (2010)

Escala

En lo que respecta al templo de la Concepción, una posible significación, corresponde a la representación del cielo y del objetivo a conseguir por parte de las religiosas Concepcionistas y al abrigo y protección de Jesús para con la comunidad religiosa

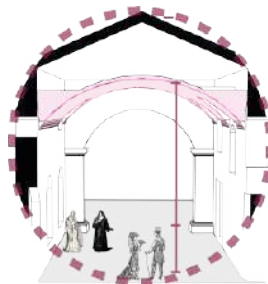

Autoría Propia



Autoría Propia



UNIVERSIDAD
La Gran Colombia

Portafolio
Facultad de Arquitectura
Proyecto Opción Énfasis

Nombre: Andrés Felipe Góez

Código: 1000521001

Docente: Alonso Gutiérrez

Proyecto: Bogotá y Lo Mudéjar **Contiene:** Valorar atributos

Fecha: 02-Dic-2022

Plancha N°

55

De:

79

IGLESIA DE SAN FRANCISCO

La estructura de la techumbre mudéjar de la iglesia de San Francisco sigue los criterios de Diego López de Arenas, pero en las observaciones in situ se evidenciaron una serie de correas que recorren a lo largo de la techumbre de San Francisco para darle más rigidez.

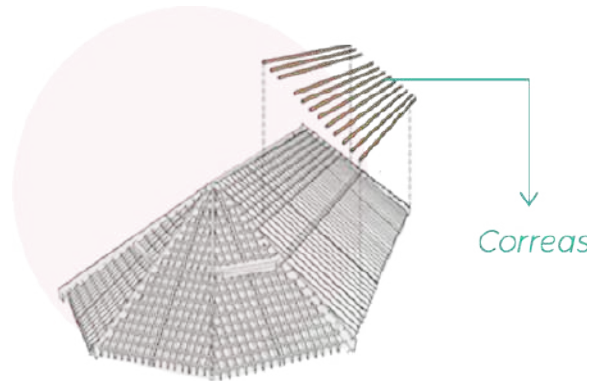

Autoría Propia

La escala que posee esta iglesia es la psicológica, donde las dimensiones del espacio no son prioridad sino la experiencia que genere el espacio en conjunto, donde las techumbres tienen un rol importante a la hora de transmitir la sensación de estar en un espacio sublime y de amparo divino.



Autoría Propia

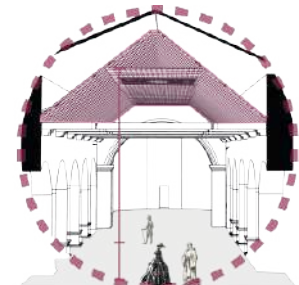

Autoría Propia

Lo Estético

Ritmos

El ritmo fue otro principio compositivo que se reconoció en las techumbres de la Concepción y San Francisco, dicho principio le otorga un movimiento al diseño ornamental de las lacerias. En el presbiterio los ritmos se disponen de manera vertical y horizontal mediante una repetición de trapecios, agrupados por los vértices

IGLESIA DE LA CONCEPCIÓN

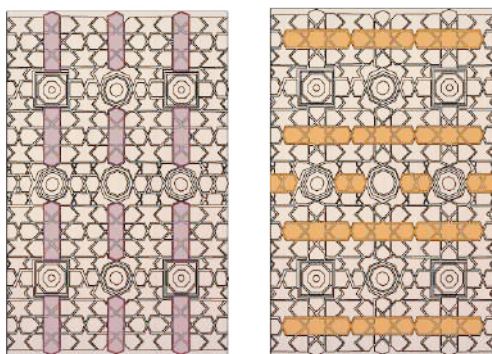

Adaptado de "Iglesia de la Concepción" por Ministerio de Cultura. 1984. fol. 24.

IGLESIA DE SAN FRANCISCO

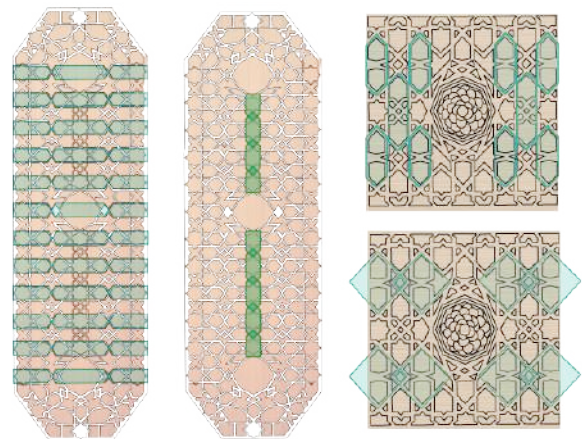

Adaptado de "Iglesia de San Francisco" Ministerio de Cultura. s.f. c. fol. 02

Intersección

En la lacería de las techumbres del presbiterio de los templos de la Concepción y San Francisco, se identificaron una serie de módulos cuadrados que se superponen a medida que se genera una secuencia, de la misma manera se reconoció que la intersección es una agrupación por semejanza, debido a que se encadenaron unos módulos idénticos.

IGLESIA DE LA CONCEPCIÓN

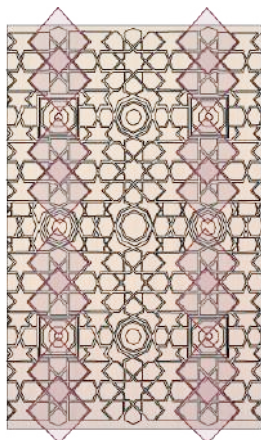

Adaptado de "Iglesia de la Concepción" por Ministerio de Cultura. 1984. fol. 24.

IGLESIA DE SAN FRANCISCO

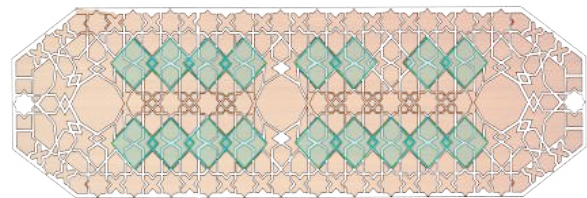

Adaptado de "Iglesia de San Francisco" Ministerio de Cultura. s.f. c. fol. 02

Superposición

El ritmo fue otro principio compositivo que se reconoció en las techumbres de la Concepción y San Francisco, dicho principio le otorga un movimiento al diseño ornamental de las lacerias. En el presbiterio los ritmos se disponen de manera vertical y horizontal mediante una repetición de trapecios, agrupados por los vértices

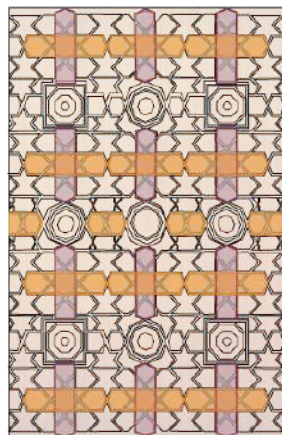

Adaptado de "Iglesia de la Concepción" por Ministerio de Cultura. 1984. fol. 24.

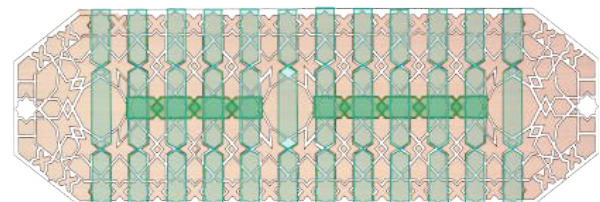

Adaptado de "Iglesia de San Francisco" Ministerio de Cultura. s.f. c. fol. 02

Lo Funcional

IGLESIA DE LA CONCEPCIÓN

La vocación que han tenido los dos templos han sido siempre el mismo, la religiosa, si bien al inicio dichos templos tenían un enfoque, ya sea de espacio de evangelización o de reclusión femenina, distinto al actual. las prácticas religiosas siempre fueron la actividad primordial en dichos inmuebles, ahora bien la función que cumplía dichas techumbres eran de complementar un conjunto dirigido a transmitir un mensaje espiritual y moralizador a la sociedad, que poco a poco ha ido perdiendo legibilidad debido a las diversas modificaciones que se le han hecho, pero a pesar de ello ofrecen al visitante un panorama de ser parte de una decoración dispuesta a la adoración a Dios.

IGLESIA DE LA CONCEPCIÓN

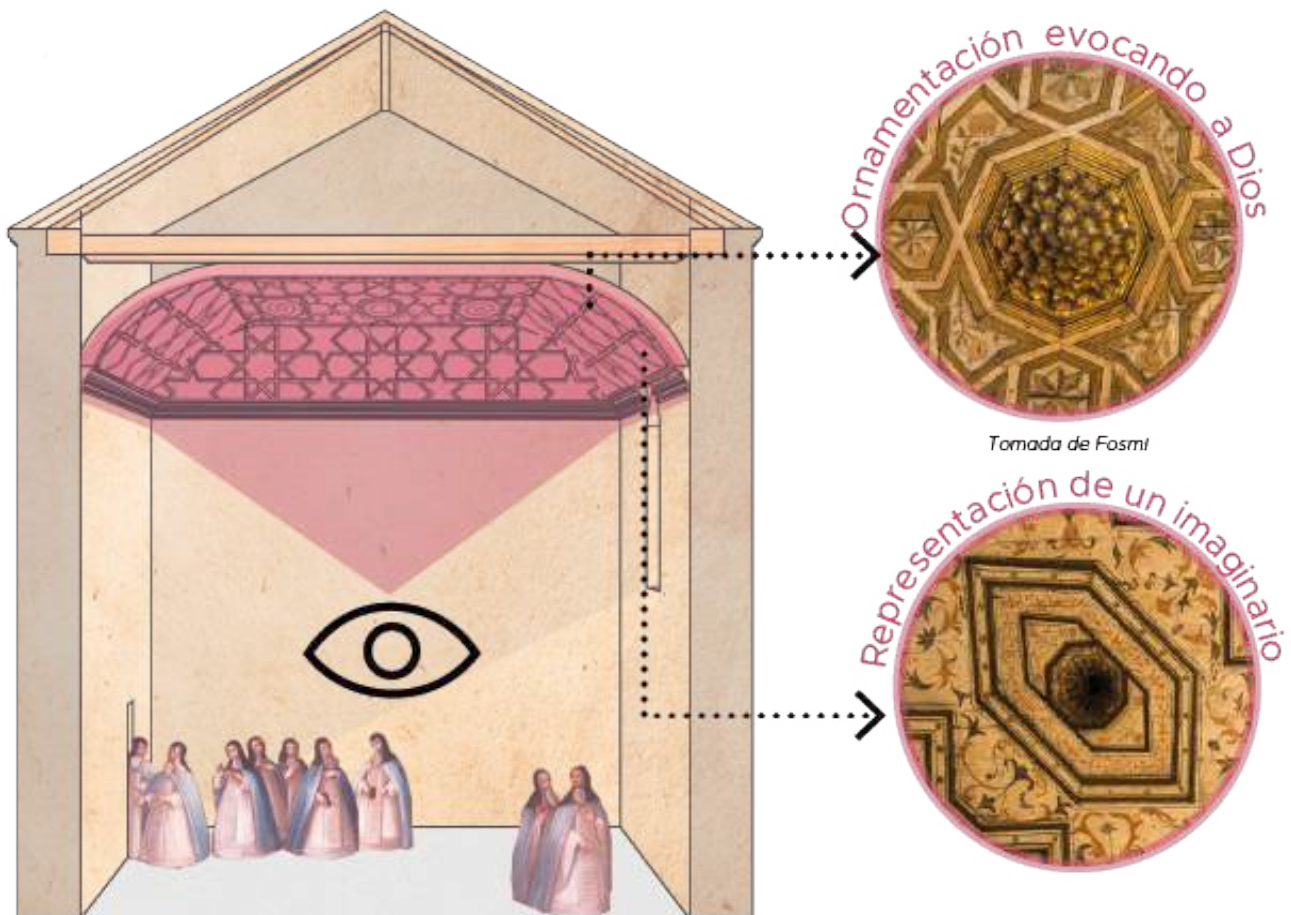

Basado en planos de Planeta (2006) y adaptado por el autor

IGLESIA DE SAN FRANCISCO



Tomada de Moncada Mejía

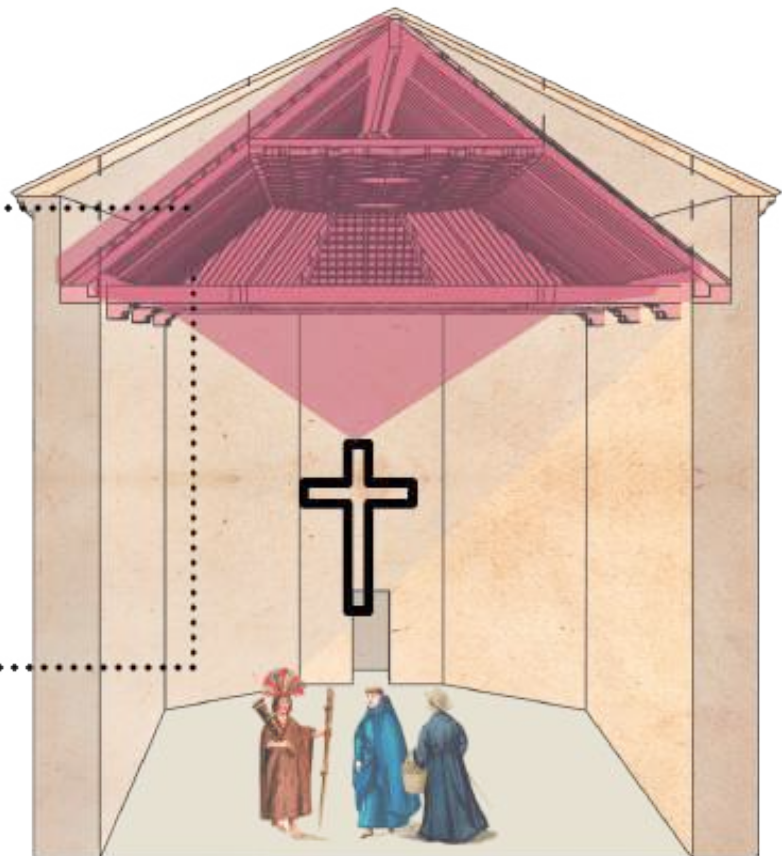

Basado en planos de Corredor et. Al (2007) y adaptado por el autor

4

Interpretar

Después de la valoración de los atributos tangibles prosigue la fase la interpretación de atributos intangibles, en la que se pretende dar una lectura desde lo iconológico, que corresponde a la representación surgida por los musulmanes al principio, y lo iconográfico, entendido como la apropiación de dichas representaciones para luego resignificarlas, dicha interpretación se hace con el fin de entender las lógicas religiosas que había detrás de la construcción de las techumbres mudéjares de la Concepción y San Francisco.

Lo Constructivo

La interpretación del componente constructivo comprende el componente de la resistencia, en donde se describirán las razones para considerarlo como una singularidad de las techumbres, así como una lectura iconológica e iconográfica de dicha cualidad, lo que nos permite comprender como ha permeado la religiosidad en el modo de hacer arquitectura y la significación que se le daba.

La Permanencia

La resistencia de las techumbres mudéjares de la iglesia de la Concepción y San Francisco son un atributo excepcional que le han permitido han soportado los sismos ocurridos en Bogotá, dicho atributos es fruto del saber hacer de los alarifes que realizaron adaptaciones del diseño estructural, respondiendo a un acondicionamiento de los modelos europeos a las características de geológicas de Bogotá, asimismo para aquellos artífices y para las órdenes religiosas los templos y los elementos que lo componían deberían ser lo más sólido posible porque poseían una connotación simbólica para ciudad. La representación simbólica que tenían los recintos religiosos es una herencia de la antigüedad y que con el paso del tiempo fue resignificando.

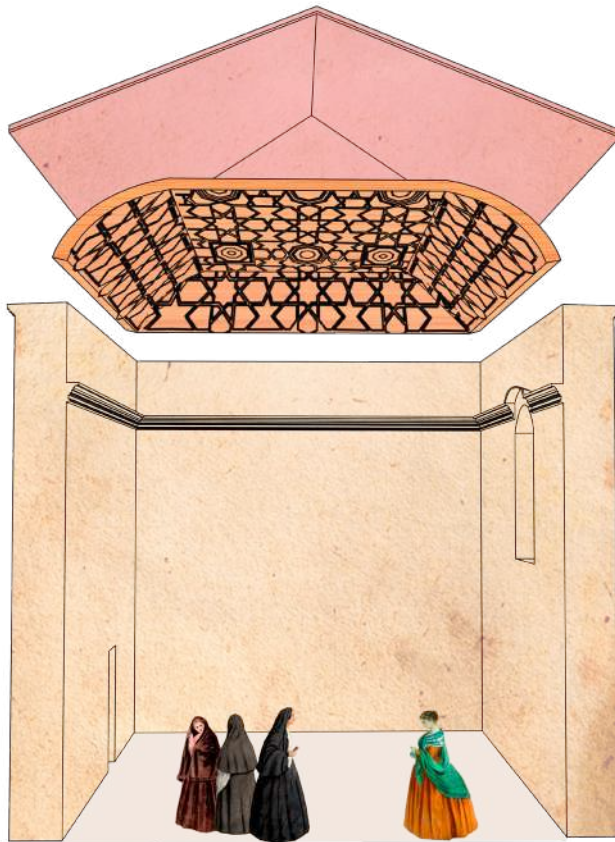

Basado en planos de Pianeta (2006) y adaptado por el autor

IGLESIA DE LA CONCEPCIÓN

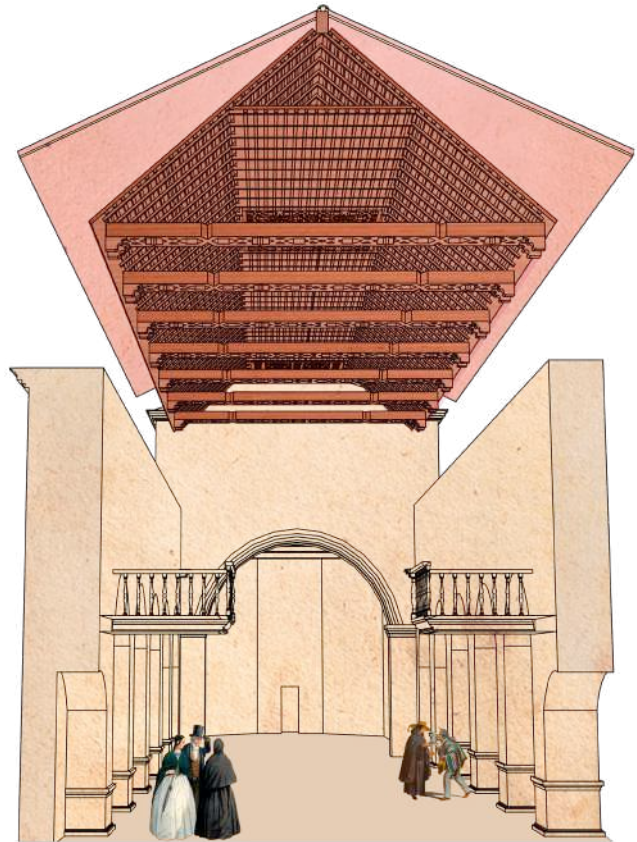

Basado en planos de Corredor et. Al (2007) y adaptado por el autor

IGLESIA DE SAN FRANCISCO

ICONOGRAFÍA

La representación simbólica que tenían los recintos religiosos es una herencia de la antigüedad y que con el paso del tiempo se fue resignificando por parte de los cristianos así, la resistencia de los elementos arquitectónicos como las cubiertas y la estructura que las soportan, es la materialización de la idea que la casa de Dios ha de ser sólida, esto basado en la biblia (1972), según el evangelio de San Mateo 7,24- 25 "un hombre sabio edificó su casa sobre roca. Cayó la lluvia, se desbordaron los ríos, soplaron los vientos y se arrojaron contra aquella casa, pero la casa no se derrumbó", basados en el versículo mencionado, las órdenes religiosas, en especial las mendicantes, optaron por la construcción de elementos arquitectónicos que soportan las adversidades naturales, es por ello que la elaboración de las techumbres mudéjares de las iglesias de la Concepción y san Francisco no solo son la respuesta estructural adecuada a un suelo inestable, sino que es la representación de la sabiduría divina y la fortaleza de la casa de Dios.

Lo Estético

La interpretación de lo estético se realizará a partir de una lectura de representatividad iconológica e infográfica que poseía la perspectiva y lo cromático, esto se hace con el fin de comprender cual era el significado de todas las herramientas visuales que se tuvieron en cuenta al realizar las techumbres de la Concepción y San Francisco a la hora de transmitir los ideales religiosos a la sociedad.

La Perspectiva

La techumbres mudéjares de la Concepción y San Francisco, son parte de la composición visual que poseen los templos, en el caso de la concepción se enmarca un eje central mediante una serie de pinjantes y mocárabes en la lacería de la techumbre, que traza una tensión visual hacia el altar, al igual que en la techumbre de San Francisco, la diferencia entre la techumbre de la Concepción y san Francisco, es el empleo de la asimetría en esta última con el fin de dar la percepción de mayor grandeza a la zona del presbiterio, empleando la perspectiva.



Autoría Propia
IGLESIA DE LA CONCEPCIÓN



Autoría Propia
IGLESIA DE SAN FRANCISCO

ICONOGRAFÍA

Una relectura de los cristianos respecto a la perspectiva, puede ser, la búsqueda de la perfección del ser humano para llegar a Dios, tal como lo estipula la biblia en Mateo 5, 48 "sean ustedes perfectos como es perfecto el padre de ustedes que está en el cielo". Es así que en la traza de templos se marcan una clara tensión visual, en las que se emplea de elementos arquitectónicos como las techumbres y la ornamentación que posee, tal como pinjantes y la complejidad geométrica de las lacerias, para dirigir la mirada del espectador hacia la parte más sagrada del templo, que representaría la presencia de Dios y su perfección y el objetivo final de la vida cristiana.

Lo Cromático

El cromatismo que poseen las techumbres de los templos de la Concepción y San Francisco, siguen unas lógicas, en las que se intenta transmitir un mensaje a través de lo sensitivo, es así que las gamas de colores contienen un simbolismo espiritual que ha construido en el trascurso del tiempo y que dependiendo de la advocación y la orden a la que pertenece la iglesia pueden variar, pero en lo que si coinciden la mayoría de templos de la etapa fundacional en Bogotá, es el uso de la cromática para recordar el "carpe diem" y la representación de la vida después de la muerte.

IGLESIA DE LA CONCEPCIÓN

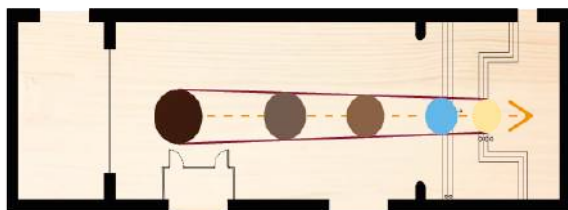

Tomado de Pianeta (2006) y adaptado por el autor



Tomadas de Fosmi

IGLESIA DE SAN FRANCISCO

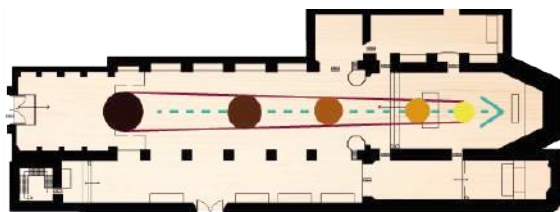

Tomado de Corredor et. Al (2007) y adaptado por el autor



Autoría Propia

Tomada de Moncada Mejía

ICONOGRAFÍA

La paleta cromática que poseen las techumbres de la Concepción y San Francisco, posee una significación respecto una de ellas puede ser el transcurrir de la vida cristiana en búsqueda de la salvación eterna y el juicio final. En ambos templos las techumbres de la nave central son más opaca y menos ornamentada, lo que representaría las mortificaciones y abstinencias que se deben hacer para alejarse y resistir la fuerza del pecado, imitando la escena bíblica de Jesús en el desierto. Fruto de las mortificaciones del cuerpo en el plano terrenal es la gracia de Dios para poder acceder al paraíso, es por ello que la techumbre en la parte del presbiterio va a estar más ornamentada para representar el jardín del edén.

Lo Simbólico

Desde las civilizaciones de la antigüedad, se representaba mediante símbolos las divinidades para poder evocarlas y hacer tangible el mundo espiritual, es por ello que en la arquitectura religiosa de todo el mundo posee una carga simbólica, pero es en la cultura musulmana y cristiana que predomina el uso de las representaciones religiosas mediante formas geométricas para acercar un mensaje divino al creyente. En la arquitectura islámica y mudéjar posee una carga de símbolos, en especial en la ornamentación de techumbres, dichos elementos arquitectónicos son la representación de la superioridad de lo divino, es entonces que en ellas se sintetiza todas las asociaciones simbólicas que posee cada una de las figuras místicas de conforman una corte celestial. Dicho lo anterior se realizará una posible lectura desde lo iconológico y lo iconográfico de las cuatro formas geométricas que se identificaron en la caracterización de las techumbres mudéjares de la Concepción y San Francisco.

Lo Iconológico

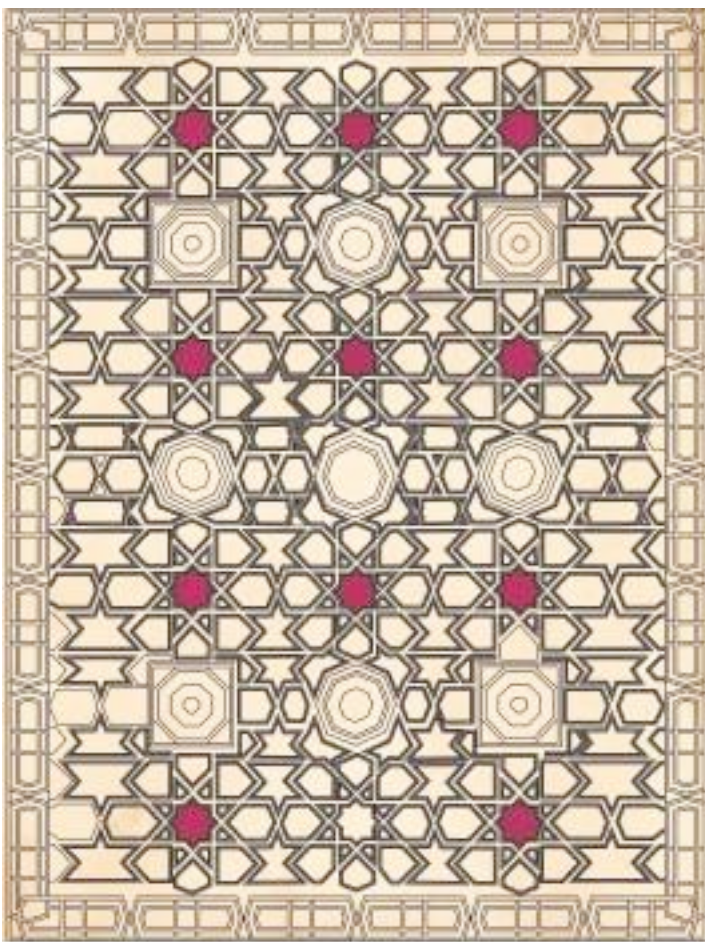

Tomado de Santiago Sebastián (2006) y adaptado por el autor



Tomada de Venerabilisopus y adaptado por el autor

Estrellas

En las lacerías de las techumbres islámicas era frecuente reconocer estrellas una interpretación de este símbolo puedes ser la representación de los cielos y de la protección divina de Alá para con los musulmanes, esta interpretación parte de lo mencionado en la Sura 37: 6-7 "Hemos engalanado el cielo más bajo con estrellas, como protección contra todo demonio rebelde". Es así que esta figura era empleada para alejar no solo la entidad maligna, sino a todo pecado y mal que pueda afectar la espiritualidad.

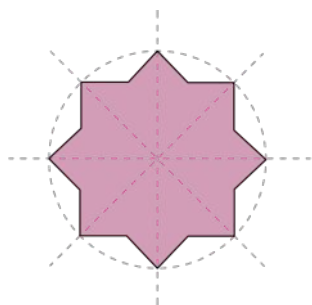

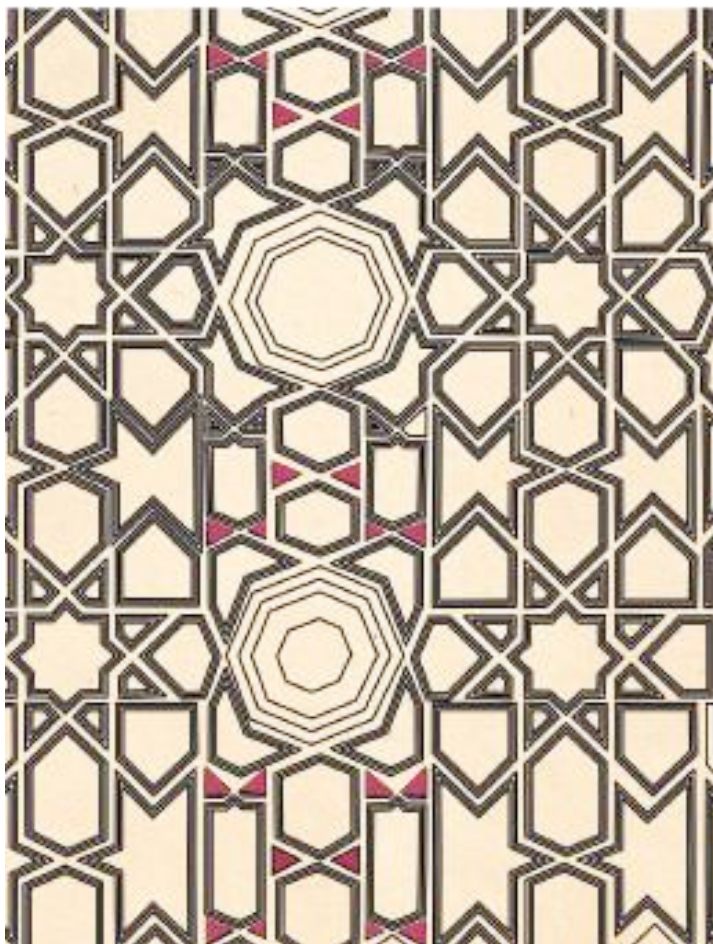

Tomado de Santiago Sebastián (2006) y adaptado por el autor



Tomada de Venerabilisopus y adaptado por el autor

Triángulos

El triángulo, fue otra de las figuras que aparece constantemente en las lacerias de las techumbres islámicas, dicha figura geométrica posee tres lados y vértices, a partir de ello se puede interpretar que el triángulo es la representación de los tres días de ayunos que se debían hacer si no había una ofrenda para Alá en el mes sagrado como se menciona en la Sura 2: 194-196. Es así que el lenguaje simbólico que posee es el triángulo es la figuración de los medios y el periodo en los cuales se debe purificar el alma y puede llegar Alá, que en este caso es mediante el ayuno.

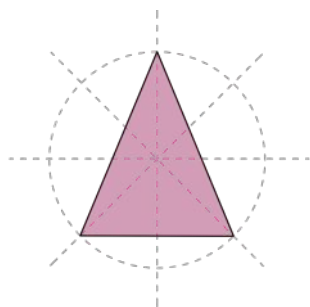

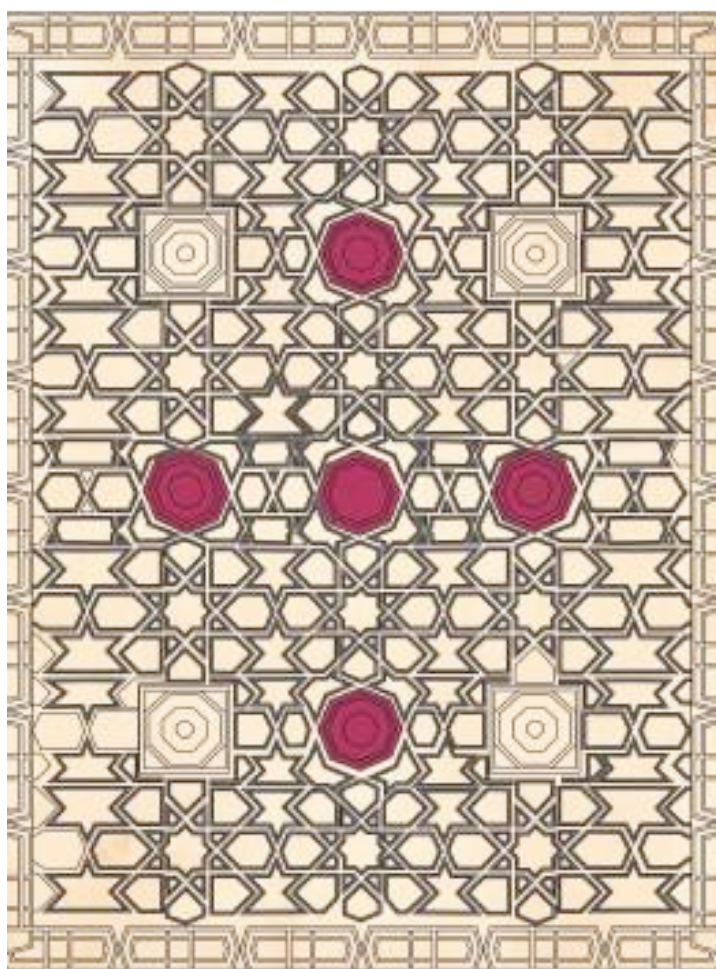

Tomado de Santiago Sebastian (2006) y adaptado por el autor



Tomada de Venerabilisopus y adaptado por el autor

Octágono

Otro de los símbolos que se identificaron en las techumbres corresponden al octágono, cuyo simbolismo se puede asociar con el juicio final, debido a que en el Corán en la Sura 69 en los versículos del 17 y 18 se dice que "Los ángeles estarán en sus confines y ese día ocho de ellos llevarán, encima, el Trono de tu Señor. Ese día se os expondrá: nada vuestro quedará oculto." A partir de lo anterior se puede asociar los ocho lados con los ochos días que deben pasar para que el alma sea recibida por Alá y reciba una sentencia divina.

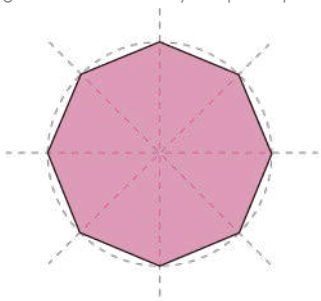

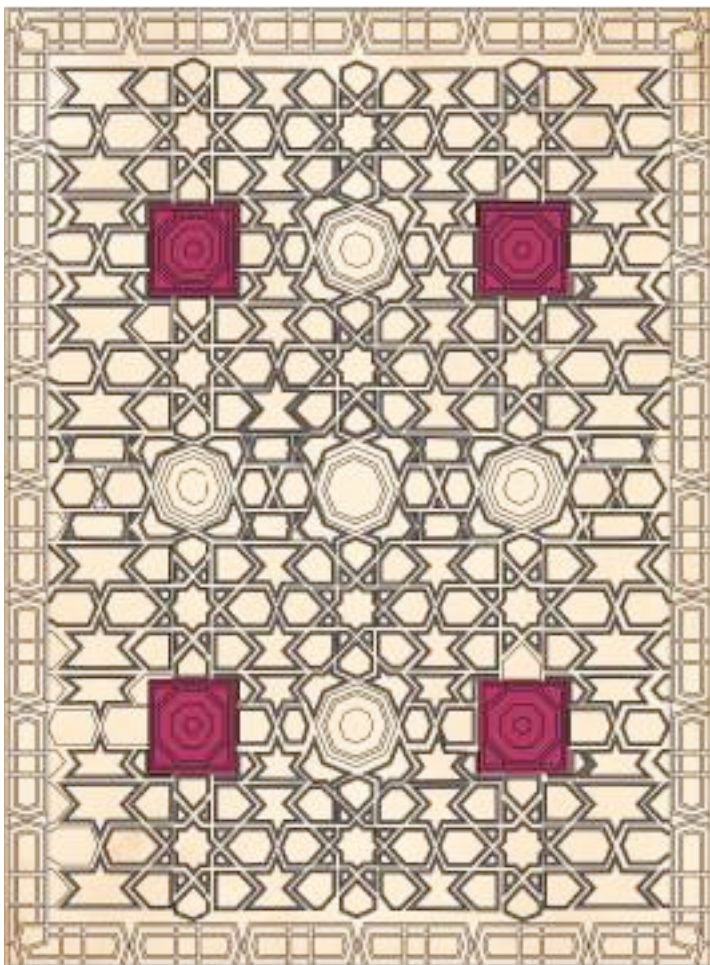

Tomado de Santiago Sebastian (2006) y adaptado por el autor



Tomada de Pinterest y adaptado por el autor

Cuadrado

El cuadrado, es una figura geométrica que también se evidenció en las techumbres, dicha figura geométrica puede representar simbólicamente a los cuatro meses del año que sagrados para los musulmanes y que están estipulados en el Corán, en la Sura 9: 36, dicha figura geométrica en las techumbres pudo ser empleada para recordar las actividades rituales que se realizaban anualmente en los periodos que se estipulaban en el Corán.

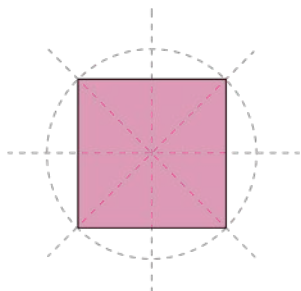

Lo Iconográfico

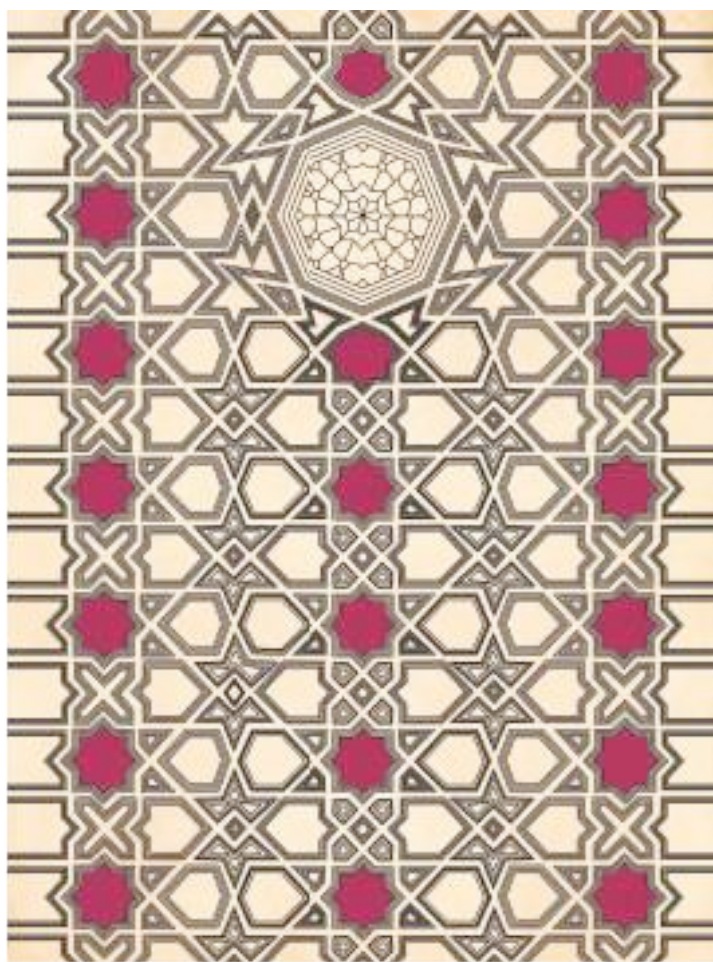

Tomado de María del Pilar López (1996) y adaptado por el autor



Tomada de Teahub y adaptado por el autor

Estrellas

la estrella representada en la techumbre de San Francisco posee ocho puntas, la misma cantidad de puntas que posee el manto de la virgen de Guadalupe, la primera aparición mariana en tierras americanas, de lo anterior se puede deducir que los franciscanos basados en la biblia relacionaron a María con la estrella de ocho puntas, tal como se hizo con el lienzo de la virgen de Guadalupe, esto con el fin de transmitir un mensaje evangelizador a través de la figura de María por tener afinidad con las comunidades nativas.

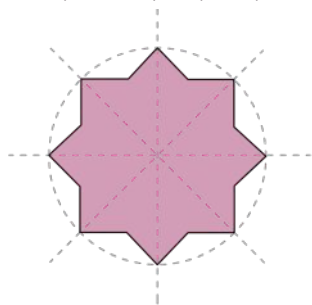

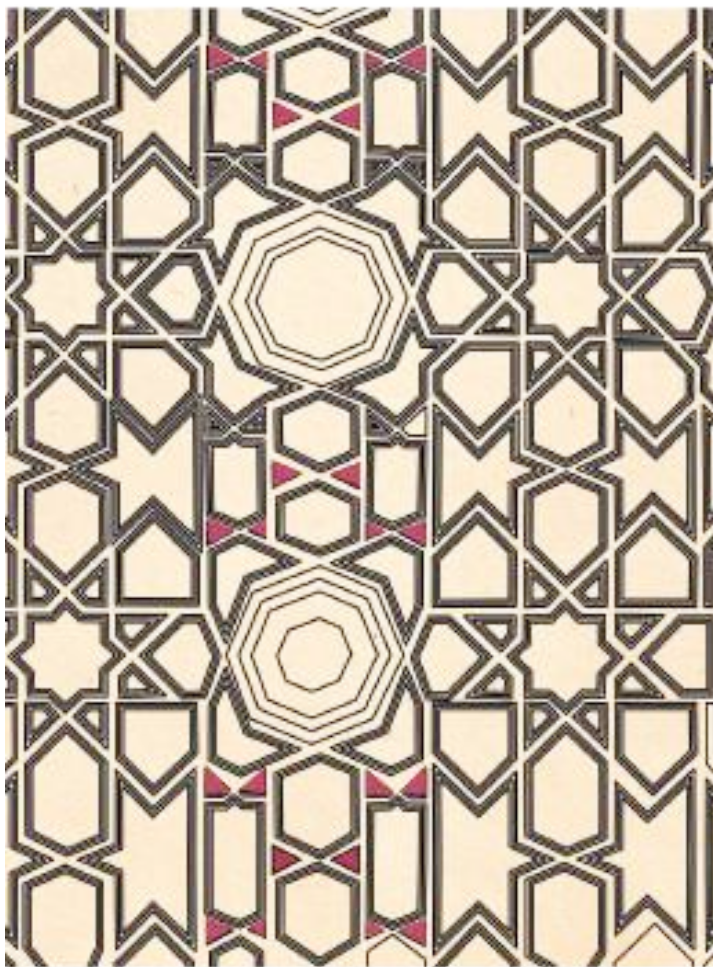

Tomado de María del Pilar López (1996) y adaptado por el autor



Tomada de Catoliscopio y adaptado por el autor

Triángulos

Una de las interpretaciones que se pueden hacer del triángulo en los dos templos es la representación de los tres personajes presentes en la trasfiguración: Moisés, Elías y Jesús. Asimismo, se puede asociar con las virtudes teologales: La fe, la esperanza y la caridad. La representación del triángulo en las techumbres de ambos templos puede evocar el recuerdo de los grandes personajes de la biblia, para convertirlo en modelos a seguir por los valores que difundieron y aplicaron en su vida.

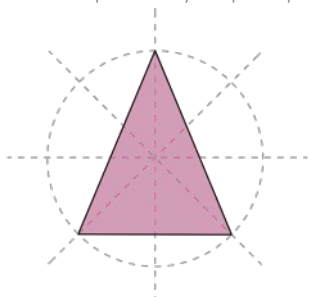

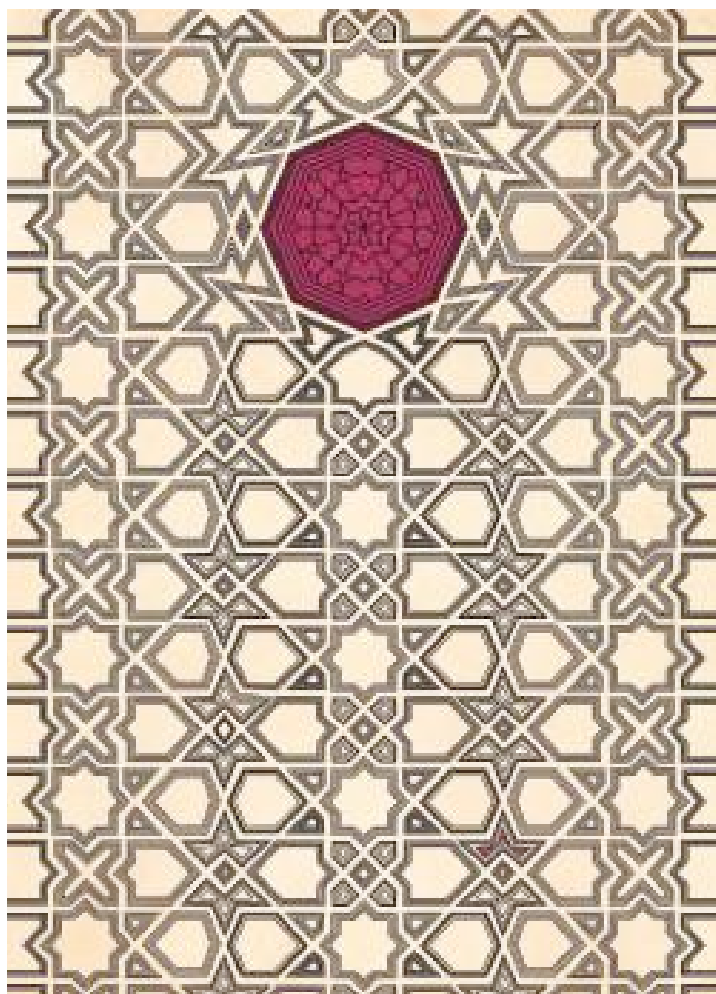

Tomado de María del Pilar López (1996) y adaptado por el autor



Tomada de Euston96 y adaptado por el autor

Octágono

El octágono, figura que ocupa la centralidad de las lacerías del presbiterio y de la nave central, se puede asociar con las ocho bienaventuranzas y la representación de la trasfiguración de Jesús, cuyo suceso se narra en evangelio de Lucas 9: 1 narra la aparición de Jesús ocho días después del anuncio del advenimiento de los reinos de los cielos, este suceso junto con las ocho bienaventuranzas pueden estar relacionados con el ideal de construir el Nuevo Mundo y la justificación de la tarea evangelizadora emprendida por los franciscanos, por otro lado en los conventos femeninos la trasfiguración de Jesús puede representar el cambio de vida.

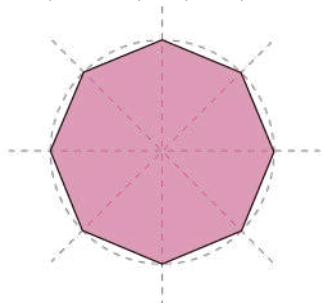

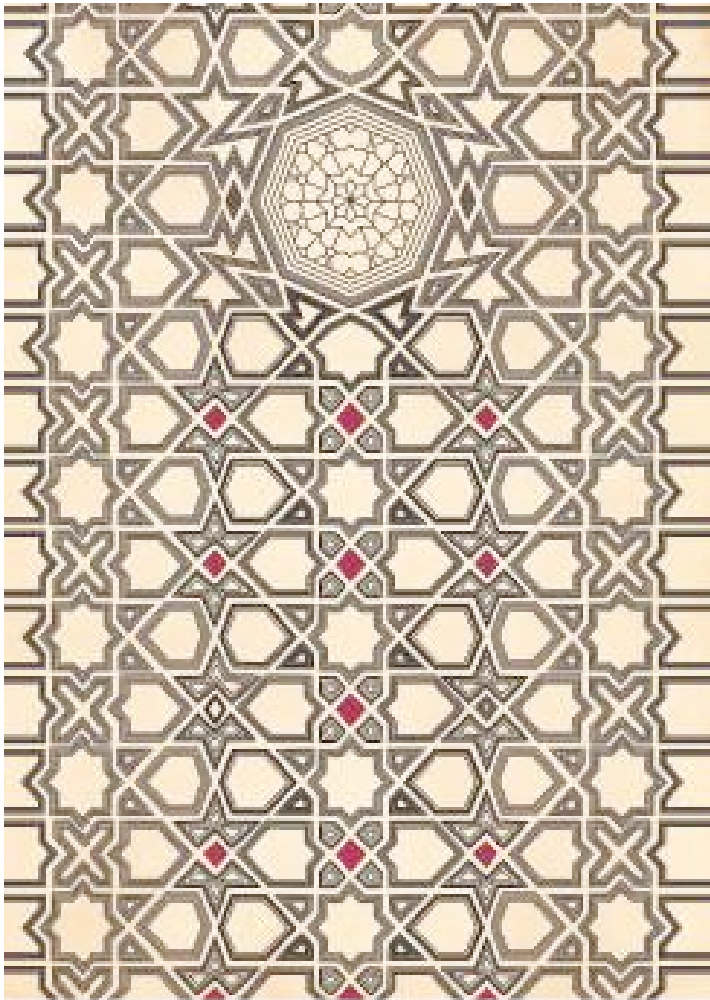

Tomado de María del Pilar López (1996) y adaptado por el autor



Tomada de Cenacal y adaptado por el autor

Cuadrado

El cuadrado, se resignificó con la representación de los cuatro evangelistas de la biblia: Lucas, Mateo, Juan y Marcos. La figura de los cuatro evangelistas está íntimamente relacionada con la tarea de la evangelización de los Franciscanos, cabe mencionar que en el evangelio de Marcos 16, versículo 15, dice "vayan por todo el mundo y anuncien la Buena Nueva a toda la creación. El que crea y se bautice, se salvará". Para el caso de la techumbre de la Concepción, al estar en un templo para una comunidad religiosa femenina, el cuadrado pudo representar los cuatro votos con los cuales profesaban el de la pobreza, la castidad, la obediencia y el de clausura.

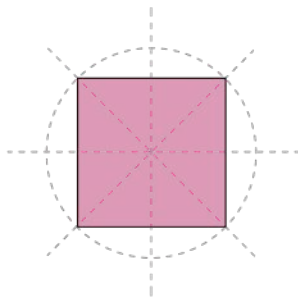

5

Conclusiones

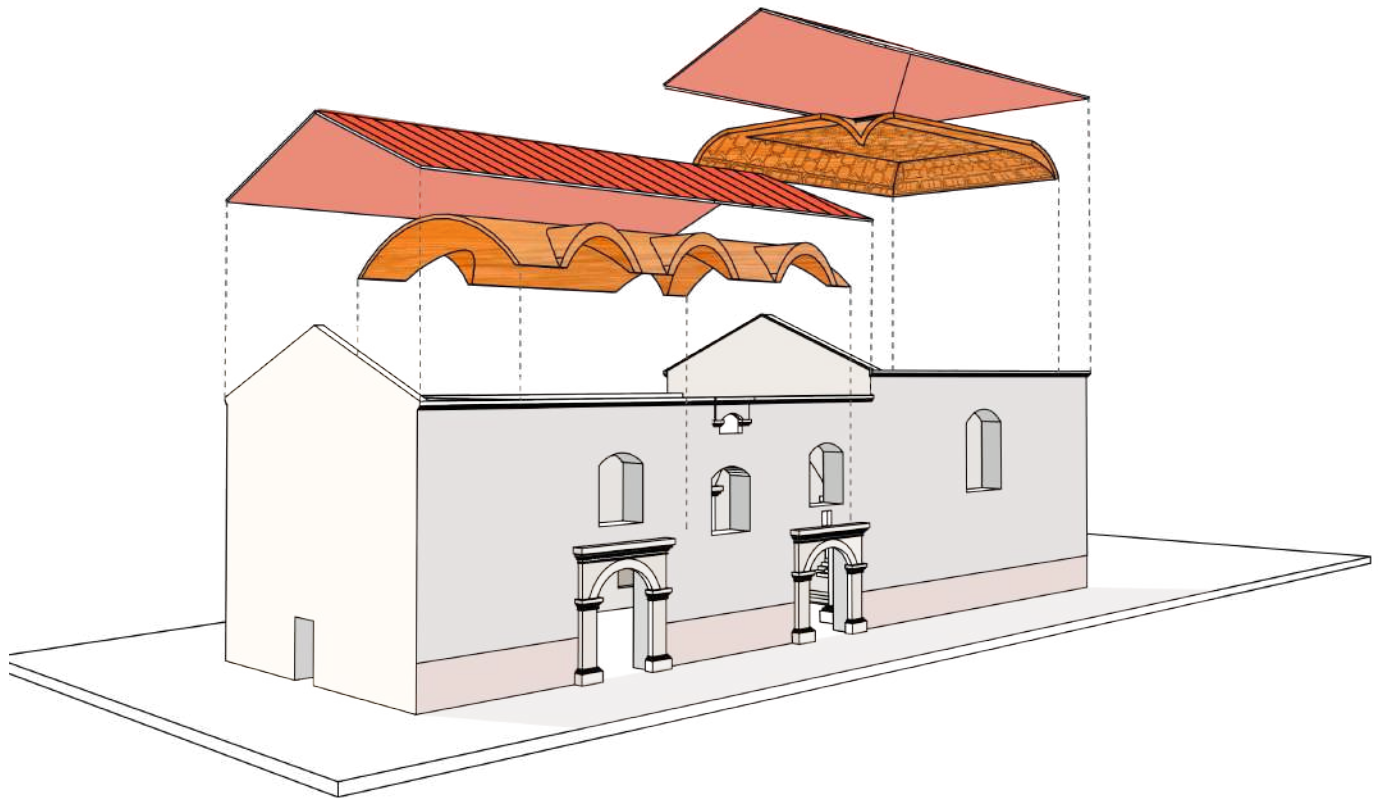

La valoración patrimonial lo constituye una serie de categorías tradicionalmente establecidas, pero que pasan por elementos de orden simbólico que están permeados por una construcción histórica, social y cultural, conforme las ciudades se van modernizando y avanzando, van quedando legados arquitectónicos que recuerdan sus orígenes, historia y trasiegos y que forman parte de una memoria viva para sus habitantes, por tanto es importante generar propuestas interpretativas que permitan visibilizar y dar mayor alcance a los valores excepcionales de elementos arquitectónicos o espacios patrimoniales, para con ello trazar una ruta que permita la apropiación por parte de la comunidad. En este sentido las techumbres mudéjares de la Concepción y San Francisco, son la muestra de un sincretismo arquitectónico de lo islámico, lo hispánico y lo americano, que han logrado pervivir en una ciudad que se ha modernizado en su tejido urbano a través del tiempo, pero que conserva estos elementos que recuerdan un pasado colonial.

Lo Mudéjar desempeña un papel fundamental en la investigación, ya que se convierte en un elemento central al ser la impronta estética, cultural y simbólica de las techumbres analizadas. Lo mudéjar se caracteriza por la predominancia de la abstracción en sus formas lo que implica entonces la generación de un método para la comprensión del significado de las mismas y cómo estos significados se sincretizan en las audiencias observadoras en este caso clérigos, creyentes e indígenas lo cual se evidencia en el arraigo y en el empleo de este arte como mecanismo para materializar una idea de mundo

La valoración de estas techumbres como patrimonio histórico y arquitectónico de la ciudad, requiere partir de una valoración de los elementos constitutivos de las mismas, por esta razón se planteó una metodología interpretativa para las techumbres mudéjares de las iglesias de la Concepción y San Francisco, cuyo propósito es sacar a la luz valores que han estado ocultos para ponerlos en valor y que permitan soportar otros estudios relacionados con lo patrimonial, ya que en la consulta de documentos bibliográficos relacionados con el tema de la investigación se pudo evidenciar que son pocas las teorías que proponen un método para poder comprender un elemento arquitectónico patrimonial de tanto significado como este.

La construcción de la metodología se hizo desde un componente técnico entendido como la descripción arquitectónica de las techumbres, para otorgarle una rigurosidad a la investigación y un componente sensitivo que involucra la parte intangible en el que se vincula el sentir de una comunidad, con el fin de comprender el significado según las creencias y anhelos de aquellos actores que realizaron las techumbres. Al involucrar la parte sensitiva se pudieron rescatar una serie de valores y memorias que frecuentemente pasan desapercibidos y que a su vez se pueden tejer los lazos que unen a la comunidad con su patrimonio.

la investigación realizada brinda un aporte a la comunidad académica en la medida que complementa otros estudios que se han realizado acerca de las techumbres mudéjares de la Concepción y de San Francisco, de igual manera, aporta un método dinámico, flexible y comprensivo para la valoración de elementos arquitectónicos patrimoniales en el que de manera novedosa se realiza una lectura de lo simbólico desde lo iconológico e iconográfico.

Estos elementos novedosos en el constructo metodológico son un aporte importante en el momento en que otros arquitectos, estudiantes o patrimonialistas se interesan por la valoración de bienes muebles e inmuebles históricos de nivel nacional e internacional.

Por último se hace un aporte a la discusión arquitectónica al incluir elementos que permiten ampliar la perspectiva con respecto a cómo se puede entender el patrimonio, más allá de describir y cumplir con unas categorías establecidas tradicionalmente en una norma y en teorías patrimonialistas; al incursionar en otras maneras de comprensión se incorpora la parte social en la que el patrimonio y la forma de hacer arquitectura a lo largo del tiempo, está íntimamente relacionada con la comunidad, con su sentir, con sus expectativas e ilusiones y que por ello se teje un vínculo intangible pero poderoso con el patrimonio.

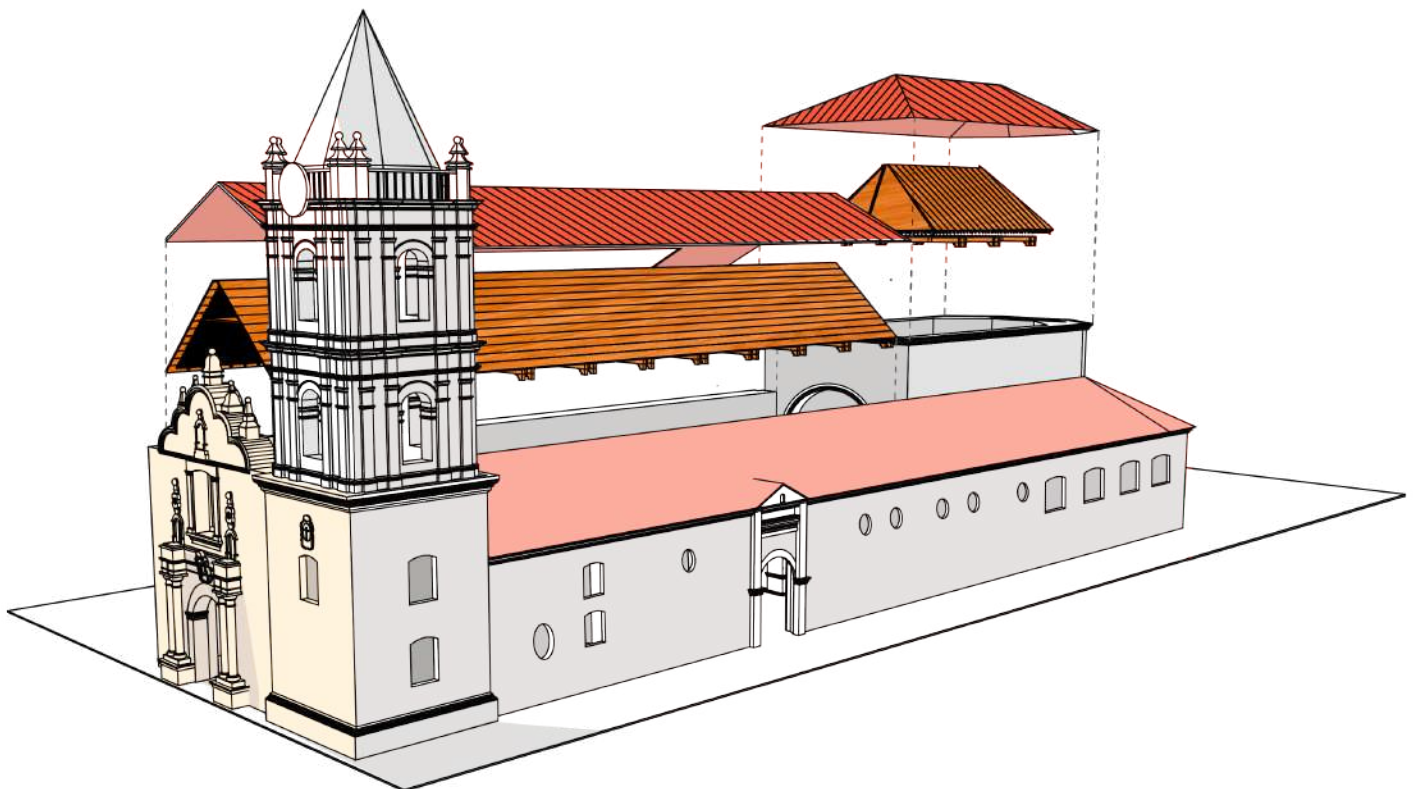

Bibliografía

- Alcaldía de Bogotá. (2015). Avenida Jorge Eliécer Gaitán. Corredor cultural calle 26: eje de paz y la memoria. Fundación Rogelio Salmona.
- Álvarez, V., & Suárez, L. (1991). Historia de España: La España musulmana y los inicios de los reinos cristianos (711-1157). Gredos, S. A.
- Barral, M. (2013). La Iglesia católica en Iberoamérica: las instituciones locales en una época de cambios (siglo XVIII), 169, 145-180. <https://www.redalyc.org/journal/2850/285029402007/movil/>
- Barrucand, M. (1992). Arquitectura islámica en Andalucía. Benedikt Taschen.
- Calvo, S. (2011). El arte de los reinos taifas: tradición y ruptura. *Anales de Historia del Arte*, 21 (Extra II), 69-92. https://doi.org/10.5209/rev_ANHA.2011.37482
- Cantú, I. (1998). Elementos de Expresión Formal y Composición Arquitectónica. Facultad de arquitectura U.A.N.L.
- Choay, F. (1992). Alegoría del patrimonio. Editorial GG
- Córdova, Á. (2005). Imagen de los Reyes Católicos en la Roma pontificia. *En la España Medieval*, 28, 259-354. <https://revistas.ucm.es/index.php/ELEM/article/view/ELEM0505110259A>
- culturacapital. (2009, noviembre, 28). CULTURA CAPITAL CAP 60 RECORRIDO IGLESIA SAN FRANCISCO [Video]. YouTube. <https://www.youtube.com/watch?v=FQvYN92D5Yw>
- El Sagrado Corán. (2005). http://www.jzb.com.es/resources/el_sagrado_coran.pdf
- Espinosa, A. (2004). Historia sísmica de Bogotá. Sociedad geográfica de Colombia. <https://www.sogeocol.edu.co/documentos/histosisbta.pdf>
- Fontana-Calvo, C. (2015). El Mudéjar Novohispano, un patrimonio que resguardar. *Legado De Arquitectura Y Diseño*, 10 (17), 179-196. <https://legadodearquitecturaydiseno.uaemex.mx/article/view/14662>
- Foucault, M. (2005). El orden del discurso. Tusquets Editores.
- Gutiérrez, A. (2021). Paisaje social construido en el barrio La Magdalena de Bogotá 1920 – 2012 Modelo de aproximación histórico-crítico. Universidad La Gran Colombia
- Halbwachs, M. (2004). La memoria colectiva. Prensas Universitarias de Zaragoza.
- Henares, I. (1995). El Mudéjar iberoamericano: del islam al Nuevo Mundo. Lunwerg Editores.
- La Biblia. (1972). Verbo Divino
- León, V., Cuéllar, M., Delgadillo, H., & Pavony, G. (2012). Fray Domingo de Petrés. En el Nuevo Reino de Granada. Instituto Distrital de Patrimonio Cultural. https://idpc.gov.co/descargas/publicaciones/fray_domingo_de_petres.pdf
- Londoño, O. (2018). Organización y tránsito social en el interior del monasterio de Santa Inés de Montepulciano en el Nuevo Reino de Granada durante el siglo XVIII. *Fronteras De La Historia*, 23(1), 184-215. <https://doi.org/10.22380/20274688.316>
- López de Arenas, D. Breve compendio de la carpintería de lo blanco y tratado de alarifes. Luis Estupiñán. 1633. (Ed. María Ángeles Tajás Roger. Visor. 1997)

- López, P. & Ruiz, V. (2010). Bóvedas de madera y bahareque en iglesias coloniales bogotanas. Estudio de cuatro iglesias del siglo XVII. *Apuntes*, 23 (1), 70-83.
- Malagón, M. (2006). La regeneración, la constitución de 1886 y el papel de la iglesia católica. *Civilizar*, 11, 1657-8953. <https://www.redalyc.org/articulo.oa?id=100220318001>
- Molina, L. (2010). Los chircales de Santafé (hoy Bogotá) y su impronta en la arquitectura y el desarrollo urbano de la ciudad colonial. *Revista nodo*, 4 (8), 31-58. <https://dialnet.unirioja.es/servlet/articulo?codigo=3392143>
- Mondragón, H. (2011). Arquitectura, modernización económica y nacionalismo. Una visión a partir de dos revistas de arquitectura latinoamericanas de Posguerra: *Arquitectura y Construcción* [Chile] y *Proa* [Colombia]. *Bitácora Urbano Territorial*, 18 (1), 55-74. <https://revistas.unal.edu.co/index.php/bitacora/article/view/22652>
- Niglo, O. (2016). Angiolo Mazzoni del Grande, ingeniero italiano en Colombia y las propuestas para una teoría de la restauración arquitectónica. *Gremium*, 3 (5), 11-28. <https://biblat.unam.mx/hevila/Gremium/2016/vol3/no5/1.pdf>
- Pardo, A. M. (Julio de 2017). *Guía del Arte Múdejar en Bogotá*. Bogotá: [Trabajo de grado]. Pontificia Universidad Javeriana.
- Pérez, V. (2011). Espacios sagrados en el cristianismo y otras religiones: El necesario espacio sagrado interreligioso. *Actas de Arquitectura Religiosa Contemporánea*, 2(2), 92-97. <https://doi.org/10.17979/aarc.2011.2.2.5059>
- Riegl, A. (1903). *Culto de moderno a los monumentos*. Leya.
- Sá, I. d. (2021). ¿Sólo a cambio de la salvación del alma? Los donantes y sus motivaciones (siglos XVI-XVII)", *Investigaciones Históricas, época moderna y contemporánea*, 41 (2021), 443-464. <https://doi.org/10.24197/ihemc.41.2021.443-464>
- Sebastian, S. (2006). *Estudios Sobre el arte y la arquitectura coloniales en Colombia*. Instituto Distrital De Patrimonio Cultural. https://issuu.com/patrimoniobogota/docs/libro_santiago__1_
- Silva, A. (2006). *Imaginaris Urbanos*. Arango Editores Ltda.
- Toussaint, M. (1946). *Arte mudéjar en América*. Editorial Porrúa.
- VV.AA . (2003). *Triángulo de al-Andalus*. Fundación El legado andalusí.
- VV.AA . (2005). *Almohades: problemas y perspectivas (VOL. I)*. consejo superior de investigaciones científicas.
- Wert, J. (2010). *El reino nazarí de Granada*. Ediciones Akal, S.A.