

PLANTA PRIMER PISO

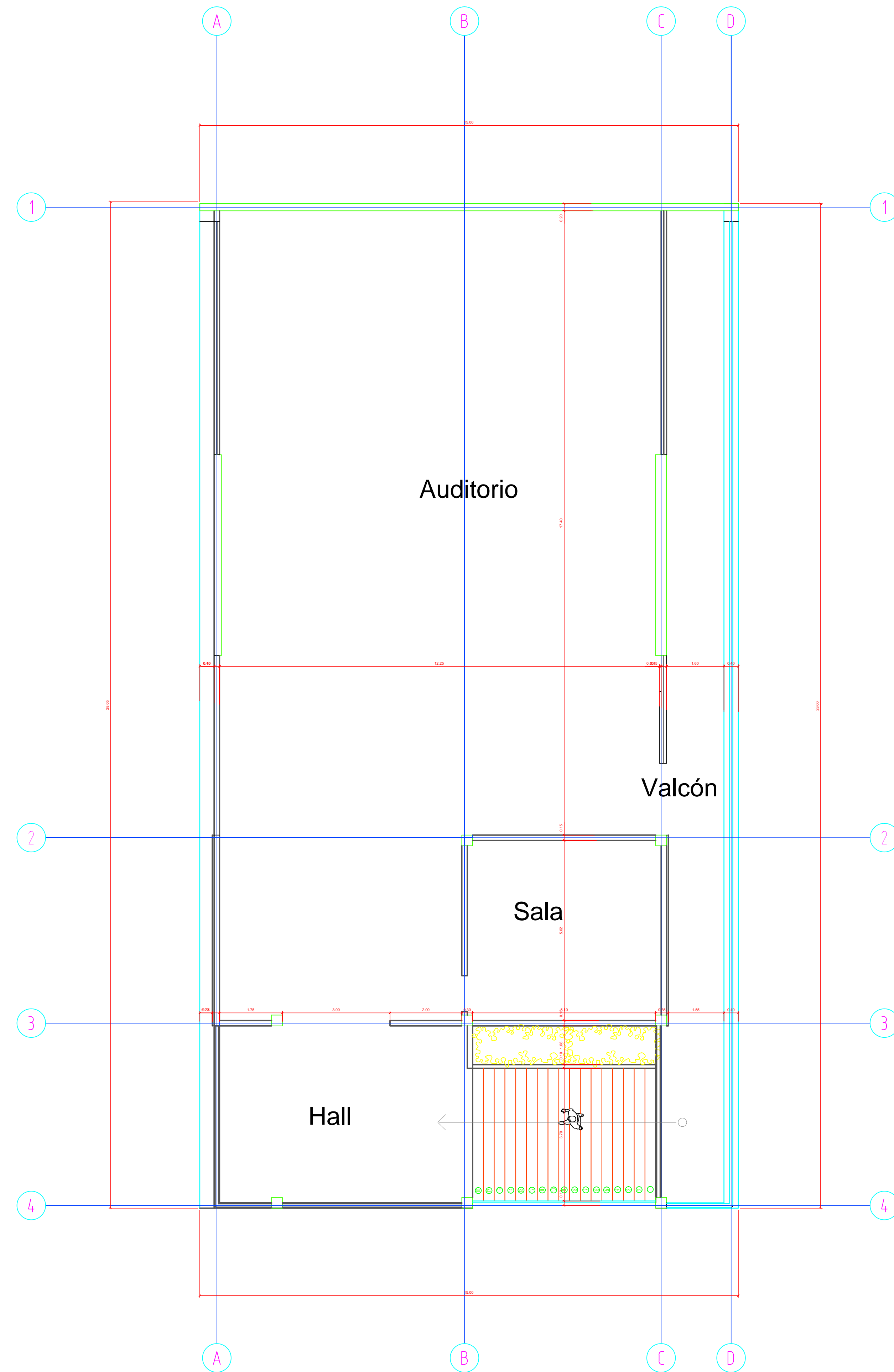

PLANTA SEGUNDO PISO

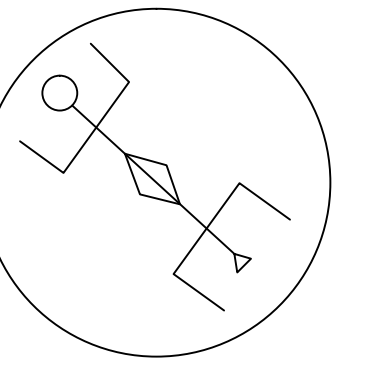

PROYECTO:

Rehabilitación de la Hacienda Santa Helena

OPCIÓN DE ENFASIS

ARQ. MARCO PINEDA

Elaborados por:

JOSE ARIEL LONDOÑO  
NELLY JOHANNA FLOREZ P

UBICACION:

Vereda: Santa Helena  
Municipio: Pandi  
Depto: Cundinamarca

Escala:

1:75

FECHA:

Diciembre 2014

Orientación:

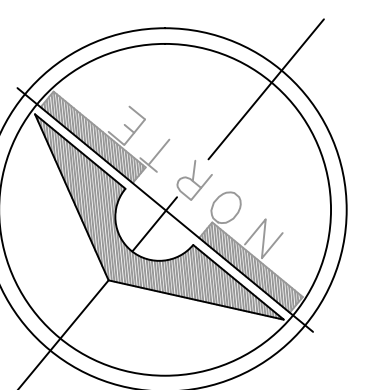

Plano N°

06